

179154



972

OFICINA ESPAÑOLA DE PATENTES  
 DE MARCA Y DISEÑO INDUSTRIAL  
 CLASE H. 05  
 SUBCLASE B

EXPEDIENTE: MODELO DE UTILIDAD

Titular: ZARATE Y AMOROS, S.L.

Nacionalidad: Española

Domicilio: ELCHE (Alicante) - Gabriel Ruiz Chorro, 2 AC

Objeto: "ALFOMBRA O MOQUETA CALEFACTORA"

Prioridad:

MEMORIA DESCRIPTIVA

A lo largo de la presente Memoria Descriptiva y valiéndonos de la ayuda del plano adjunto, se exponen las principales características de una alfombra o moqueta calefactora, dotada de suficientes cualidades para justificar la solicitud, a favor de la entidad titular del expediente, del privilegio de exclusividad otorgado por la vigente Ley de la Propiedad Industrial, para su fabricación y venta en España.

5

El objeto de nuestro Modelo de Utilidad es de aplicación preferente en alfombras y moquetas, aunque no existe inconveniente alguna en adaptarse a otras apli

10



15 caciones en las que pudiera resultar interesante. En definitiva, sea cual sea su aplicación, nuestro Modelo de Utilidad ofrece una capa vista o exterior, cuyas ca-  
20 racterísticas serán variables, puesto que no existe con-  
traindicación para cualquier material. Inmediatamente debajo queda situada una lámina dieléctrica, seguida de la lámina calefactora y de una segunda lámina dieléctrica, de forma y manera que la calefactora se en-  
25 cuentra perfectamente aislada. El conjunto se completa con una capa de tejido protector y una lámina termoais-  
lante, que aseguran la inocuidad de la alfombra o moqueta calefactora.

25 Para mostrar en toda su extensión la naturaleza de nuestro Modelo de Utilidad, hemos considerado interesante la aportación del plano adjunto, en el que se recoge una muestra de alfombra o moqueta, tal como se expone en su descripción. Ahora bien, es necesario advertir que el contenido del plano sólo tiene valor  
30 informativo, debiendo ser considerado en su más amplio sentido y no como límite del alcance del expediente.

35 La única figura del citado plano nos muestra una perspectiva parcial de una moqueta, que en uno de sus vértices han sido levantadas sucesivamente todas sus capas, con objeto de mostrar la disposición de cada uno de los elementos componentes.

40 Concretando nuestra descripción al contenido de la precitada figura: apreciamos señalada con -1- la superficie vista de la moqueta, fabricada con cualquier tipo de fibra y dotada de las dimensiones adecuadas a



su función. Bajo esta superficie aparece la lámina aislante -2-, que cubre totalmente a la lámina calefactora -3-, con objeto de impedir cualquier incidente, o el deterioro de la superficie vista de la alfombra o moqueta.

45 Por debajo de la lámina calefactora queda situada otra lámina aislante, señalada con -4- y de las mismas características que la anterior, con lo cual la lámina calefactora se encuentra eléctricamente aislada.

El conjunto se completa con un tejido protector -5- y, finalmente, con una última lámina -6- de carácter termoaislante, que contribuye eficazmente a evitar la dispersión del calor de la lámina calefactora.

50

La alfombra o moqueta mantiene una conexión eléctrica, enchufable en la correspondiente red, con la intercalación de un regulador electrónico o termostato que gradua la temperatura a tenor de las necesidades, sin que en ningún momento la temperatura máxima pueda resultar peligrosa.

55

Suficientemente descrita la naturaleza y utilidad de nuestro Modelo, sólo nos resta manifestar que serán variables las circunstancias de materiales, tamaños y formas de sus diferentes partes, así como sus distintas aplicaciones, siempre y cuando no se altere su esencialidad, contenida en la siguiente

60

65

N O T A  
= = = =

Los puntos que se reivindican en el presente Modelo de Utilidad, son:

1º.- Alfombra o moqueta calefactora, constituida por una superficie vista apropiada, elaborada en cual



70

quier tipo de material, bajo el cual se dispone una lámina aislante eléctricamente, seguida de otra, de carácter calefactor y de una segunda lámina dieléctrica, de forma que la calefactora queda protegida por ambos lados, completándose el conjunto con un tejido protector y, finalmente, una lámina termoaislante, quedando conectada la alfombra o moqueta a la red eléctrica, previa la intercalación de un termostado regulador de temperatura. Y

75

80

2ª.- "ALFOMBRA O MOQUETA CALEFACTORA", de conformidad en un todo en lo esencial y fines industriales a lo descrito en la precedente Memoria Descriptiva y gráficamente representado en las figuras del plano adjunto para su mejor comprensión.

Esta Memoria consta de CUATRO HOJAS, escritas o mecanografiadas por una sola cara y a doble espacio en 83 líneas.

Valencia, a 7 de Abril de 1972

Por autorización de los interesados.

*M. Le Valle*

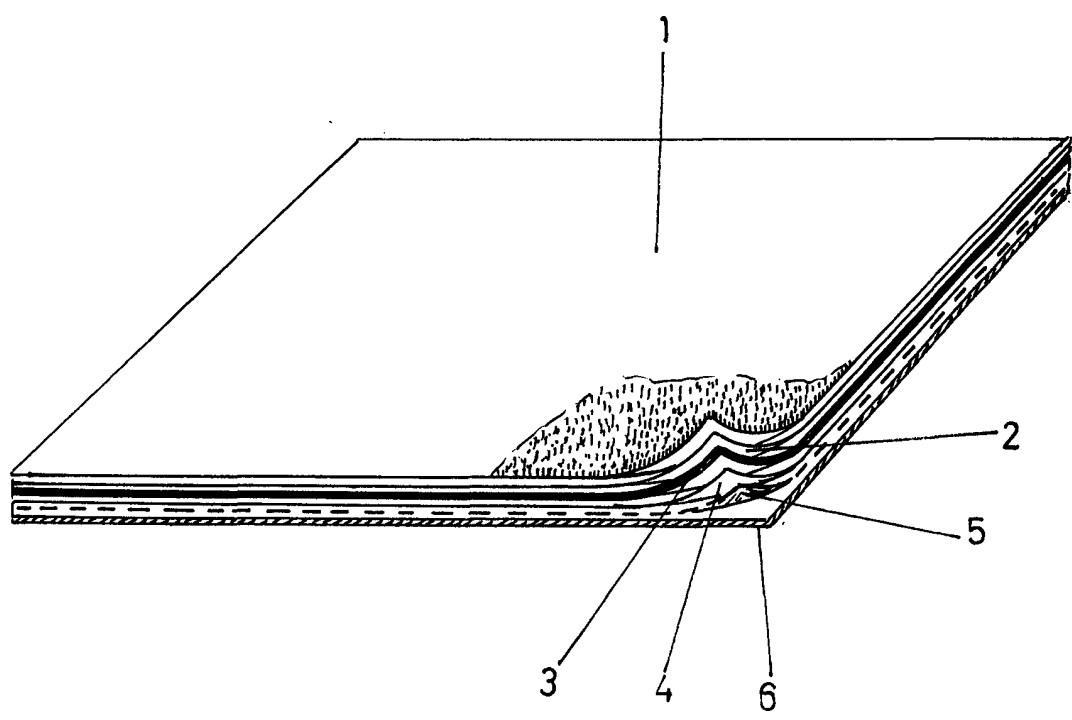

*escala variable*  
*valencia abril 1.972*  
*p.a*