

179063



INSTITUTO TECNICA
S.A. S. R. L.
CLASE A 45
C

MEMORIA DESCRIPTIVA

que se acompaña a la solicitud de un

MODELO DE UTILIDAD

que se solicita por veinte años en España a favor de D. Pablo Rodriguez González, de nacionalidad española, domiciliado en SANTA CRUZ DE TENERIFE.- c/. Orellana, s/n

p o r

CARTERITA NECESER DE COSTURA PARA BOLSILLO

"=""=""=""=""=""=""=""=""=""=""=""=""=""=""=""

El presente registro de Modelo de Utilidad concierne como su enunciado indica, a una carterita neceser de costura para bolsillo, de acuerdo con la descripción detallada que del mismo se realiza, debiendo de interpretarse siempre este concepto en su más amplio sentido y nunca en limitativo.

5

La citada carterita, se caracteriza porque adopta la forma exterior de las destinadas a contener cerillas, presentando en su interior algunos útiles relaciona



10 dos con la costura, tales como hilos de diferentes colo
res, aguja, alfileres, e incluso botones. La misma como
fin principal estará destinada a regalos publicitarios
por lo cual llevara espacios destinados a la publicidad,
siendo por otro lado de utilidad en caso de pequeños des
15 perfectos en la ropa, los cuales normalmente no pueden -
ser subsanados en el momento, por carecerse de medios pa
ra ello, mientras que contando con esta carterita, que -
por su reducido tamaño puede ser llevada en cualquier bol
sillo siempre se tendrá a mano los útiles para efectuar
20 una primera compostura de emergencia.

Para la debida comprensión de este objeto, se ad
junta a la presente memoria descriptiva, una hoja de pla
nos, en la que a título de ejemplo se representan todas
y cada una de las partes que lo forman y relación que -
25 guardan entre sí.

En la citada hoja de planos, queda representado:
FIGURA PRIMERA.- Muestra una perspectiva de la carterita
cerrada.

FIGURA SEGUNDA.- Representa otra vista de la misma abier
30 ta.

En estas figuras y con el mismo valor en ellas a
parecen referenciadas las siguientes partes principales:

La carterita está formada por una lámina rectan
gular alargada de papel cartón, la cual será conformada
35 a través de una línea de doblez transversal, en dos mita
des, una que corresponderá a la solapa -3-, y la otra -1-
al propio cuerpo de la misma, contando esta última con -
un doblez -2- en su extremo el cual para su fijación pre
senta una grapa -12-, de forma que la solapa superior -3-
40 quedara anclada por el interior del citado doblez -2-.



La solapa -3- presentará centralmente un espacio -13- destinado a publicidad, la cual asimismo se podrá imprimir por la cara posterior de la carterita.

45 En el interior de la misma y fijados por la gra
pa -12-, aparecen en primer plano una bolsa -9- de pa-
pel celofan transparente, la cual por su boca superior
-10-, recibirá a sendos botones -1-, que quedarán alo-
jados en la misma. Inmediatamente debajo de esta bolsa,
50 comporta una lámina de cartón -4- la cual presentará -
sus laterales mayores con un a modo de dentado en cuyos
vértices internos -5- quedarán arrolladas transversalmen-
te unos hilos -6- de diferentes colores entre los cua -
les se alojará una aguja -7- y unos alfileres -8-.

55 Descrita suficientemente la naturaleza del mode-
lo, se hace constar expresamente que cualquier modifica-
ción de detalle que se introduzca en el mismo, quedará
incluida dentro de esta protección en tanto que no alte-
re o modifique esencialmente su finalidad característi-
ca.

N O T A

"="="="="="="="="="

60 Por último, se declaran de novedad y utilidad,
las siguientes:

R E I V I N D I C A C I O N E S

"="

65 1ª.- Carterita neceser de costura para bolsillo,
caracterizada, porque la misma está constituida por una
lámina rectangular alargada, presentando centralmente
una línea de doblez, que la divide en dos partes, cuer-
po y solapa, llevando el cuerpo su extremo inferior do-



70

blado hacia el interior y asegurado por una grapa, la cual asi mismo coserá a una bolsa transparente y a una lámina de cartón alojados ambos en el interior de la -
carterita, siendo la bolsa portadora de sendos botones, mientras que la lámina de cartón portará una serie de hilos de diferentes colores arrollados transversalmente sobre los vértices internos de un dentado lateral que la misma presenta, quedando retenidos entre los hilos, una aguja y unos alfileres, llevando por último en su superficie, espacios destinados a la publicidad.

75

2ª.- CARTERITA NECESER DE COSTURA PARA BOLSILLO.

Todo ello tal y como se describe en la presente memoria descriptiva y se reivindica en su nota.

Esta memoria descriptiva, consta de cuatro hojas foliadas y mecanografiadas por una sola de sus caras y a dos espacios.

Madrid, 6 ABR. 1972

POR AUTORIZACION DEL SOLICITANTE.

José Luis Rodríguez Domatta

A handwritten signature in black ink, appearing to be 'JL Rodríguez Domatta', written in a cursive style. The signature is positioned below the typed name.

FIG. 1

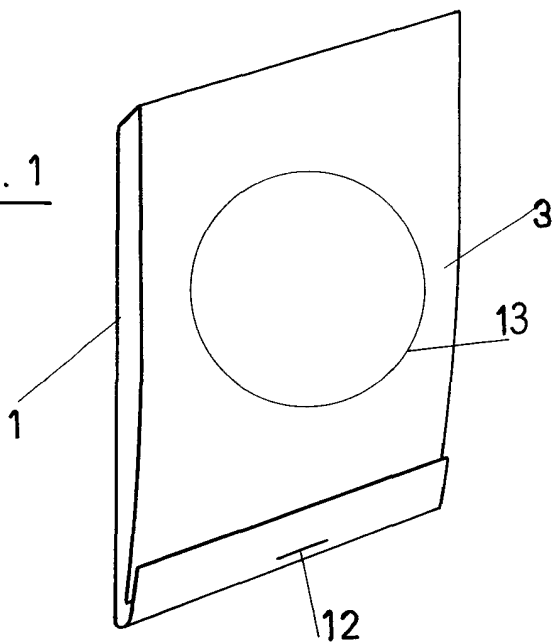
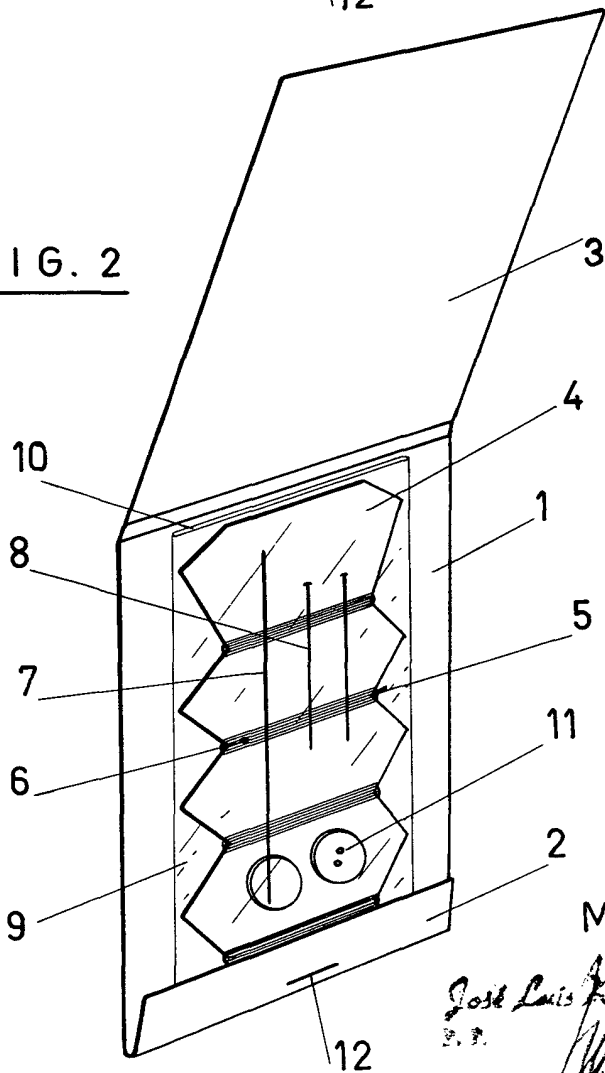

FIG. 2



MADRID, 6 ABR. 1972

José Luis Rodríguez Domínguez
E. E.

Escala variable