

17-12-73

23



179030

179030

INSTITUTO TECNICA
ACION I. P. C.
CL. A. 47 G. 09
SUBCLASIFICACION G F

MODELO DE UTILIDAD

por 20 años

por "PORTAFOTOS", a favor de D. Ignacio VANCELLS Puig, de nacionalidad española, domiciliado en BARCELONA - Sicilia, 253, sobreático 1ª.

=====

MEMORIA DESCRIPTIVA

El presente Modelo de Utilidad se refiere a un dispositivo exhibidor para fotografías, láminas con inscripciones y dibujos, y, en general, cualquier objeto de estructura laminar o muy delgada. Se caracteriza por su simplicidad de estructura, la facilidad de introducción, y extracción de la lámina a exhibir, de la visibilidad absoluta de dicha lámina en su fase de exhibición y el doble efecto del dispositivo, cuyas dos caras son funcionales.

5.

10.

La realización del portafotos que se describirá puede hacerse mediante troquelado de un perfil de material plástico, de sección transversal en forma de T, cuyas dos caras paralelas correspondientes al tramo central y mayor son las que protegen las superficies a exhibir, en tanto que la parte correspondiente al tramo per-

15.



pendicular al anterior y de menor longitud definirá la base de apoyo sobre una superficie horizontal.

Para facilitar la explicación, se acompaña a la presente memoria una hoja de dibujos, en los que se ha representado, a título de ejemplo ilustrativo y no limitativo, un caso de realización de un portafotos, según los principios de las reivindicaciones.

En los dibujos:

La figura 1 es una vista en perspectiva del nuevo dispositivo exhibidor en el momento en que se introduce una lámina destinada a su visión, y la figura 2, es una sección vertical del propio dispositivo por un plano indicado II-II en la citada proyección.

La figura 3 es una sección transversal y a mayor escala, en la que se aprecia la estructura del dispositivo exhibidor en el momento en que sustenta una lámina.

Los elementos designados con números en los dibujos corresponden a las partes siguientes:

-1- y -2-, placas rectangulares o de otra configuración, dispuestas adyacentes y paralelas, prolongadas inferiormente en las zonas curvilíneas -3- y -4- que dan origen a los bordes -5- y -6-, definiendo la base -7- de apoyo para el portafotos sobre una superficie plana, reteniendo entre las dos primeras placas de lámina -8- que interesa exhibir y que será visible por sus dos caras cuando, en una versión preferente, el material constitutivo del portafotos sea transparente, incoloro o coloreado.

La elasticidad natural del material con que se



- fabricará el dispositivo exhibidor tendrá a mantener aplicadas una contra otra las placas -1- y -2-, reteniendo así la lámina -8-, la cual, aunque no se apoye en la superficie superior de la base -7-, podrá mantenerse en posición, con sus caras visibles a través de las placas paralelas.
- 5.

Todo cuanto no afecte, altere, cambie o modifique la esencia del portafotos descrito, será variable a los efectos del actual Modelo.

10. N O T A.

Se reivindica como objeto de este registro por Modelo de Utilidad:

- 1.- Portafotos, caracterizado esencialmente por estar constituido por un cuerpo de estructura simétrica, respecto a un plano longitudinal, siendo su sección perpendicular a dicho plano de forma de T invertida, cuyo tramo vertical queda definido por dos placas cuadrangulares, paralelas y adyacentes, con tendencia, debido a la elasticidad natural del material con que se realiza el dispositivo, a aplicarse una contra la otra, y prolongándose dichas caras en zonas curvilíneas que definen nervios paralelos y una base rectangular y longitudinal de apoyo sobre una superficie plana.
- 15.
- 20.

- Sean cuales fueren las circunstancias que concurran en la esencialidad del Modelo de Utilidad, definido en la anterior reivindicación, cuyo objeto es:
- 25.

2.- "PORTAFOTOS".

Consta la presente memoria de cuatro hojas foliadas, mecanografiadas por una sola cara y de los dibujos

17-13-73

- 4 -

23



jos unidos a la misma.

Barcelona, 23 MAR. 1972

P.A. de D. Ignacio VANCELLS Puig,

ALFONSO DURÁN

p. p.

Fdo.: Luis Durán Benejam

FE/pc.



FIG. 1

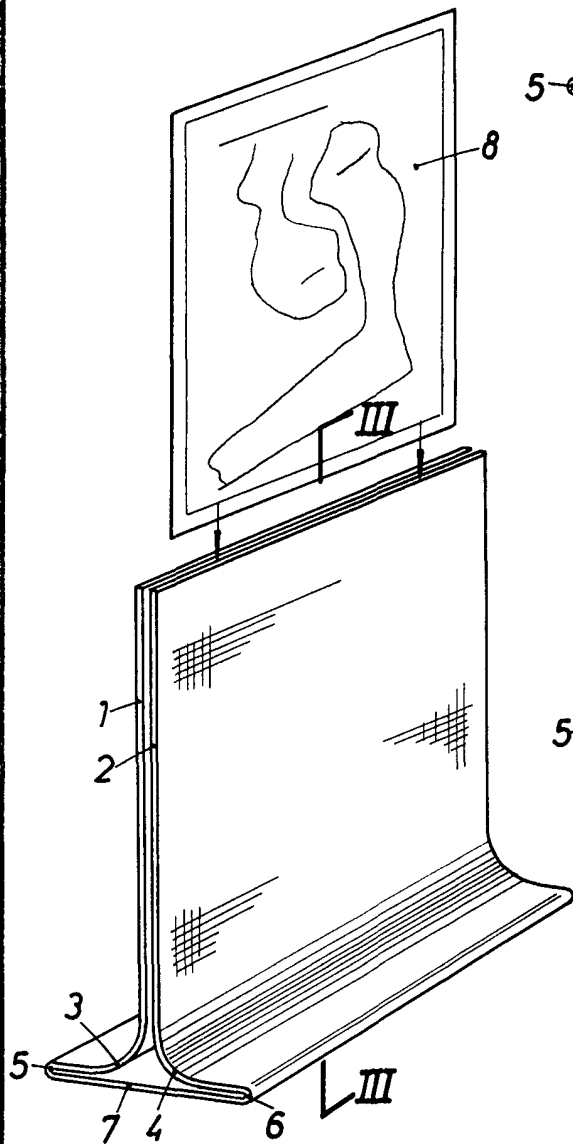

FIG. 2

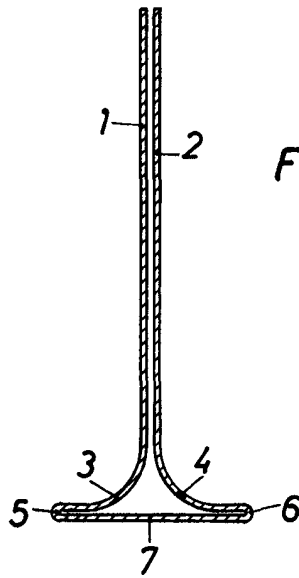
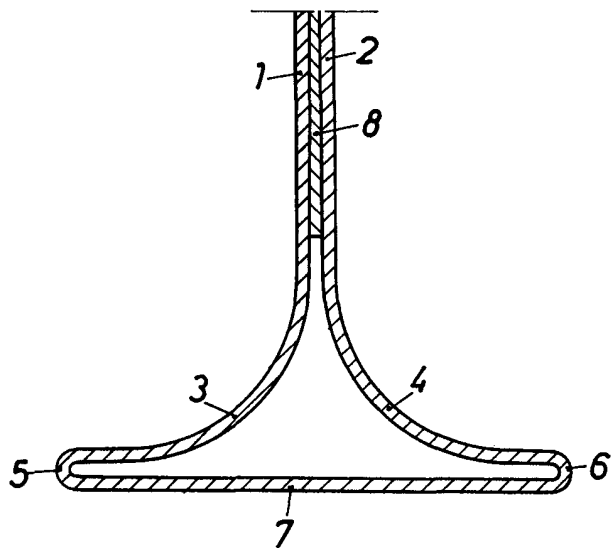

FIG. 3



BARCELONA, 23 MAR 1974

P.A. ALFONSO DURÁN
P. P.

Fdo.: Luis Durán Benejón

ESCALA VARIABLE