

178987



178987

SECCION TECNICA
CLASIFICACION I.P.C.
CLASE <u>A63</u>
SUBCLASE <u>C</u>

MODELO DE UTILIDAD

por V E I N T E años
a favor de D. Jose Martinez Lopez
de nacionalidad española
residente en Madrid,- Clarisas, 1
por:
"PATIN PERFECCIONADO".-



5.- El Modelo de Utilidad objeto de la invención que nos ocupa, se contrae en un patin perfeccionado que constituye una novedad respecto a todos los conocidos hasta el presente, mejorando a los mismos tanto en su fundionalidad como utilización, por lo que el recurrente pasa a ponerlo al amparo de las leyes reguladores de Propiedad Industrial en nuestro pais.

10.- Esencialmente lo constituye el hecho de haber logrado sendos cuerpos cobertores de la puntera y talón del usuario con su correspondiente plataforma de rodadura, la cual se deforma en longitud mediante el acoplamiento y adaptación de una combinación lengüeta-carril que solidariamente figuran adaptadas respectivamente a cada una de las dos partes cobertoras de talón y puntera, permitiendo la regulación de su longitud, una canal a modo de cremallera que trabaja sobre un pivote ocultable que porta la superficie opuesta a la cremallera.

15.- Para la mejor comprensión de la memoria preconizada se acompaña una hoja de dibujos, en los que se nos muestra en la figura 1ª una vista en alzado del conjunto en posición de trabajo y la figura 2ª corresponde a un detalle del elemento regulador.

20.- La numeración que en ambas figuras consta, tiene el siguiente valor:

- 25.ª
- 1.- Pieza talonera.
 - 2.- Pieza puntera.
 - 3.- Plataforma de la pieza puntera -2-.
 - 4.- Lengüeta o prolongación de la pieza talonera -1-
 - 5.- Plataforma de la pieza talonera -1-.



- 6.- Juego de ruedas.
- 7.- Acanaladura longitudinal a modo de cremallera practicada en la lengüeta o prolongación -4-.
- 8.- Pivote con desplazamiento axial dispuesto en la parte inferior de la plataforma -3-.
- 5.- 9.- Carril de desplazamiento limitado de la puntera -2-.
- 10.- 10.- Muelle-resorte limitador del recorrido de la puntera -2-.
- 10.- La organización de la invención preconizada, se lleva a cabo de la siguiente manera:
- Las plataformas -3- y -5- portadoras de la puntera y talonera respectivamente -2- y -1- se ensamblan entre sí con facultad de desplazamiento longitudinal y fijación conveniente por medio de la lengüeta -4- que figura como prolongación de la plataforma -5-, dotada en su superficie de una canaleta -7- con perforaciones circulares de mayor paso dispuestas estratégicamente, con lo que combinadamente actúa sobre ellas la disposición del pivote desplazable axialmente -8- y establecido con ello el acortamiento o alargamiento del conjunto según convenga al largo de la plata del pie del usuario.
- 15.- De otra parte y para fijar el conjunto al pie del usuario sin necesidad de ataderos, se ha previsto que la puntera -2- tenga desplazamiento longitudinal limitado para facilitar la labor de quita y pon del conjunto y ello motivado a la disposición de carriles combinados -9- dispuesto en la base de dicha puntera -2-
- 20.-
- 25.-



y ejerciendo su papel de contracción hacia sí por el muelle resorte -10- que figura instalado entre la plataforma permanente del conjunto -3- y un extremo de la puntera -2-.

5.- Serán independientes del objeto de la presente invención, los materiales, formas, colores y dimensiones y en general todo cuanto no altere, cambie o modifique la esencialidad de la invención.

10.- Descrita suficientemente la naturaleza y objeto de este Modelo de Utilidad, se hace constar que las características esenciales sobre las que han de recaer la concesión del mismo están comprendidas en las siguientes:

REIVINDICACIONES

15.- 1ª.- Patín perfeccionado, caracterizado por comprender la disposición de sendas plataformas, comportadoras respectivamente de la pieza talonera y puntera del conjunto, contando la pieza plataforma talonera, con una prolongación dotada de una acanaladura con interrupciones circulares, cuya pieza prolongada actúa a lo largo de la base inferior de la plataforma gemela, regulando la longitud deseada para el conjunto, un pivote ocultable axialmente que figura en la superficie coincidente de la plataforma comportadora de la pieza puntera y complementado el desplazamiento de la lengüeta con paredes limitadoras dispuestas a modo de canal.

172087

- 5 -



5.- 2ª.- Patin perfeccionado, segun reivindicacion anterior, caracterizado porque la plataforma delantera comportadora de la pieza puntera, se ha previsto un desplazamiento longitudinal a voluntad de esta, mediante el correspondiente juego de carriles de dicha puntera sobre la plataforma, limitando su recorrido un muelle helicoidal que relacionado entre si a ambas piezas mediante la retención de uno de sus extremos.

10.- 3ª.- PATIN PERFECCIONADO.

Todo ello tal y como se describe y reivindica en la memoria que antecede que consta de CINCO hojas escritas a maquina por una sola de sus caras y planos que la ilustran.

Madrid, 4 de Abril de 1.972



FIG. 1

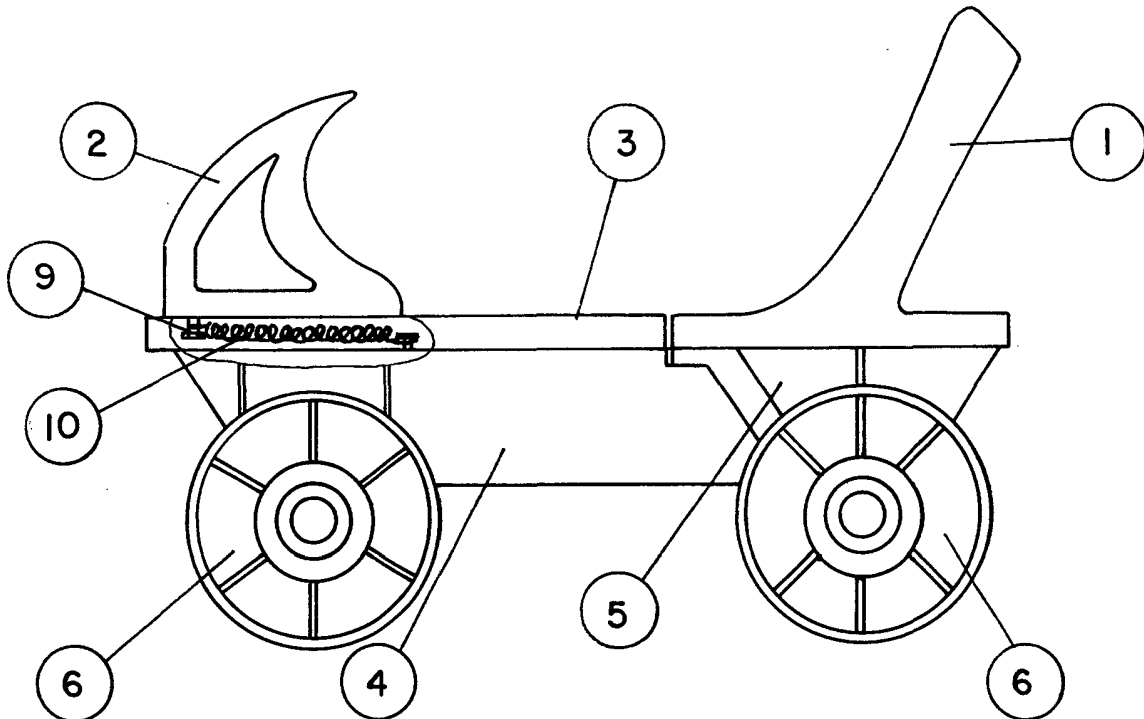
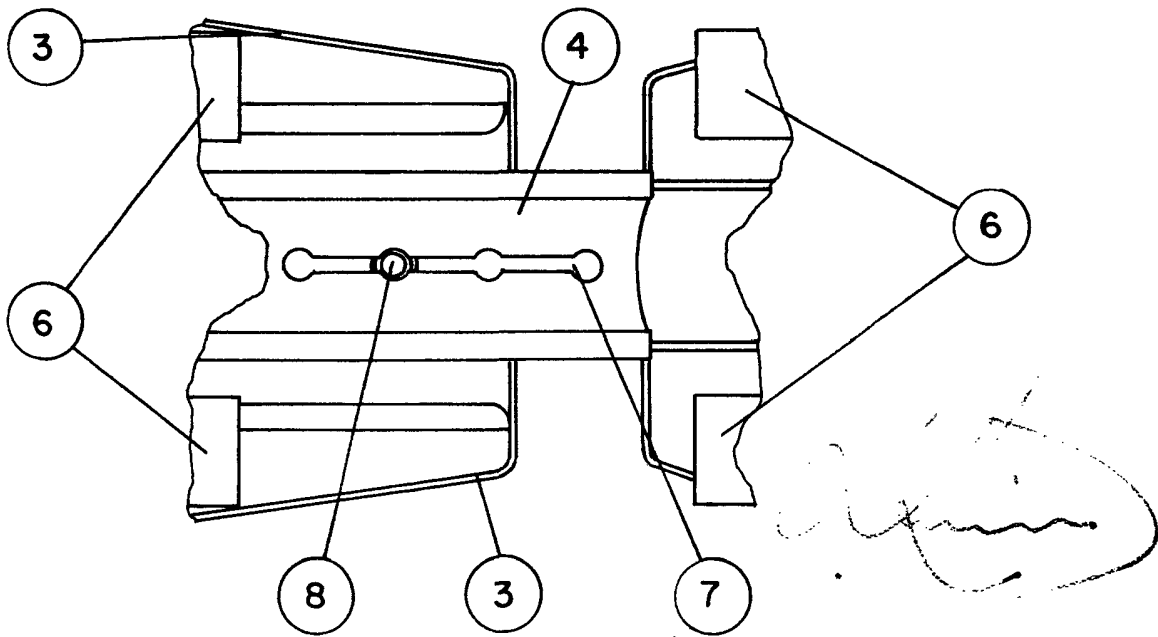

FIG. 2



ESCALA VARIABLE