

17-12-73

178894

21 MA



178894

SECCION TECNICA
CLASIFICACION P.C.
CLASE <u>A47</u> <u>B65</u>
SUBCLASE <u>J</u> <u>D</u>

MODELO DE UTILIDAD

por 20 años

por "ENVASE-MOLDE PARA FLANES", a favor de NUEVOS DESARROLLOS, S.A. "N.U.D.E.S.A", domiciliada en SABADELL - Gerona, 210, de nacionalidad española.

=====

MEMORIA DESCRIPTIVA

El presente Modelo de Utilidad se refiere a un envase destinado a contener flanes y otros tipos análogos de productos de pastelería y repostería, con la característica de que, además, constituye el molde para su formación, de manera que al producirse la separación del recipiente quede el producto con la configuración geométrica de aquél.

5. El nuevo envase se caracteriza por poseer un dispositivo para el desmoldeo rápido y sin que se pierda la configuración geométrica adquirida por el producto, ya que se elimina el aire que quedaba en el interior del envase, interpuesto respecto al flan o artículo conformado, con lo cual éste se obtiene en las mejores condiciones de integridad y presentación, convenientes para su consumo.

10. Para facilitar la explicación, se acompaña a la presente memoria una hoja de dibujos, en los que se ha representado, a título de ejemplo ilustrativo y no limitativo, un caso de

17-12-73

178894

- 2 -



realización de un envase-molde para flanes, según los principios de las reivindicaciones.

En los dibujos:

La figura 1 es una vista en planta del nuevo recipiente, la figura 2 una sección meridiana en su posición de almacenamiento y la figura 3 una vista meridiana y en alzado cuando está a punto de realizarse la separación del producto envasado.

La figura 4 muestra por separado y en perspectiva los dos componentes esenciales del envase, uno de los cuales actuará de molde y el otro de protección.

Los elementos designados con números en los dibujos, corresponden a las partes siguientes:

-1-, cuerpo en forma de vaso, de estructura laminar y altura similar al diámetro de su embocadura, con una pluralidad de entrantes -2- practicados en su superficie lateral, cuya base, de forma de estrella de vértices redondeados, posee el entrante -3- en el que figura una uña -4-, cuya rotura permitirá separar una parte del material del cuerpo -1-, precisamente la que define la base; -5-, reborde en la periferia de la embocadura del cuerpo -1-; -6-, tapa de diámetro conjugado con el de la boca del primer elemento, con un reborde -7- destinado a recibir la periferia -5-, prolongándose en la zona -8-, de configuración troncocónica, derivada en la periferia -9-, en forma de marco cuadrado de vértices redondeados; -10-, inscripciones literales o gráficas alusivas al producto contenido en el envase.

La rotura de la uña -4- permitirá separar una parte del material constitutivo del vaso -1-, de manera que se tenga la comunicación del interior del mismo con el exterior, lo que facilitará el desmoldeo del producto contenido.

El envase descrito se realizará ventajosamente de poliestireno laminar o material equivalente, de color blanco o



transparente, de notables características de higiene, presentación y resistencia mecánica.

La tapa -6- servirá de plato al consumir el flan su destinatario.

5. Todo cuanto no afecte, altere, cambie o modifique la esencia del envase-molde descrito, será variable a los efectos del actual Modelo.

N O T A.

10. Se reivindica como objeto de este registro por Modelo de Utilidad.

15. 1.- Envase-molde para flanes, caracterizado esencialmente por constar de un cuerpo de estructura laminar y configuración troncocónica, con su base mayor abierta y provista de un reborde periférico y su base menor formante de un entrante dotado de una uña a efectos de su tracción y desgarre del material permitiendo la separación de dicha base, junto a la cual y en la superficie lateral del cuerpo-recipiente figura una pluralidad de entrantes simétricamente practicados, definiendo una forma de base aproximadamente estrellada.

20. 2.- Envase-molde para flanes, según la reivindicación anterior, caracterizado por la provisión de un segundo elemento de estructura laminar, en funciones de tapa, constituido por una zona circular, rodeada de un reborde anular constitutivo de un alojamiento para el reborde periférico del primer componente, derivándose en un faldón troncocónico, cuya periferia forma un marco cuadrangular de vértices redondeados, sirviendo el propio elemento de plato para el consumo del producto contenido.

30. Sean cuales fueren las circunstancias que concurren en la esencialidad del Modelo de Utilidad, definido en las anteriores reivindicaciones, cuyo objeto es:

17-13-73

- 4 - 178894

21



3.-"ENVASE-MOLDE PARA FLANES".

Consta la presente memoria de cuatro hojas foliadas, mecanografiadas por una sola cara y de los dibujos unidos a la misma.

Barcelona, 21 MAR. 1972

P.A. de NUEVOS DESARROLLOS, S.A. (N.U.D.E.S.A.)

ALFONSO DURÁN

P. P.

Fdo.: Luis Durán Benajam

FE/mm.im.

FIG. 1

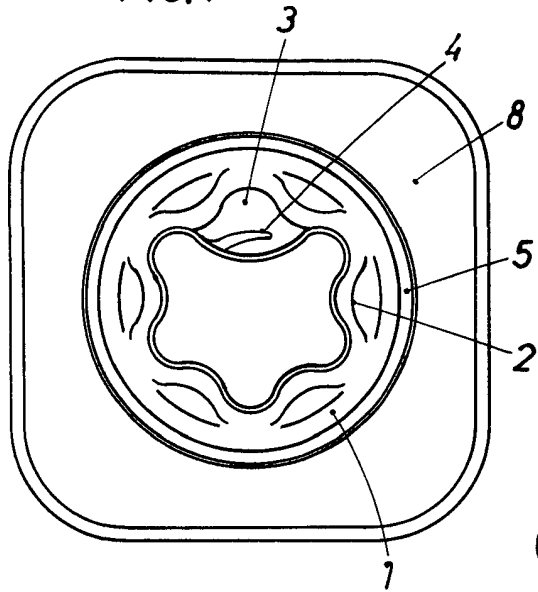

21 MAR 1972
5
CINER ETS

FIG. 4

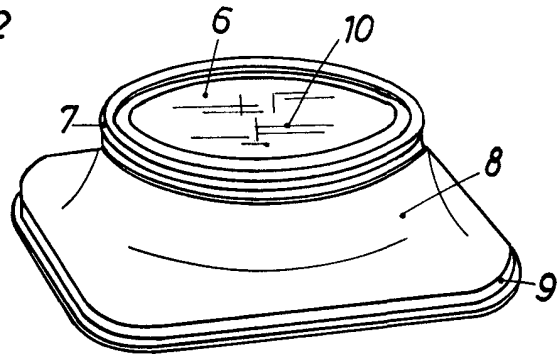

FIG. 2

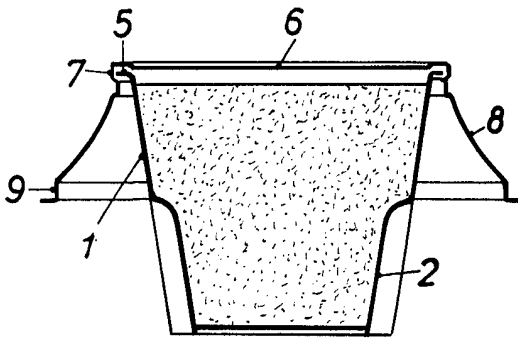
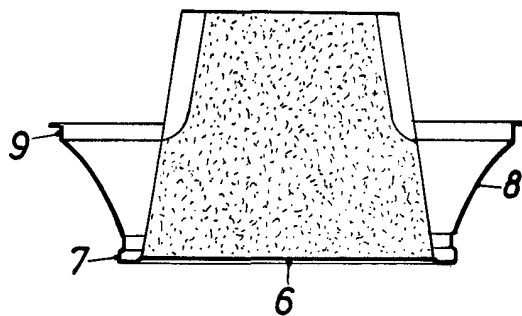
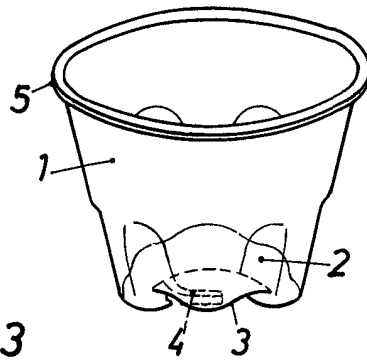

FIG. 3



BARCELONA, 21 MAR 1972
P.A. ALFONSO DURAN
P. P.

Fdo.: Luis Durán Beneyam

ESCALA VARIABLE