

15-12-73

178848



SECCION TECNICA
CLASIFICACION I. P. C.
CLASE <u>B 60</u>
SUBCLASE <u>R</u>

MEMORIA DESCRIPTIVA

Correspondiente a la solicitud de registro de un Modelo de Utilidad que por veinte años se reivindica para España a favor de Don José BARTOLOME SORIA, de nacionalidad española, domiciliado en Zaragoza, calle de P. Escoriaza, número 5, -

p o r

"EMBELLECEDOR REFLECTANTE"

Se reivindica la protección jurídica prevista en el vigente Estatuto sobre Propiedad Industrial para un embellecedor reflectante cuya novedad con relación a cuanto se ha practicado en la materia hasta el momento presente, le hace acreedor del privilegio de explotación exclusiva que precep

15-12-73

178848

-2-

28 MAR



tua el mencionado cuerpo legal.

10 En la hoja de planos que se acompaña, aparece representada uno de los posibles casos de realización en la práctica, a título de simple enunciación y sin limitación alguna en cuanto a los detalles accidentales del objeto reivindicado.

15 La Figura 1, ilustra una vista en planta de un embellecedor reflectante construido con arreglo a lo reivindicado, mostrándose por transparencia los tornillos de unión de las dos componentes que lo integran, los cuales sirven al propio tiempo para su sujeción a la carrocería del vehículo.

La Figura 2, es una sección vertical según un plano por la línea A-A' del dibujo anterior.

20 En relación a la numeración dada a los diversos elementos y piezas que componen el objeto de la presente protección, seguidamente se expone su construcción detallada y características del mismo.

25 El embellecedor reflectante que constituye el objeto de protección del presente modelo de utilidad está compuesto por dos piezas -1- y -2- unidas entre sí con unos tornillos -3- que, según se acaba de mencionar, sirven a la vez para fijar el embellecedor a la carrocería del vehículo.

30 La pieza -1- es de superficie esférica, correspondiendo la convexidad a la cara externa y la concavidad a la interna.

35 En la posición teórica correspondiente a la situación del diámetro horizontal del conjunto, el embellecedor presenta una estampación -4- de forma variable, aunque sien

15+12+73

178848

28/1/68



-3-

do esta característica de carácter accidental, tal estampación podrá ser una o múltiple, paralelas entre sí, o no, o bien estar dicha pieza -1- desprovista de tales características ornamentales.

40 La segunda componente del embellecedor es una plancha -2-, cuyo contorno corresponderá a la forma de la pieza -1- a fin de constituir un conjunto armónico.

45 A la pieza -1- son solidarios los tornillos -3- y sobre éstos han sido dispuestos unos separadores -5- que fijan la posición correcta de ambas componentes del embellecedor.

50 La fijación del embellecedor a la carrocería del vehículo, según queda dicho, se efectúa merced a los citados tornillos; aunque con igual finalidad y efecto, tal fijación podrá ser realizada mediante un aglutinante o adhesivo especialmente indicado a la finalidad propuesta. En el primer caso, es decir, cuando se utilizan los repetidos tornillos -3-, éstos irán provistos de correspondientes tuercas -6-.

55 La peculiaridad del embellecedor que se preconiza, estriba en el hecho de que ambas piezas -1- y -2- estarán cortadas conforme a un seccionamiento tal como por ejemplo, en forma de media luna, según se indica en los diseños anexos a esta memoria; pudiendo ser la forma del seccionamiento en cuestión, naturalmente variable.

60 Este seccionamiento tiene por finalidad arbitrar un espacio vacío de modo que, al ir pintadas (o recubiertas por un material apropiado) las caras interiores de las piezas -1- y -2- con pintura reflectante, el mencionado espacio vacío permite la entrada de la luz proveniente de los

15-12-73

178848



-4-

70

faros del vehículo que circula detrás del provisto con el embellecedor o embellecedores que son objeto de este modelo de utilidad, a fin de que la reflexión luminosa determine la indicación de la posición exacta de este último, por lo cual el embellecedor o embellecedores podrán ir colocados preferentemente en los flancos, aletas, o en cualquier otro lugar igualmente apto de su carrocería.

75

Descrito y representado el objeto de esta memoria se hace la salvedad de que los detalles accidentales de forma, tamaño y material utilizado en su construcción, podrán ser objeto de alteración sin que tal modificación desvirtúe la esencialidad que queda resumida en la siguiente:

N O T A

80

EN RESUMEN: El presente Modelo de Utilidad que por veinte años se solicita para España, ha de recaer sobre las siguientes reivindicaciones:

85

1ª.- "EMBELLECEDOR REFLECTANTE", caracterizado por estar constituido por dos piezas, siendo una de ellas abombada y hueca y la segunda plana, encontrándose ambas unidas entre sí con tornillos y cortadas según un seccionamiento que determina un espacio vacío por el que penetra la luz proveniente de los faros de otro vehículo; con la particularidad de que al estar las caras internas de ambas piezas recubiertas con un material reflectante, el interior del embellecedor devuelve la luz indicadora de la posición exacta del vehículo.

90

2ª.- Se reivindica como objeto sobre el que ha de recaer la protección que por veinte años se solicita para España,

p o r

95

"EMBELLECEDOR REFLECTANTE"

15:12:73

17 8848

28



-5-

Todo conforme queda expresado en la presente memoria descriptiva que consta de cinco folios mecanografiados por una sola cara y una hoja de planos que se acompaña.

Madrid, 28 MAR 1972

P. A.,

PEREGRINO MANA  
S. P.

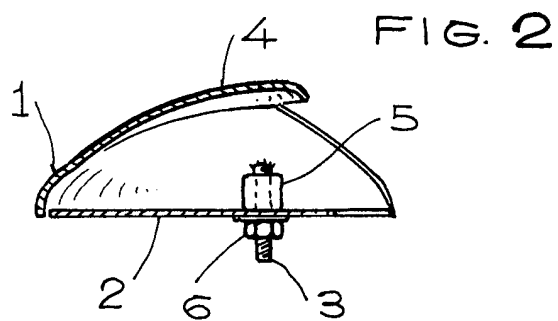
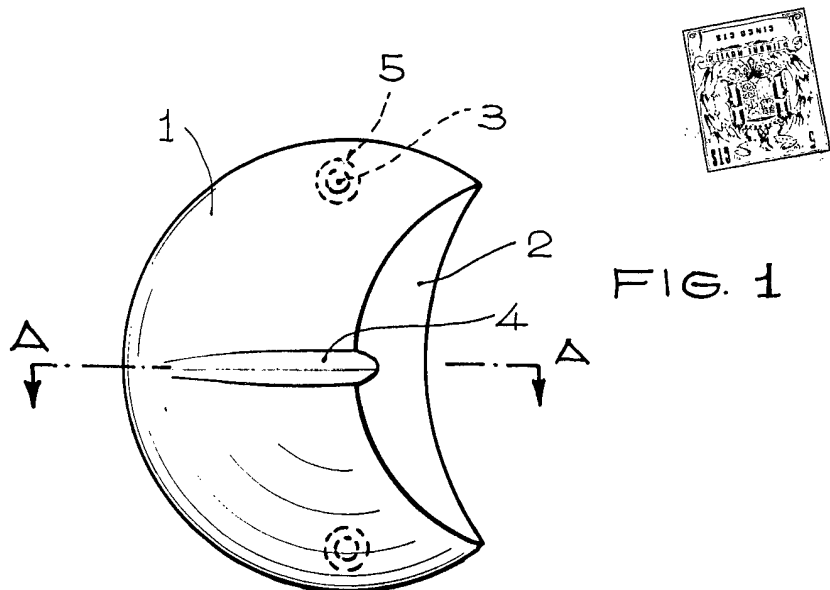

ESCALA VARIABLE  
Madrid,  
P. A.,