

22:1:73

178838

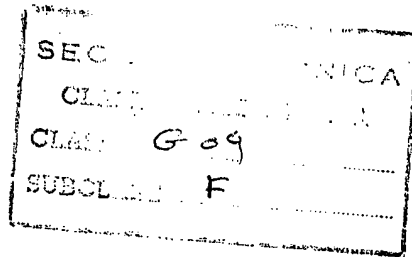

MODELO DE UTILIDAD

Cuyo registro se solicita a favor de DON MOISES CALVO ESCRIBANO, de nacionalidad española y domiciliado en Madrid, c/ Hermanas Alonso Barceló nº 9, por :

" DISCO-MOVIL PARA PROPAGANDA "

MEMORIA DESCRIPTIVA

5 La presente memoria, como su enunciado indica, comprende un disco-móvil para propaganda que, por sus características propias y esenciales, le hacen merecer los privilegios que al efecto otorga el vigente Estatuto sobre Propiedad Industrial, en la modalidad de referencia de Modelos de Utilidad.

10 La primordial particularidad radica en que el referido disco-móvil, según el giro impulsado manualmente, hace variar el grafismo y exposición relativos a la enumeración del producto que se desea anunciar, con lo que se obtiene un eficaz e interesante medio de propaganda, de una manera sencilla y económica, puesto que con tales discos por la variedad que toman los anuncios insertados en sus dos caras, constituye una constante curiosidad y en consecuen-

28 MAR



15 cia se logra una retención evidente de los productos -
a enunciar que, en definitiva, es la meta de toda ópti-
ma campaña propagandística.

Su descriptiva, ilustrada graficamente a título de -
ejemplo no limitativo, es como sigue:

20 Consiste en una lámina doblada por su mitad (1) pre-
sentando dos planos iguales (2) cuya zona angular y su-
perior del lado derecho, cada plano lleva dispuesto un
corte (3) que en principio y lateralmente se inicia en
sentido rectilineo para completarse en un sector circu-
lar (4), presentando en la parte opuesta y ligeramente -
25 centrada una abertura o ventanilla (5).

Entre los referidos planos (2) se comprende otra lá-
mina a manera de disco (6) con giro sobre un eje central
(7) a través de los planos exteriores, cuyo disco en su
contorno presenta una serie equidistante de pequeños sa-
lientes (8) que además de constituir el asidero impulsor,
30 incluye la representación gráfica y complementaria del -
dibujo alusivo y generalmente representado en sentido -
diagonal sobre el centro de los planos fijos ; esto es,
si se trata de una botella, el asidero representará un -
35 tapón, si se anuncia un determinado cigarrillo, el aside-
ro corresponderá a la boquilla y, así sucesivamente en -
las distintas gamas de que se trate. Dichos salientes, al
centrarse sobre el correspondiente dibujo, lleva equidis-
tante cada uno de ellos, por sus dos caras, en el lateral
40 opuesto, un recuadro (9) donde se contiene una frase pu-
blicitaria para su lectura a través de la abertura del -
plano fijo.

224 1473

178838

28 MAR



- 3 -

45 Descrita suficientemente la naturaleza de la inven-
ción, es obvio señalar que la misma podrá llevarse a -
cabo en los materiales, dimensiones, formatos y medios
que más interesen, puesto que con ello no se varía la -
esencialidad expuesta y a tal fin, se solicita su exclu-
sividad, por término de VEINTE AÑOS, en todo el territo-
50 rio nacional, mediante la siguiente NOTA de :

REIVINDICACIONES

1ª.- "DISCO-MOVIL PARA PROPAGANDA" que se caracteriza
por una lámina doblada por su mitad presentando dos pla-
nos iguales cuya zona angular y superior del lado dere-
55 cho, cada plano lleva dispuesto un corte que en princi-
pio y lateralmente se inicia en sentido rectilíneo para
completarse en un sector circular, presentando en la par-
te opuesta y ligeramente centrada una abertura o ventani-
lla.

60 2ª.- "DISCO-MOVIL PARA PROPAGANDA" conforme preceden-
te reivindicación que se caracteriza porque entre los -
referidos planos fijos se comprende otra lámina a mane-
ra de disco, con giro sobre un eje central a través de -
los planos exteriores, cuyo disco en su contorno presen-
65 ta una serie equidistante de pequeños salientes que ade-
más de constituir el asidero impulsor, incluye la repre-
sentación gráfica y complementaria del dibujo alusivo y
generalmente representado en sentido diagonal sobre el -
centro de los planos fijos.

70 3ª.- "DISCO-MOVIL PARA PROPAGANDA" según reivindica-
ciones que preceden, caracterizado porque los citados sa-

178838

- 4 -



75

lientes, al centrarse sobre el corriente dibujo, lleva equidistante cada uno de ellos, por sus dos caras, en el lateral opuesto, un recuadro donde se contiene una frase publicitaria para su lectura a través de la abertura del respectivo plano fijo.

4ª.- "DISCO-MOVIL PARA PROPAGANDA".

Según se describe y reivindica en la presente memoria, que consta de CUATRO HOJAS, escritas a máquina por una sola cara, acompañada de los dibujos reglamentarios.

Madrid, 28 MAR. 1972

GERMÁN GONZÁLEZ PORTA
P. P.

Fdo.: Alejandro Martínez Deiso

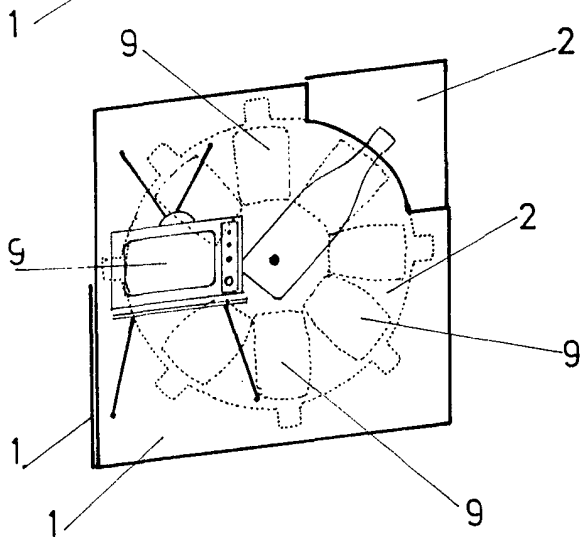
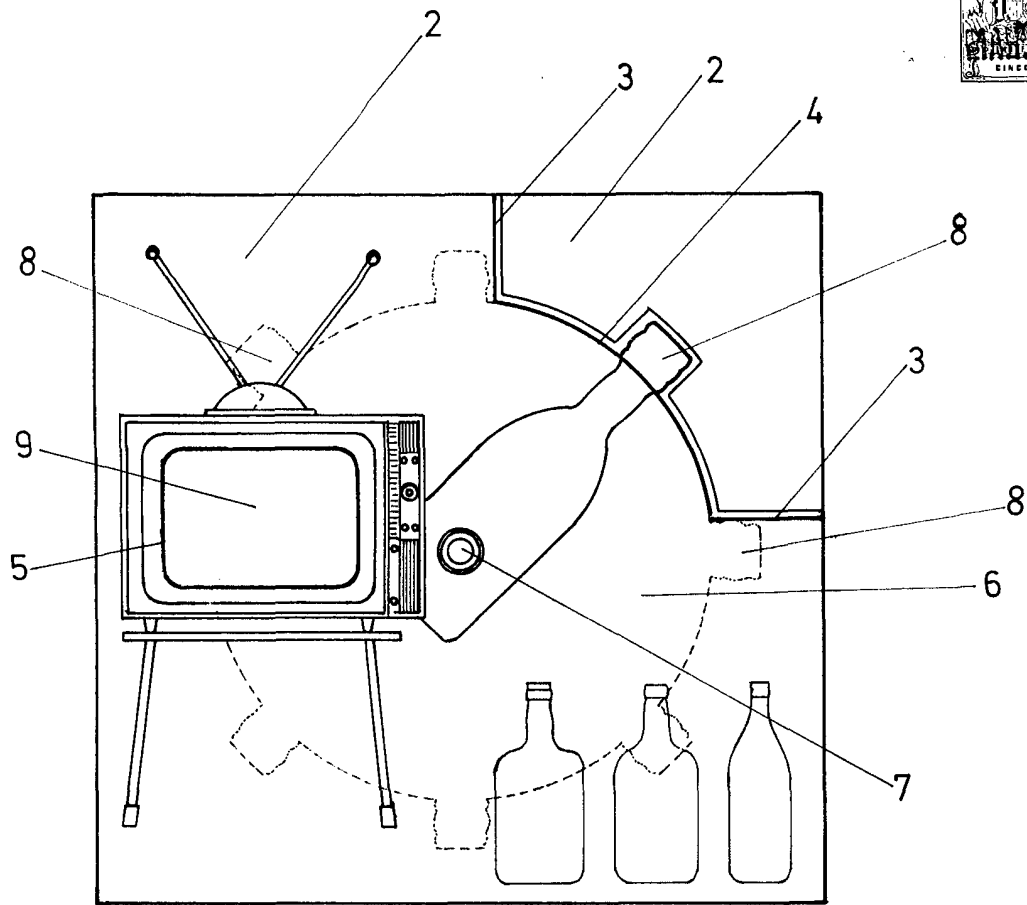

MADRID, _____ 1972

ARQUITECTO DE INTERIORES

[Handwritten signature]

ESCALA VARIABLE