

28.374

178836

178836



REGISTRO DE MARCAS
CLASIFICACION
Clase 04
SOLICITANTE F

- 1 -

MEMORIA DESCRIPTIVA

que se acompaña

a la solicitud de

registro de Modelo de Utilidad, por veinte años en España, a favor de DON JOSE MA CRUZ NOVILLO, de nacionalidad española, residente en MADRID, Estevez, nº 1,

por:

" FIGURA ARMABLE PUBLICITARIA "

- - - -

2



26374

178836

La invención a que se refiere la presente memoria, constituye una novedad industrial con características y ventajas que la hacen merecedora del privilegio de explotación exclusiva que por ella se solicita, de acuerdo con las prescripciones del Estatuto vigente -

5 sobre Propiedad Industrial de 26 de Julio de 1.929, texto refundido, publicado el 30 de Abril de 1.930.

El presente registro de Modelo de Utilidad, concierne como su enunciado indica a una figura armable perfeccionada, de acuerdo con la descripción detallada que del mismo se realiza, debiendo interpretarse siempre este concepto en su más amplio sentido y nunca en

10 limitativo.

Para la debida comprensión de este objeto, se adjunta a la presente memoria descriptiva una hoja de planos, en la que a título de ejemplo se representan todas y cada una de las partes que lo

15 forman y relación que guardan entre sí.

En la citada hoja de dibujos, queda representado:

FIGURA PRIMERA.- La misma muestra un desarrollo planificado de la figura cuyo registro se preconiza.

FIGURA SEGUNDA.- Es una vista de dicha figura, una vez armada racionalmente.

20

FIGURA TERCERA.- Es una posible combinación de figuras.

FIGURA CUARTA.- Es otra posible variante de combinación de figuras.

En estas figuras y con el mismo valor en todas ellas, se aprecian las siguientes referencias:

1.- Cuerpo propiamente dicho de la figura, constituida por una sección laminar central, de forma sensiblemente rectangular, cu ya parte inferior presenta un apéndice caudal.

25

2.- Cabeza de la figura, que forma parte integrante del cuerpo -1-.

30 Esta cabeza va definida del citado cuerpo por una línea de do

178 836

178 836

28



blez, que facilita la estructuración corporea del conjunto.

La cabeza presenta unos rasgos apropiados y los detalles típicos representativos de un murcielago.

35

3.- Alas plegables por medio de otras líneas oblicuas radiales.

El conjunto armado, queda en la forma mostrada en la figura 28 de la adjunta ilustración, resultando de un sugestivo efecto decorativo y publicitario.

40

4 y 5.- Corresponde respectivamente a unos ganchos previstos en la parte superior e inferior de la figura y que permiten el ensamble de figuras para buscar combinaciones adecuadas de enlace, según los detalles de las figuras tercera y cuarta del adjunto plano.

45

Esta figura será fabricada en cualquier clase de material apropiado y en las formas y dimensiones, así como cromatismo más conveniente, no existiendo sobre el particular ninguna limitación.

50

Hecha la descripción precedente, es preciso añadir que los detalles de realización de la idea expuesta, pueden variar, sin que por ello cambie la esencia de la invención, que es la que se desprende de los párrafos que anteceden y se reivindica en la siguiente:

N O T A

En resumen: El Modelo de Utilidad que se solicita, recaerá sobre las reivindicaciones siguientes:

55

1ª.- Figura armable publicitaria, caracterizada esencialmente porque está constituida por una lámina planificada, que en conjunto adopta forma de un quiroptero, presentando las patas, cabeza y alas, unas zonas de dobléz, que las definen del cuerpo propiamente dicho, y que facilitan la estructuración corporea de la figura representativa, la que presenta en su parte superior e inferior y en ambos laterales, unos ganchos que facilitan la unión por suspen-

60

26-3-74

- 4 -

178836



sión de varias figuras para formar conjuntos, susceptibles de cambio de posición.

2ª.- FIGURA ARMABLE PUBLICITARIA.

Todo ello tal y como se describe en la presente memoria, que consta de cuatro páginas escritas a máquina y dibujos que se acompañan.

Madrid, 28 de Marzo, 1.972

JOSE LAHIDALGA,

FIG.1

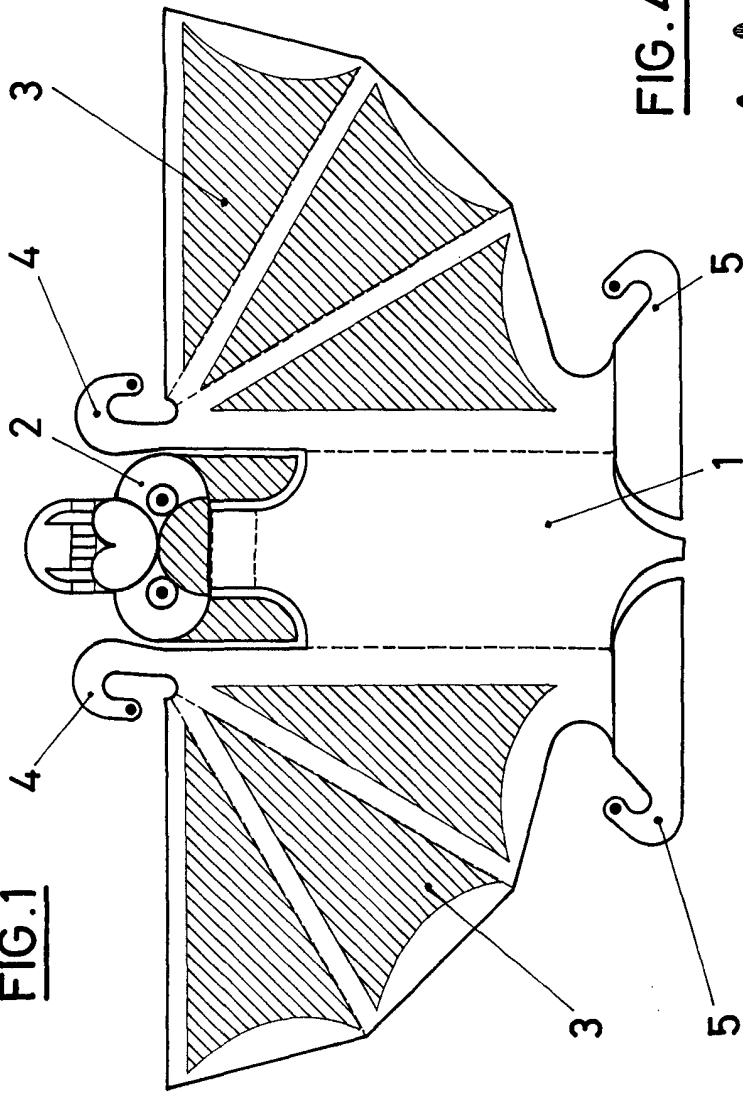

FIG.3

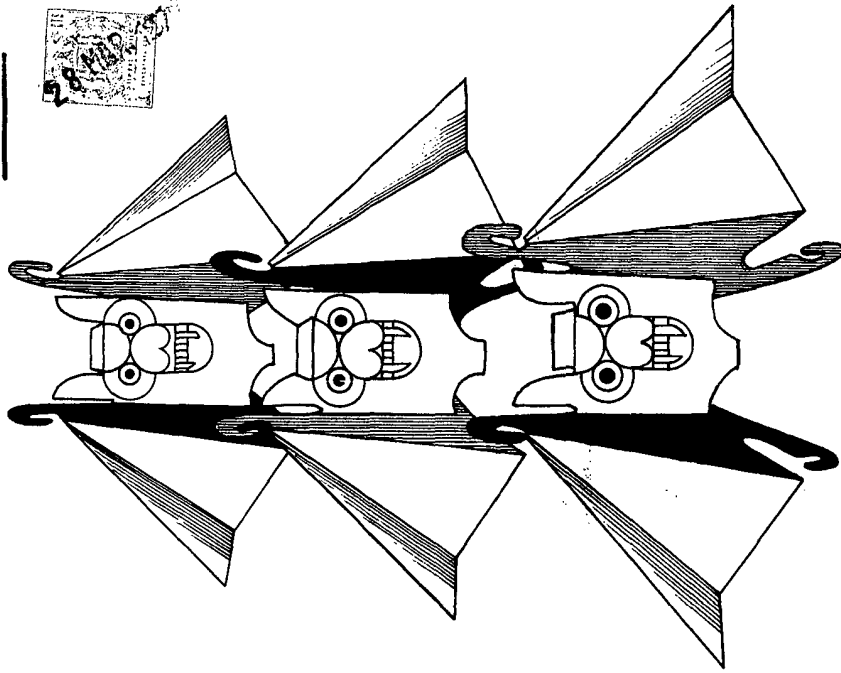

FIG.4

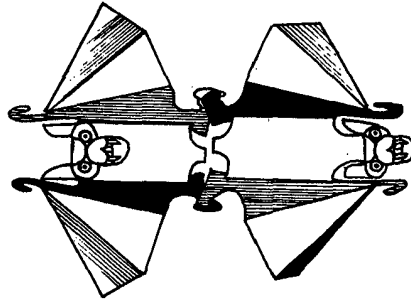
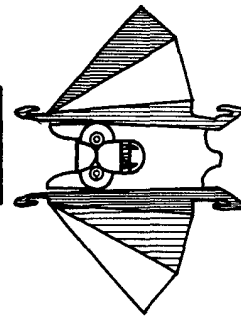

FIG.2



1987-08-11 Varzo

JOSÉ ABELGAIGA

Jose Abelgaiga