

178818



SECCION TECNICA  
S.A. DE FONOGRAMAS S.A.  
I. E. A. 63  
CLASE H

## memoria descriptiva

CLASE DE REGISTRO Un Modelo de Utilidad, por veinte años en Es-paña.

NOMBRE Y NACIONALIDAD DEL SOLICITANTE Enrique Keller, S.A.  
- española -

RESIDENCIA Y DOMICILIO Zarauz (GUIPUZCOA)  
Apartado, nº 15.

OBJETO " Nuevo instrumento musical infantil ".

MC/.



1 El presente modelo de utilidad se refiere a un nue  
vo instrumento musical infantil, que posee una sola cuerda  
y que se puede tocar por los niños, sin conocimientos de sol-  
feo, rasgueando dicha cuerda única con una mano, y apoyando  
5 los dedos de la otra, con referencia a los distintos tras-  
tes de colores, dispuestos como enseguida se detalla, de  
acuerdo con las indicaciones de las partituras caracterís-  
ticas, que se entregan con el juguete, establecidas haciendo  
10 referencia a dichos colores.

Esencialmente, el instrumento musical a que nos  
referimos, se compone de una caja de resonancia y un mástil  
o brazo fuertemente ensamblado en ella; y la parte sonora,  
está constituida por la citada cuerda única, sujeta por un  
15 enganche a la caja, apoyada en el puente y tensada con el  
clavijero en su otro extremo.

Los llamados trastes son piezas de material moldea  
ble y de colores distintos, como se ha dicho, que indican  
la escala musical, siendo repetitivos a partir de la octava.

20 Con la disposición reseñada, para el instrumento  
musical y para las partituras, que indiquen al niño como de-  
be actuar para tocar las distintas piezas musicales, esta  
última operación es sumamente sencilla, ya que le es sufi-  
ciente rasguear con una mano, mientras con la otra va actuan-  
25 do sucesivamente frente a los trastes, cuyos colores coinci-  
dan con los que vaya presentando la correspondiente partitu-  
ra.



1  
5  
10  
15  
20  
25  
30

Concretaremos las características de la disposición que se reivindica, con referencia a las adjuntas figuras, - que corresponden unicamente a una forma de ejecución, sin carácter alguno limitativo, que se presenta a título de ejemplo de realización con el fin indicado, ya que la forma, dimensiones y materiales con que se fabriquen las distintas piezas, serán en cada caso las que se estimen pertinentes para la aplicación concreta de que se trate, sin que tales variaciones, así como las que pueden hacerse en detalles de presentación u organización, afecten a la esencialidad reivindicada, por lo que los instrumentos musicales infantiles que se fabriquen, de acuerdo con la idea general reseñada, y cualquiera de esas modificaciones, no serán sino variantes, igualmente comprendidas y protegidas por el presente registro.

La fig. 1 ilustra la vista exterior de conjunto del instrumento musical, proyectado sobre el plano posterior de su caja de resonancia.

La fig. 2 muestra la vista en perfil longitudinal del mismo.

La fig. 3 esquematiza la disposición de los trastes de colores, indicando con distintos rayados las diferencias entre ellos y los que se repiten.

Con referencia a dichas figuras y a los números que sobre ellas designan las partes y detalles del instrumento musical representado, que interesan a los fines de esta

27 MAR 1952



- 3 -

1 memoria, la descripción del mismo es como sigue:

5 Está constituido por la caja de resonancia 1, que  
lleva fuertemente ensamblado el mástil o brazo 6, y la parte  
sonora constituida por la cuerda única 8, sujeta, por un -  
extremo, en el enganche 2, que apoya en el puente 3, y en su  
otro extremo se tensa con el clavijero 7. En la caja se se-  
ñala el orificio de resonancia 4, y en el brazo los trastes  
5 de material moldeable y distintos colores, En la fig. 3  
10 se designan desde "a" hasta "h" los distintos colores de la  
escala, que se repiten después a partir de "a".

N O T A

=====

15 El presente modelo de utilidad, comprende las si-  
guientes reivindicaciones:

20 1.- Nuevo instrumento musical infantil, del tipo  
de los que están constituidos por una caja de resonancia  
con orificio central y un mástil o brazo fuertemente ensam-  
blado en él, caracterizado porque su parte sonora está for-  
mada por una cuerda única, sujeta por un extremo a un engan-  
che de la caja, apoyada a continuación en el puente y tensa-  
da en el otro extremo por el clavijero, dispuesto en la -  
25 terminación del brazo; cuya cuerda va enfrentada con una -  
serie de trastes, constituidos por piezas de material molde-  
able, de colores diversos, que indican la escala musical, de  
acuerdo con lo que conste en las correspondientes partitu-  
ras, y se repiten a partir de la octava.

30

27 MAR 1972

- 4 -

1

2.- " Nuevo instrumento musical infantil ".

Según se describe y reivindica en la presente memoria descriptiva y consta de cuatro hojas foliadas y escritas a máquina por una sola de sus caras.

5

Se completa con los planos anexos que se acompañan a la misma.

Madrid, a

10

CARLOS FOEB  
P. P.

Fdo.: Francisco del Pozo

15

20

25

30

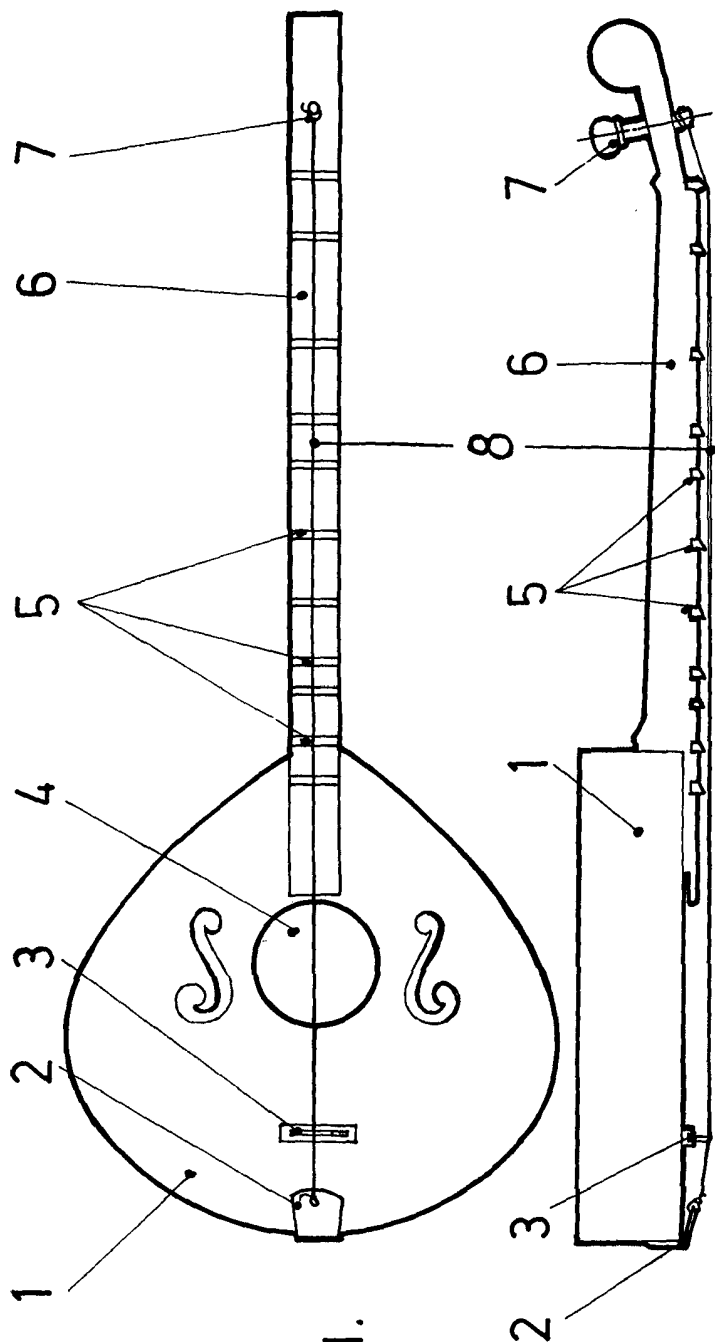

FIG. 1.

FIG. 2.

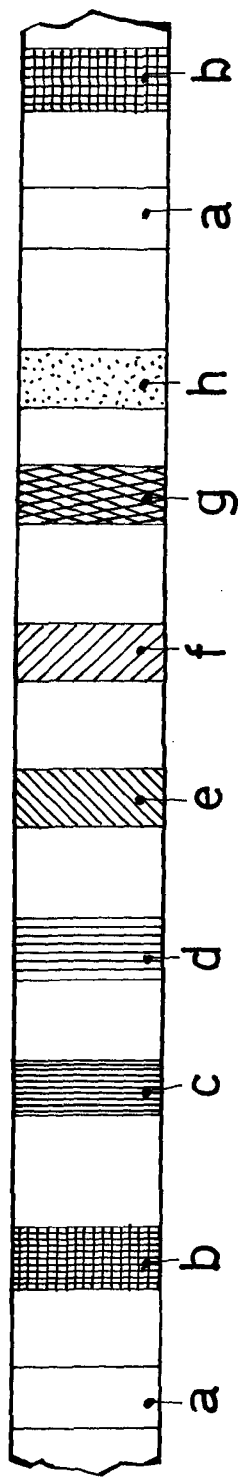

FIG. 3.