

178716 178716



SECCION TECNICA
CLASIFICACION I. P. C.
CLASE <u>B.65</u>
SUBCLASE <u>D</u>

MODELO DE UTILIDAD

per VEINTE años

cuyo privilegio se solicita para España, sus territorios y plazas de soberanía, a favor de:

D. IGNACIO DE SAGARRA DE ESPAÑA

de nacionalidad española, domiciliado en Vich (Barcelona), calle Torres y Bages, núm. 5, relativo a:

"DISPOSITIVO DE CIERRE HERMETICO PARA ENVASE MIXTO"

=====

263374

178716



MEMORIA DESCRIPTIVA

La presente invención se refiere a un dispositivo de cierre hermético, apto para ser empleado en envases cilíndricos o de otra forma, con gollete superior de diámetro inferior al del cuerpo del envase, especialmente los obtenidos en vidrio, plástico u otros materiales de tipo análogo. - - - - -

El dispositivo de referencia se caracteriza porque está constituido por un cuerpo laminar metálico que compone una base superior y una falda cilíndrica inferior de doble pared, aplicable alrededor del gollete de un envase mixto, el cual tiene estructura resistente de por sí, y protege la superficie exterior con una envolvente laminar opaca, preferentemente metálica, en que la pared interior de dicho cuerpo posee medios para acoplamiento practicable en el citado gollete, del tipo que comprende el rosado, el estriado y similares, mientras que la pared exterior presenta continuidad superficial con respecto al contorno del envase mixto, alojándose en la cara interior de la base del cuerpo en cuestión, una junta anular elástica para cierre hermético contra el borde superior del gollete. - - - - -

Otros objetos y características de la invención se irán dando a conocer en detalle a lo largo de la descripción que sigue, haciendo referencia a los dibujos ilustrativos que la acompañan. En los dibujos: - - - - -

178716



Figura única, representa, en sección diametral, la parte superior de un envase con gollete dotado de dispositivo de cierre según la invención. - - - - -

5. El dispositivo de referencia, para cierre de envases 1 que constan de contorno cilíndrico 2 y gollete superior 3, consiste en un cuerpo 4 en lámina opaca, preferentemente metálica, tal como hojalata, aluminio, acero inoxidable u otros, que posee una base circular superior 5 y una falda inferior con pared interior 6 y pared exterior 7, unidas ambas entre sí en su parte inferior, sea por engatillado 8, soldadura u otro sistema.-

10. La pared interior 6 posee unos medios para acoplamiento en el gollete 3 que pueden ser por medio de estrías salientes complementarias 9 y 10 respectivamente, por rescado u otros sistemas análogos de tipo practicable. - - - - -

15. La pared exterior 7 es sustancialmente lisa y constituye una prolongación con respecto a la cara exterior del cuerpo 2 del envase 1, dotada de una funda laminar metálica 11; esta funda 11 se sujeta por unos rebordes entrantes 12, en colaboración con una junta elástica 13 que, en el presente caso asienta en el resalte 14 entre cuerpo 2 y gollete 3. - - - - -

20. El dispositivo de cierre 4 tiene en su base 5, totalmente o parcialmente, una doble pared tal que en su cara interior forma un alojamiento 15 para una junta anular elástica 16 que se corresponde con el borde superior del gollete 3. - - - - -

25. Como se observa, el cuerpo de cierre 4 posee sujeción propia en el gollete 3, hermeticidad con respecto al mismo por medio



178716



de la junta 16, y continuidad superficial con respecto al contorno 2 del envase 1 dotado de envolvente 11, todo lo cual constituye las características básicas del presente dispositivo. Aparte dichas particularidades, el cuerpo 1 puede presentar otros detalles accesorios de presentación exterior, tales como relieves o acabados de finalidad antideslizante, ornamental, publicitario o de otra índole. - - - - -

5. Descritas convenientemente las características de la invención, se hace constar que en la misma podrán introducirse cuantas variantes de detalle pueda aconsejar la experiencia, siempre que con ello no se modifique la esencialidad de la misma que es la que se resume y concreta en las reivindicaciones que siguen. - - - - -

N O T A

10. Se declaran de novedad, utilidad y propiedad para España, sus territorios y plazas de soberanía, las siguientes: - - - - -

R E I V I N D I C A C I O N E S

15. 1.- Dispositivo de cierre hermético para envase mixto, caracterizado porque está constituido por un cuerpo laminar metálico que compone una base circular superior y una falda cilíndrica inferior de doble pared, aplicable alrededor del gollete de un envase mixto, el cual tiene estructura resistente de por sí, y protege la superficie exterior con una envolvente laminar opaca, preferentemente metálica, en que la pared interior de dicho cuerpo posee medios para acoplamiento practicable en el citado gollete, del tipo que comprende el roscado

20.

25.

178716



el estriado y similares, mientras que la pared exterior presenta
 continuidad superficial con respecto al contorno del envase
 mixto, alojándose en la cara interior de la base del cuerpo en
 cuestión una junta anular elástica para cierre hermético contra
 5. el borde superior del gollete. - - - - -

2.- "DISPOSITIVO DE CIERRE HERMETICO PARA ENVASE MIXTO". - - -

Todo ello conforme se describe y reivindica en la presente
 memoria que consta de cinco hojas, foliadas y mecanografiadas
 por una sola de sus caras, y de una figura que la ilustra.

MADRID, 24 MAR. 1972

P. A. M. CURELL SUÑOL

M. Curell Suñol

178716

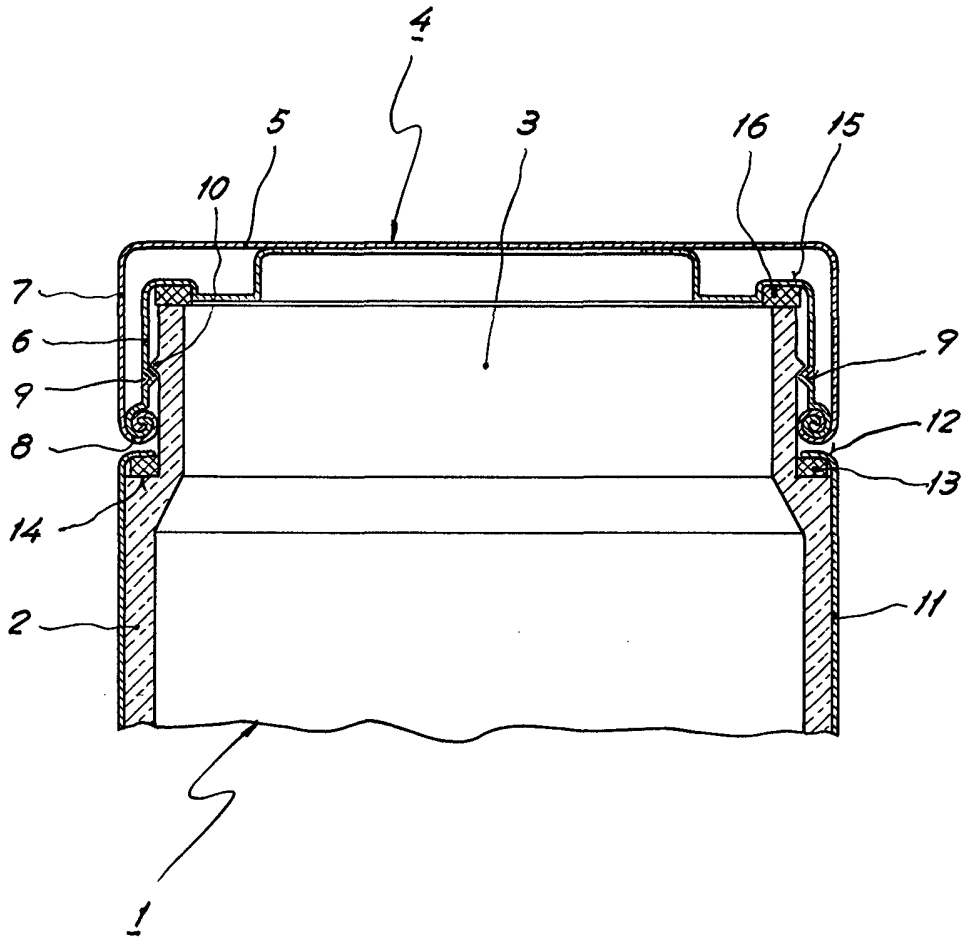

Ignacio Sagarra