

3-10-73

178658
17865858



SECCION TECNICA
CLASIFICACION I. P. C.
CLASE <u>B65</u>
SUBCLASE <u>D</u>

M O D E L O
D E
U T I L I D A D

por "CAJA EXPOSITORA PERFECCIONADA", a favor de la razón social española, INFI, S.A., con domicilio en BARCELONA, Valles, nº 77.

= . =

MEMORIA DESCRIPTIVA

El presente modelo de utilidad se refiere a una caja expositora perfeccionada.

5. En líneas generales, el modelo en cuestión consta en esencia de una caja la cual se encuentra dotada de unas peculiaridades que la hacen ventajosa ante la práctica con respecto a otras realizaciones conocidas para fines análogos.

10. Más concretamente, en el citado invento, objeto del presente modelo, se ha ideado un elemento tubular prismático conformado a partir de una lámina troquelada, cuya superficie se hallan delimitada por cortes, ranuras, solapas y, hendiduras



- longitudinales y transversales, que determinan los laterales y bordes superiores vueltos del citado elemento tubular prismático; el cual comporta en su interior un fondo desplazable por efecto de unas bandas elásticas, en función de las cuales
5. los productos contenidos en el interior de la caja se pueden apreciar desde el exterior; ya que conforme se van retirando estos, el referido fondo se va elevando por efecto de las bandas elásticas; facilitando además la exposición al exterior de dichos productos contenidos en la caja.
10. Las citadas bandas elásticas van fijadas por su extremo inferior a una varillas metálicas, situadas en dos de los bordes enfrentados del fondo que las oculta; presentando dicho fondo al efecto y en los referidos bordes enfrentados, unas ventanas por donde se prolongan hacia arriba las bandas
15. elásticas; cuyos extremos superiores, después de ir ubicados en las ventanas existentes en dos de los laterales enfrentados de la caja, van fijados en otras respectivas varillas, las cuales quedan ocultas por doblado hacia el exterior de las partes extremas superiores de los laterales citados, cuyas partes dobladas, van fijadas por lañas al resto de dichos laterales.
20. Con el fin de facilitar la explicación, se acompaña a la presente memoria descriptiva de unas láminas de dibujos en las que se ha representado un caso de realización que se cita a título de ejemplo.
25. En los dibujos:
- La figura 1, presenta una vista en perspectiva del modelo.
- La figura 2, muestra un detalle en perspectiva del sistema de fijación de las bandas elásticas.
30. Haciendo referencia a las figuras, se puede apreciar en su realización, un elemento tubular prismático -1-, de base superior -2- inclinada y bordes de ésta prolongados -3- y vueltos



23

1786

hacia abajo para su fijación por medio de las lañas -4- a los laterales de dicho elemento tubular prismático; el cual comporta en su interior al fondo -5- desplazable en función de las bandas elásticas -6-. Dichas bandas van fijadas respectivamente a unas varillas -9- y -10- situadas en los laterales y el citado fondo, y a través de las ventanas -7- y -8- existentes en dos de los laterales enfrentados de la caja y dos de los bordes enfrentados del fondo; quedando las referidas varillas ocultas por las prolongaciones -3- de los bordes superiores de los laterales y las prolongaciones -11- de los bordes del fondo -5-.

Dichos sistemas de fijación del fondo, presenta la particularidad de tener los productos soportados por el mismo y alojados en la caja, expuestos al exterior, ya que a la par que se va reduciendo el peso, el fondo se eleva en función de las bandas elásticas.

El modelo, dentro de su esencialidad, puede ser llevado a la práctica, en otras formas de realización, que difieran en detalle de la indicada a título de ejemplo en la descripción, y a las cuales alcanzará igualmente la protección que se recaba. Podrán pues, construirse en cualquier forma y tamaño, con los materiales más adecuados, por quedar todo ello comprendido en el espíritu de las reivindicaciones.

= . =

N O T A

25. Descrito el objeto y utilidad de la presente invención, lo que se declara como nuevo y no divulgado en España, comprende las siguientes reivindicaciones.

30. 1.- Caja expositora perfeccionada, caracterizada esencialmente por el hecho de comprender: un elemento tubular prismático de base superior inclinada y provisto en su interior de un fondo con faldones desplazable en función de unas bandas elásticas, porque dichas bandas elásticas van fijadas por sus extre-



- mos a unas varillas situadas respectivamente en las partes extremas superiores de dos laterales enfrentados y en dos bordes enfrentados del citado fondo, y porque las referidas varillas se hallan situadas en la cara interior del fondo y en las caras exteriores de los laterales, yendo los mismos provistos de unas ventanas por donde insertan los extremos de las bandas para su fijación a las varillas, y además porque el desplazamiento del citado fondo permite la exposición de los productos contenidos en la caja, ya que al disminuir el peso en el fondo las bandas elásticas lo desplazan hacia arriba.
- 5.
- 10.

2.- Caja expositora perfeccionada.

Según se describe y reivindica en la presente memoria descriptiva que consta de 4 páginas foliadas y escritas a máquina por una sola de sus caras y acompañadas de los dibujos reglamentarios.

15.

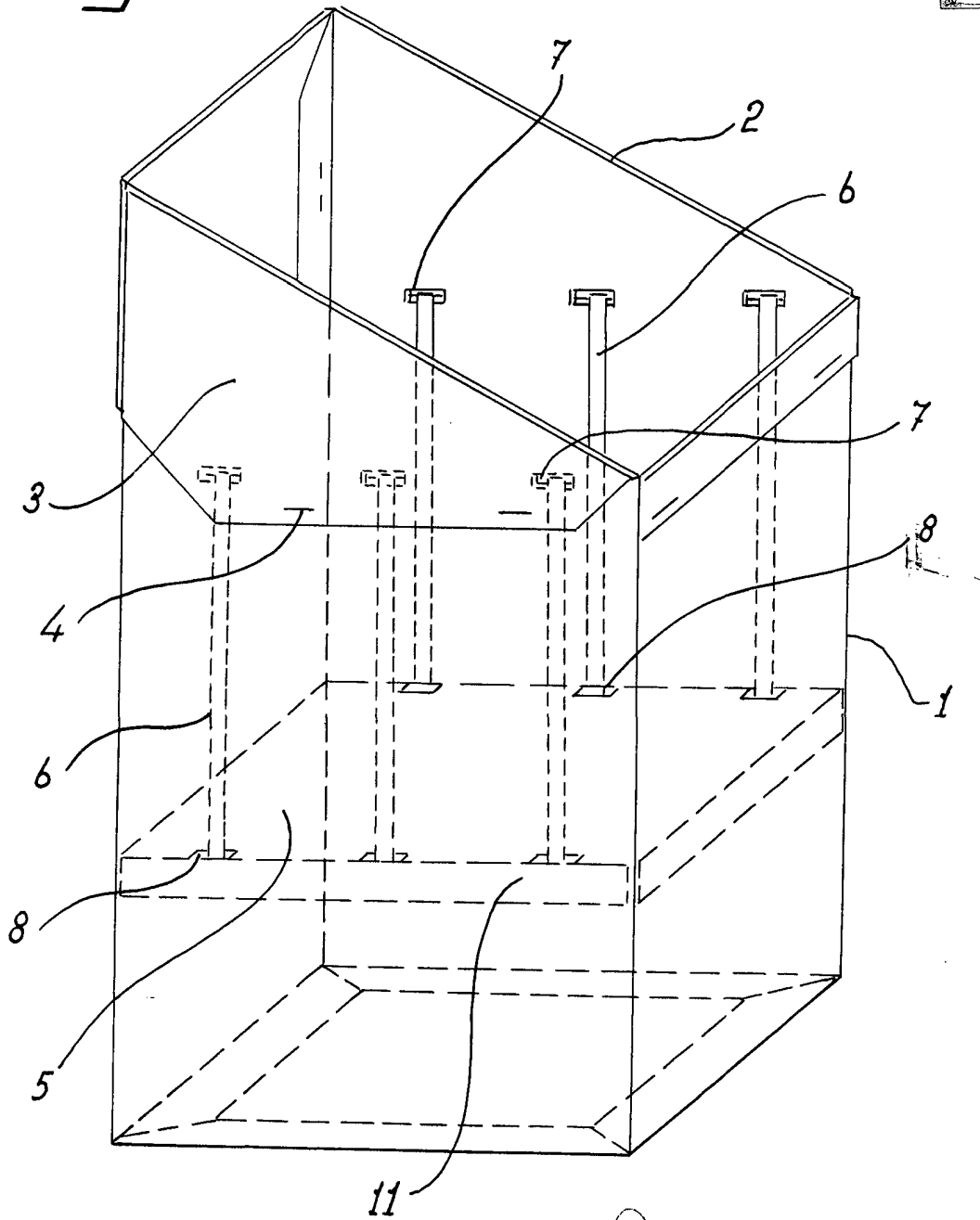
Madrid, a 23 de Marzo de 1972

p.a.

a. a.

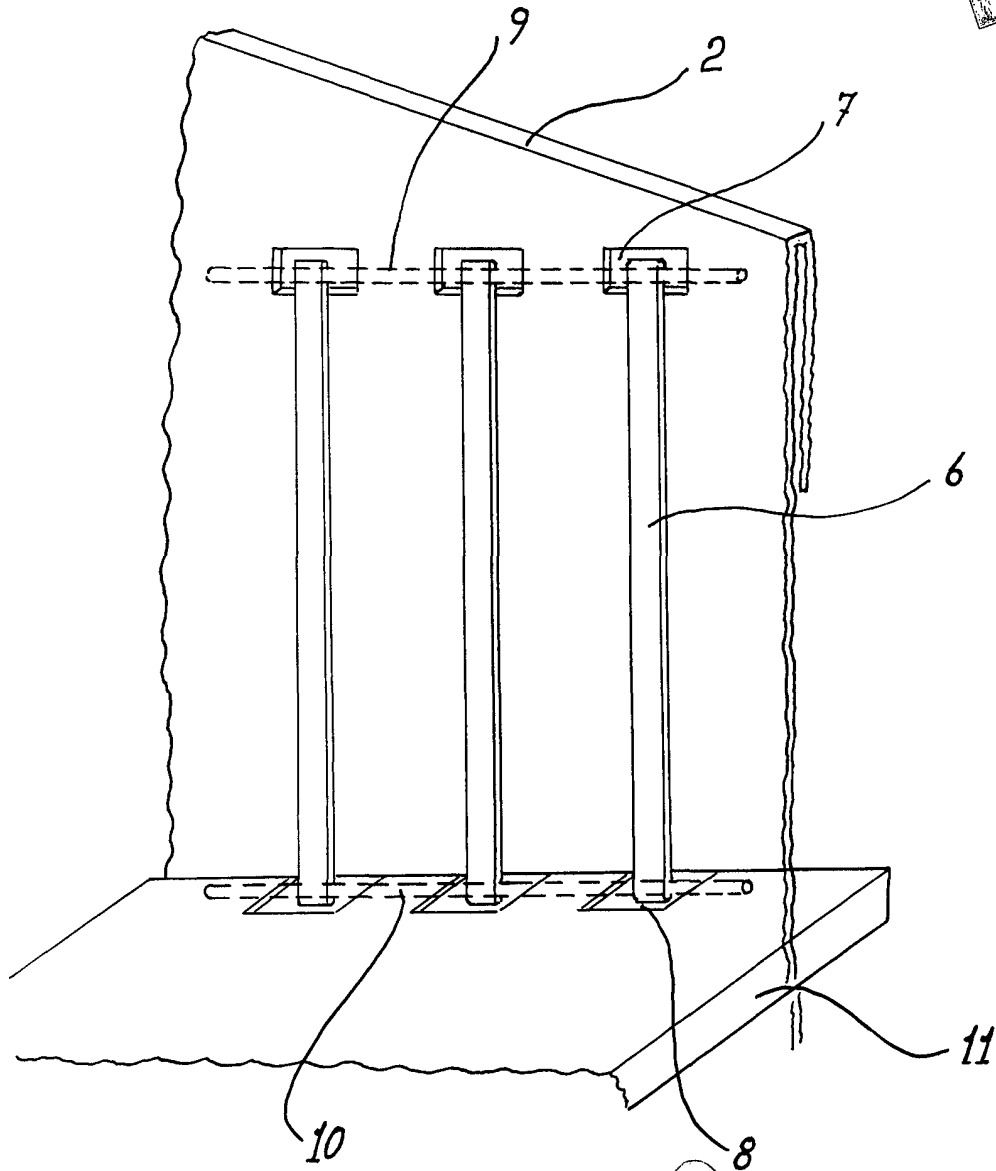


Fig. 1



Madrid,
p.a.
JANUARY 1917

Fig. 2



Madrid, a
p.o. JAIME ISEKIN
© D.