

8:10:73

178617



1972

178617

SECCION TECNICA
CLASIFICACION I.P.C.
CLASE B.05 F.16
SUBCLAS D K

EXPEDIENTE: MODELO DE UTILIDAD

Titular: CASA BUADES, S.A.

Nacionalidad: Española

Domicilio: PALMA DE MALLORCA - Eusebio Estada, 266

Objeto: "DUCHA PERFECCIONADA DE CHORRO GRADUABLE"

Prioridad:

MEMORIA DESCRIPTIVA

5 En el cuerpo de la presente Memoria Descriptiva se sostienen las características esenciales de una ducha perfeccionada de chorro graduable, por cuyas evidentes cualidades utilitarias se justifica ampliamente la solicitud, a favor de la entidad titular del expediente, del privilegio de exclusividad concedido por la vigente Ley de la Propiedad Industrial, para su explotación en España.

10 Esta cualidad de chorro graduable no implica la introducción de complejidades técnicas, que dificulten el buen funcionamiento de la ducha, ya que, por el



contrario, se ha conseguido un diseño simplificado en el que todas las piezas componentes permanecen inmóviles, a excepción del cuerpo exterior que generalmente sólo cumple una función estética pero que, en nuestro caso, es el elemento determinante de chorro fino y disgregado o chorro grueso, según veremos a lo largo de la descripción. Para conseguir una u otra forma de chorro, basta accionar la maneta excéntrica que comporta el mismo cuerpo, mediante la cual se provocan las subidas o bajadas del cuerpo y una y otra forma respectivamente del chorro.

Para dar la más exacta idea del alcance y naturaleza de la ducha presentada, el expediente se acompaña con el plano adjunto, en el que, a título informativo, se recogen los aspectos más ilustrativos de aquella. Las representaciones del plano sólo tienen el valor informativo mencionado, por lo que, en cualquier caso, deben ser consideradas en su más amplio sentido y no como límite del alcance del expediente.

La figura 1ª nos muestra una vista en alzado de la ducha, completamente seccionada para dar idea de su disposición interior y de la situación del cuerpo para provocar el chorro fino o disgregado. En la figura 2ª aparece otra vista en alzado, semiseccionada en esta ocasión, en la que el cuerpo ocupa su posición más elevada, correspondiendo a chorro grueso.

Concretando nuestra descripción al contenido de las precitadas figuras, aparece señalada con -1- la rótula de orientación de la ducha, por la que se produce la entrada de líquido hacia el émbolo fijo -2-, relacionado

45 con aquella mediante una tuerca de apriete -3-, previa la intercalación de una junta de caucho -4-, que evite derrames o goteos al exterior. El émbolo -2- sigue un desarrollo cilíndrico, hasta recibir, roscado en su extremo inferior, un rociador -5- dotado de pequeños orificios por los que, llegado el momento, se precipitará el líquido en forma de fina lluvia, habiéndose previsto en el mismo émbolo una pluralidad de orificios -6-, que siguen una línea circular.

50 Alrededor del cuerpo del émbolo se encastra una pieza cilíndrica -7-, provista de una valona hueca -8- que deja una cámara -9- alrededor del émbolo -2-, precisamente en la zona en que están situados los orificios -6-. La misma valona dispone en su periferia de una junta tórica -10-, mediante la cual se materializa un cierre estanco con el cuerpo exterior -11-, sin que
55 ello impida los desplazamientos de dicho cuerpo en sentido ascendente y descendente. La pieza cilíndrica -7- está realizada con material sintético, generalmente nylon, y el cuerpo exterior -11- es susceptible de adoptar el trazado más conveniente para cada caso o modelo.

60 Como cierre inferior del cuerpo -11- se dispone el rociador grande -12-, constituido por una gruesa arandela de caucho, reforzada por un alma interior metálica -13- y con su periferia estriada para ofrecer un asiento flexible y estanco sobre el borde interior del cuerpo -11-, cuando éste desciende para provocar la ducha a base de fina lluvia. La arandela o rociador grande -12-, permanece encajado en el rociador pequeño -5-,
65



70 que, al roscarse sobre la base del émbolo -2-, lo suje-
ta firmemente, después de intercalar entre ambos, como
medida de seguridad, una junta de caucho -14-.

75 En lugar apropiado de la periferia del cuerpo
-11- se acopla una maneta -15-, en cuyo vástago se ha
practicado un orificio excéntrico en el que se introduce
un eje -16-, que después de atravesar a la pieza cilin-
drica -7- se rosca sobre la pared del émbolo -2-. Para
unir firmemente la maneta -15- con su eje -16-, se in-
corpora un tornillo -17-, encargado de garantizar dicha
80 unión.

85 Al girar la maneta -15-, y debido a la excen-
tricidad a que hemos hecho referencia, se produce un des-
censo o un ascenso del cuerpo -11-. En el primer caso,
el borde inferior de dicho cuerpo se acopla sobre la aran-
dela de caucho -tal como muestra la figura 1ª del plano
adjunto-, evitando la salida de liquido que, inevitable-
mente se ve obligado a salir al exterior a través del
rociador pequeño -5-, en forma de fina lluvia. En el se-
gundo caso, se establece una sensible separación entre
90 el borde inferior del cuerpo -11- y la arandela de cau-
cho -12-, por lo que parte del liquido escapa por los
orificios -6- del émbolo, que pasará a la cámara -9- y
de aquí saldrá al exterior por la abertura anular creada,
constituyendo, junto con el liquido que sale por el ro-
ciador pequeño -5-, un grueso chorro de liquido.
95

Suficientemente descrita la naturaleza de nues-
tra ducha, solo nos resta manifestar que serán variables
las circunstancias de materiales, tamaños y formas de sus



100 diferentes partes, siempre y cuando no se altere su
esencialidad, contenida en la siguiente

N O T A
= = = =

Los puntos que se reivindicán en el presente
Modelo de Utilidad, son:

105 1º.- Ducha perfeccionada de chorro graduable,
caracterizada por constar de un émbolo fijo dotado de
una serie de orificios laterales en su zona inferior,
sobre la que se acopla un rociador pequeño, mientras que
en el mismo émbolo se encaja una pieza cilíndrica dota-
da de una valona hueca, que crea una cámara alrededor
110 de los orificios del émbolo y comporta una junta tórica
en su periferia, encargada de determinar un cierre es-
tanco con el cuerpo exterior de la ducha, que, sin em-
bargo no impide sus ascensos y descensos, cubriéndose
la parte inferior de este cuerpo con una arandela de
115 caucho o rociador grande, provista de un alma metálica
de refuerzo, de una periferia estriada y montada en el
mismo rociador pequeño, previa la intercalación de una
junta apropiada.

120 2º.- Ducha perfeccionada de chorro graduable,
caracterizada porque en lugar apropiado del cuerpo se
acopla una maneta que, mediante oportuno tornillo, que-
da relacionada excéntricamente sobre un eje que, después
de atravesar la pieza cilíndrica, se rosca sobre la pa-
red del émbolo, de forma que al girarla se producen los
125 descensos o ascensos del cuerpo, provocando, en el pri-
mer caso, un acoplamiento de la base del cuerpo sobre



130

la arandela de caucho, obligando a que el liquido única-
mente salga por el rociador pequeño, en forma de fina
lluvia, mientras que en el segundo caso se produce una
amplia abertura entre arandela y cuerpo, de manera que
el líquido pase por los orificios inferiores del émbolo
y salga al exterior, constituyendo, en colaboración por
la expulsada por el rociador pequeño, un grueso chorro
de líquido. Y

135

3ª.- "DUCHA PERFECCIONADA DE CHORRO GRADUABLE"
de conformidad en un todo en lo esencial y fines indus-
triales a lo descrito en la precedente Memoria Descrip-
tiva y gráficamente representado en las figuras del pla-
no adjunto para su mejor comprensión.

Esta Memoria consta de SEIS hojas, escritas o
mecanografiadas por una sola cara y a doble espacio, en
139 líneas.

Valencia, a 20 de Marzo de 1972

Por autorización de los interesados.

J. J. J. J.



FIG. 1

FIG. 2

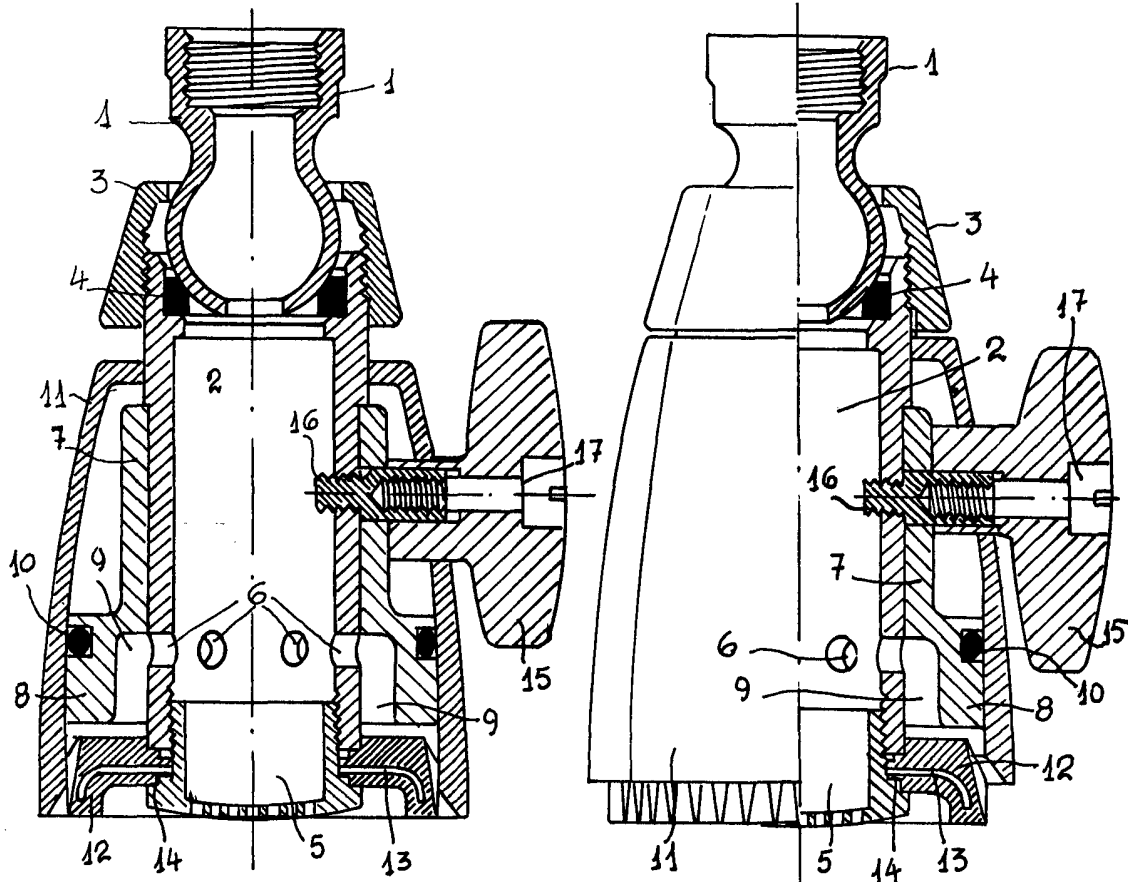

escala variable

valencia marzo 1972
p. a.

Juan López