

13-9-73

178611

22 MAR



178611

## memoria descriptiva

UNION TECNICA
INDICACION L.E.C.
CLASE <u>G 09</u>
SUBCLASE <u>F</u>

### MODELO DE UTILIDAD

=====

Que se solicita en España por veinte años, a favor de D. MARIANO SIMON FLETA, de nacionalidad española, residente en Camino Cogullada nº 17 (ZARAGOZA), por: "CARTEL SOPORTE INDICADOR - DE PRECIOS MULTIPLES".

-----

30973

178611

- 2 -

22



Se refiere este modelo de utilidad, conforme indica su enunciado, a un soporte y cartel indicador de precios, referencias o similares que constituye una novedad y un perfeccionamiento ventajosísimo de los distintos indicadores conocidos que, el propio solicitante, tiene registrados y concedidos a su favor.

Con este modelo se ha logrado combinar una serie de precios o referencias en forma de una baraja o similar de finas cartulinas de plástico impresas, por ambas caras, con distintos caracteres, guarismales o nominales, unidos con carácter inseparable por ejemplo: - por una anilla que permite, al mismo tiempo su fácil - variación, sustitución o combinación.

Una de las características del cartel indicador - es que consta del medio de fijación al punto de señalamiento o producto a indicar y está facultado de un compartimento en cuyo interior queda depositado la braja - de cartulinas o láminas indicadoras, perfectamente visibles por el frontal.

Otro detalle es que dicho elemento está formado -

13-9-73

178611

- 3 -



22 MAR

por dos piezas, reciprocamente encastrables de tal forma que, una constituye el soporte y cajeadado propiamente dicho y la otra el marco y embellecedor del conjunto.

5.-

Otro detalle es que el soporte, en la parte posterior, presenta una muesca o pequeña escotadura donde queda acoplada la anilla que sirve de unificación de la baraja para que ésta no estorbe y, al mismo tiempo, quede inmovilizada.

10.-

Una idea más amplia de las características del modelo, la realizaremos a continuación al hacer referencia a la lámina de dibujos que a esta memoria se acompaña en la que, de manera un tanto esquemática y tan solo por vía de ejemplo, se representan los detalles preferidos del modelo:

15.-

En los dibujos:

La figura 1ª, es una vista en alzado frontal del conjunto.

La figura 2ª, es una vista en alzado lateral del mismo.

20.-

La figura 3ª, es una vista en alzado lateral de -

178611

178611

- 4 -



las dos piezas, separadas, que forman el conjunto.

La figura 4ª, es una vista en alzado frontal del soporte.

5.- La figura 5ª, es una vista en alzado frontal del marco o tope de la misma.

La figura 6ª, es una vista en perspectiva de la baraja unificada de números o referencias, precios u otros.

10.- La figura 7ª, es una vista en sección del conjunto con la baraja de números incorporada.

15.- Comentando las referencias numéricas de dicha lámina de dibujos vemos que con el número -1- se indica la pieza de soporte formada por un cajeadó -3- plano, abierto por la cara frontal y por arriba y está dotado de un vástago puntiagudo o pincho -2- para su montaje.

20.- Las paredes laterales e inferior de dicho cajeadó, consta de una fina regata o entalla hembra -4- donde se acopla una pieza de cobertura frontal formada por un marco de igual configuración, que cubre todos los bordes del cajeadó -3- y que presenta un adorno facultativo y

13:09:73

178611

- 5 -

22 MAR



5.- vistoso el conjunto, el cual, perifericamente constará de un fino nervio -7- susceptible de encastrar en la entalla -4- para su reciproco acoplamiento y, frontalmente abierto para la perfecta visión de los cartelitos, - plaquitas, cartulinas o señalizadores alojados en el interior.

10.- Estas plaquitas o finas láminas de señalización -8- convenientemente referenciadas están agrupadas en una baraja por medio de una anillo -10- que, por ejemplo; ensarta a través de una serie de agujeros -9- previstos en éstas, resultando facilmente manejables, alterables y sustituibles, garantizando cualquier eventual pérdida del cartelito que, de ser individual, es mucho más frecuente.

15.- A los efectos, el soporte -1-, en la parte superior consta de una muesca o pequeña escotadura -11- para acoplar la anilla -10- a fin de que ésta no estorbe para el alojamiento de la baraja y no sobresalga innecesariamente del conjunto.

20.- Se comprenderá que de ésta forma es mucho más facil

1949:73

178611

- 6 -

22



reponer o sustituir nuevos precios o referencias o cambiarlas sin necesidad de disponer de un lugar determinado para las cartulinas y otra para los soportes. Basta en éste caso extraer la baraja por la parte superior del conjunto, con estera facilidad y cambiar la referencia -  
5.- por simple giro alrededor de la anilla e introducirla, sin mas.

Una vez descrita convenientemente la naturaleza del modelo se hace constar a los efectos oportunos que el -  
10.- mismo no queda limitado a los detalles exactos de esta exposición, sino que por el contrario en él se introducirán aquellas modificaciones de detalle que las circunstancias y la práctica pudieran aconsejar siempre y cuando no se alteren o modifiquen las características esenciales del mismo que se resumen en las siguientes:  
15.-

#### REIVINDICACIONES

1ª "CARTEL SOPORTE INDICADOR DE PRECIOS MULTIPLES", esencialmente caracterizado al estar formado por una pieza de soporte, integrada por un cajeadado abierto en sus -  
20.- zohas frontal y superior y, por abajo, facultado de un -

15-0-73

173611

- 7 -

22 M



5.- medio de fijación pincho o similar, acoplándose en su interior, ajustadamente, una baraja de cartelitos o plaquitas laminares, referenciadas por una o por ambas caras y unidas por un medio de vinculación anilla o similar - que permite su facil sustitución o cambio.

10.- 2ª "CARTEL SOPORTE INDICADOR DE PRECIOS MULTIPLES", conforme la anterior reivindicación, dicho soporte se caracteriza porque consta de una fina ranura periférica e interior donde ajusta un marco frontal de adorno y limitación que entalla por recíproco encastrado según el contorno de la disposición de un fino nervio circundante en marco.

15.- 3ª "CARTEL SOPORTE INDICADOR DE PRECIOS MULTIPLES". Según se describe y reivindica en la presente memoria descriptiva que consta de siete hojas mecanografiadas por una sola de sus caras y lámina de dibujos que la ilustran.

Madrid, 22 MAR 1972

EL AGENTE OFICIAL,  
A. L. DE LA HERRAN

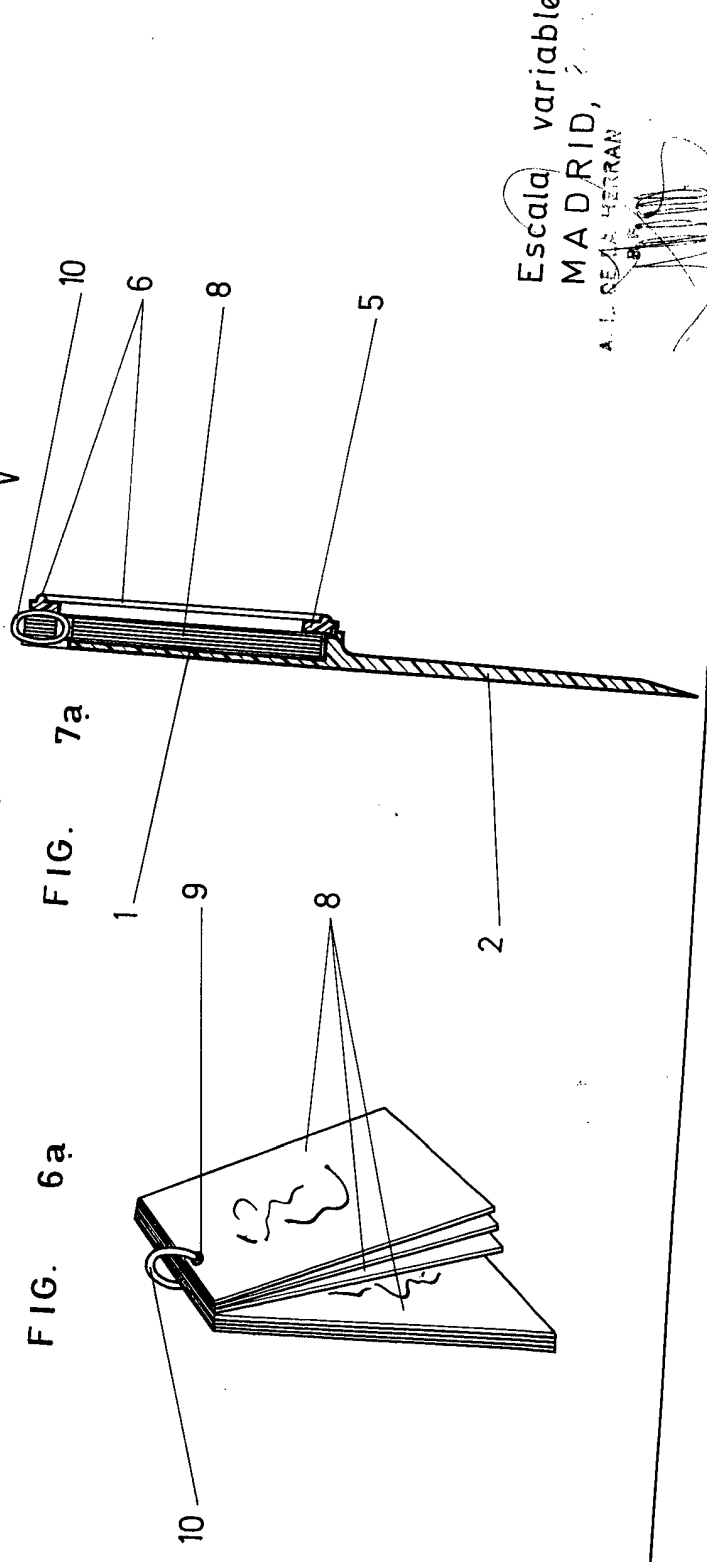
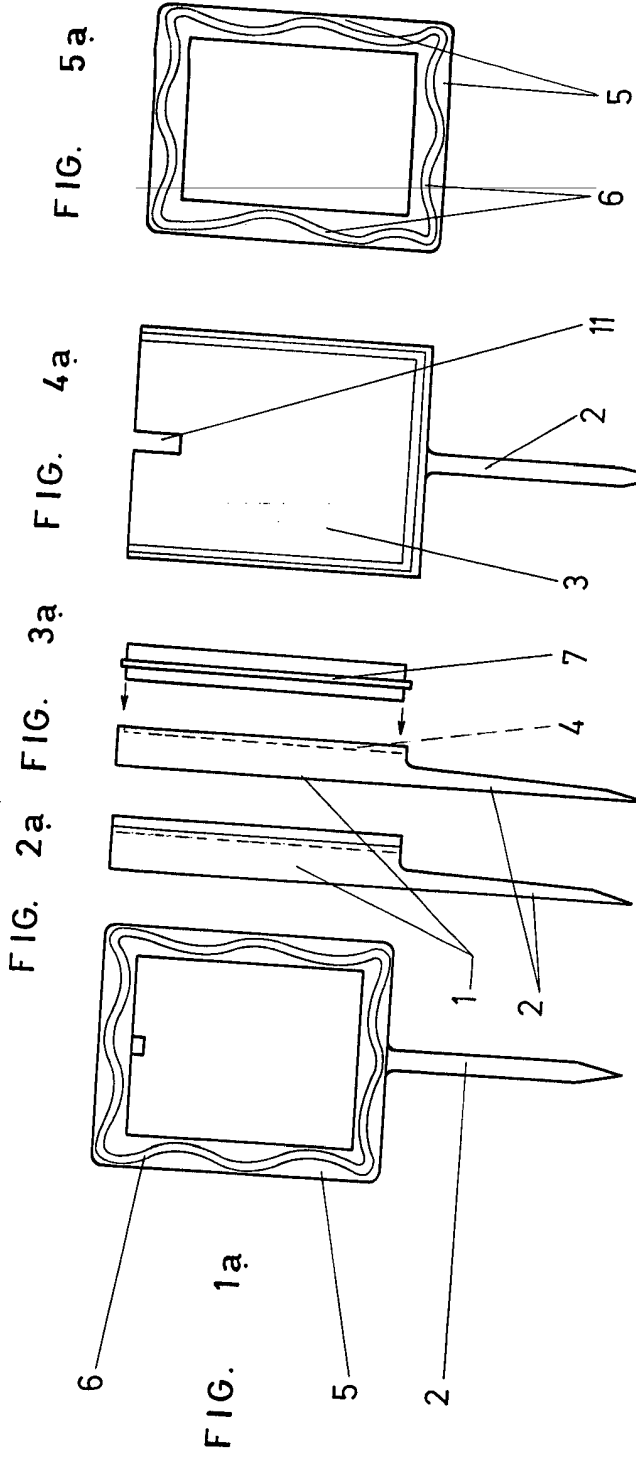

10 MAR 1954

Escala variable  
MADRID, 1954  
A. L. REA HERRAN

