

1471473

178587



SECCION TECNICA
 ASOCIACION I.P.C.
 CLASE B65
 SUBCLASE D

REGISTRO DE MODELO DE UTILIDAD

en ESPAÑA

por VEINTE años

por : " CAJA EXHIBIDORA Y DISTRIBUIDORA DE CHOCOLATES
Y BOMBONES "

a favor de :

CLARIN, Publicidad e Iniciativas, S.A.,
de nacionalidad española, domiciliada en MADRID, Ave-
nida del Generalísimo, nº. 20.

=====

MEMORIA DESCRIPTIVA

El objeto de la presente solicitud de Modelo
de Utilidad, se refiere a una caja exhibidora y dis-
tribuidora de chocolates y bombones, cuyas caracterís-
ticas de novedad, le confieren la cualidad de aportar

5. a la función a que se destina, las siguientes ventajas :



a.- Permite guardar y conservar la mercancía, perfectamente protegida y clasificada, a cuyo efecto dispone interiormente de las correspondientes divisiones o compartimientos.

5. b.- Estos compartimientos, son susceptibles de rotulación y de llevar una tapa amovible transparente.

c.- Posee cubiertas internas laminares, las cuales son susceptibles de colocación perpendicular al plano de apertura en 180° de la caja, con posibilidad de giro relativo de la mitad de cada cubierta, en escuadra, formando un molinete, permitiendo la vista de cualesquiera indicaciones o motivos que llevaren.

10.

d.- Este molinete es fijable posicionalmente mediante un cepo en dado, con estrías en una cara, perpendiculares, en las que encajan parcialmente los cantos superiores de las caras del molinete.

15.

e.- Este cepo-dado, lleva una estría superior en la que es susceptible de encaje, una lámina portaindicaciones de la clase que se desee.

f.- Permite fácil comprobación del contenido de cada compartimiento para la selección de los compradores y la labor de los vendedores.

20.

g.- Cerrada, ocupa poco espacio, por lo que tanto su transporte, como almacenado, se ven altamente favorecidos.

25.

En la adjunta hoja de planos, para facilidad de la descripción, a título de ejemplo y sin carácter limitativo alguno, por lo tanto, se ha representado una forma preferida de realización de la caja que se preconiza.

30. La figura 1 representa una caja cerrada.



La figura 2 representa una caja abierta, pero con las tapas internas, en fase de despliegue.

La figura 3 representa la caja desplegada totalmente, y

5. La figura 4 representa el dado-cepo de fijación y portador de la lámina indicadora.

Puede apreciarse que esta caja consta de dos cuerpos prismáticos articulados -1- y -2-, realizándose la articulación a lo largo de uno de sus bordes superiores más largos, estando estos cuerpos, huecos, compartimentados por tabiques -3- y encerrando, o conteniendo incorporadas, tapas interiores laminares -4- y -5-, susceptibles de despliegue posicional en vertical, según las flechas de la figura 2, quedando en la forma indicada en la figura 3, para lo que poseen hendiduras adecuadas en la mitad de su longitud.

10. El dado-cepo -6-, figura 4, coadyuva a la fijación posicional del molinete, a cuyo efecto posee dos ranuras perpendiculares entre sí, practicadas en su cara inferior -7-. También posee una ranura diagonal -8- en su cara superior para montaje eventual de un tarjetón, o lámina-9-, portador de indicaciones de cualquier clase, tales como precio, calidad, marca o motivos diversos.

15. Este Modelo de Utilidad es realizable en cualesquiera tamaños y materiales adecuados, siendo susceptible de toda clase de modificaciones de detalle, en tanto que éstas no alteren su fundamento.

N O T A

20. Los puntos esenciales que se reivindican para que sean objeto de este Modelo de Utilidad, por veinte años,

30.



en España, son los siguientes :

5. 1.- Caja exhibidora y distribuidora de chocolates y bombones, caracterizada porque comprende dos cuerpos prismáticos articulados, compartimentados por tabiques que se cruzan perpendicularmente, poseyendo tapas batientes internas, fijas por la zona de articulación, susceptibles de despliegue a posición perpendicular al cuerpo de la caja, con vuelta en escuadra de la mitad de sus superficies, a cuyo efecto poseen hendiduras adecuadas, pudiendo adoptar posición en forma de molinete de caras perpendiculares entre sí.

15. 2.- Caja exhibidora y distribuidora de chocolates y bombones, según reivindicación anterior, caracterizada porque el posicionado de las caras descritas en la citada reivindicación primera, se fija mediante una pieza cepo, constituida por un cuerpo paralelepípedo que posee, en su cara inferior, dos ranuras perpendiculares entre sí, y en su cara superior una ranura en diagonal.

20. 3.- Caja exhibidora y distribuidora de chocolates y bombones, según reivindicaciones anteriores, caracterizada porque en la ranura en diagonal de la pieza cepo, es susceptible de encajar un tarjetón, o elemento laminar, portador de indicaciones o motivos de cualquier clase.

25. 4.- CAJA EXHIBIDORA Y DISTRIBUIDORA DE CHOCOLATES Y BOMBONES.

Consta la presente Memoria Descriptiva de cinco hojas escritas a máquina por una sola de sus caras, foliadas y numeradas, y de una hoja do-

178587



-ble de dibujos.

Madrid, 22 de Marzo de 1.972.

CLARIN, Publicidad e Inicitivas, S.A.

P. A.

A handwritten signature in black ink, consisting of several overlapping, stylized strokes that are difficult to decipher.

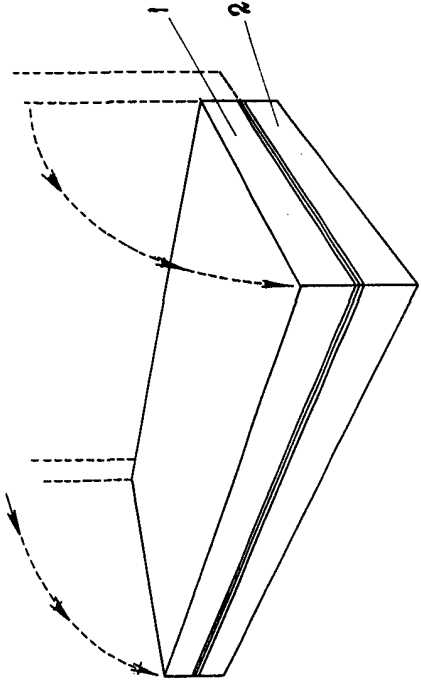

FIG.-1

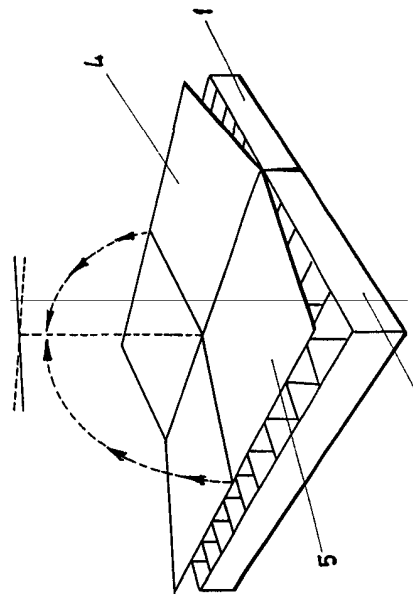

FIG.-2

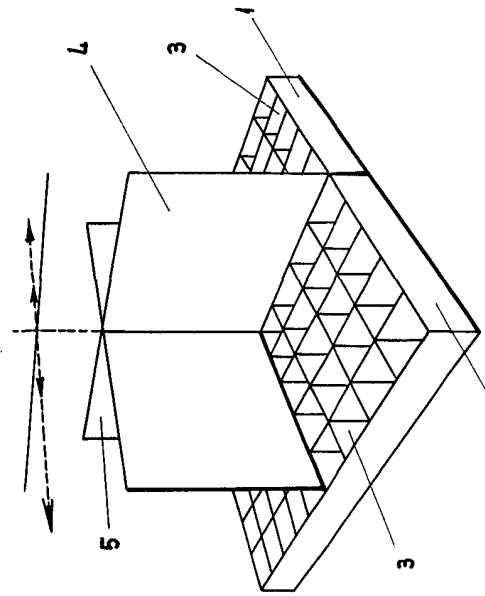

FIG-3

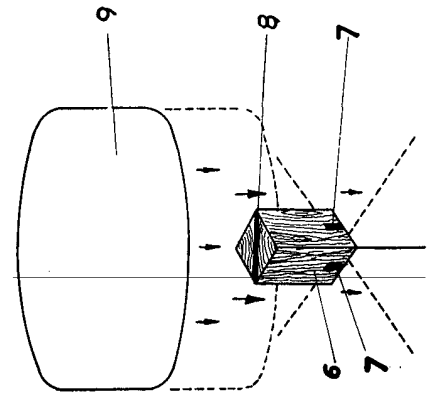

FIG.-4

CLARIN, Publicidad e Iniciativas, S.A.
Madrid, 22 de Marzo de 1.972.
P.A.