

C/6287

173308



178568

DIRECCION TECNICA  
 CLASIFICACION I. P. C.  
 CLASE A 63  
 SUBCLASE H

MEMORIA DESCRIPTIVA

Correspondiente al registro de Modelo de Utilidad que por veinte años, se solicita a favor de Don Juan SAYOL SOLE, de nacionalidad española, residente en Barcelona, calle Aguilar, nº 9, - - - - -

5.

p o r

"NUEVO JUEGO"

El objeto del presente Modelo de Utilidad se refiere a un nuevo juego que presenta los dos aspectos esenciales deportivo y educativo, despertando además con su práctica en el niño, el espíritu de competición y de labor de equipo.

10.

178568

7 MAR



Para una correcta interpretación se describe, a continuación, un caso de realización práctica, a título de ejemplo, no limitativo, del nuevo juego, acompañándose de una hoja de dibujos en la que:

5. En la figura 1, se representa en perspectiva, el dispositivo lanzador de las letras, números o signos que componen el juego.

En la figura 2, es esquemáticamente en alzado, el propio dispositivo lanzador.

10. En la figura 3, un cartón componente del juego.

En la figura 4, el envase de los elementos del juego y su tapa constituida por la plataforma de lanzamiento dispuesta invertida.

15. Y en la figura 5, una red para cazar los cuerpos lanzados al aire.

20. Consiste la invención en que el nuevo juego está constituido por un dispositivo lanzador al aire de letras, números y signos constituidos por cuerpos, los cuales deben ser recogidos por los jugadores que intervienen en el juego a medida que aparecen y cuando creen que la letra lanzada y que se encuentra aun en el aire les es útil para completar el nombre, número o parte del dibujo que durante la partida tienen que componer cada uno de los jugadores procurando que no se le arrebate un contrario y aquel jugador que antes lo consiga es el que gana la partida.

25. El dispositivo lanzador de las letras, números o signos (2) está constituido por una plataforma (1) sobre de la cual se eleva un caballete (3) en el que bascula una palanca (4) que uno de sus extremos (8) está alojado en la parte inferior interna (5) de una cámara (6) contenedora del cuerpo (2) de una letra, número o signo entrado por su

178568

7 M



parte superior o boca (7) y al golpear el otro extremo (9) de la palanca (4) y descender éste violentamente entonces el extremo opuesto (8) introducido en la cámara de lanzado (6) golpea el cuerpo (2) de la letra, número o signo y a través del conducto interior de salida lo lanza al espacio momento en que cada uno de los jugadores debe estar atento para visualizar que letra, número o signo es y de convenirle para formar la palabra, cifra o dibujo que está realizando cogérlo en el aire antes de que lo haga otro jugador interesado en lo mismo.

El cuerpo (2) de las letras, números o signos se colocan dentro de la cámara lanzadora (6) sin exhibición previa a los jugadores, a fin de que estos no sepan que letra, número o signo es y se vean forzados a visuarla rápidamente solo cuando el cuerpo (2) lanzado está en el aire.

Las letras, números o signos (2) están colocados en el interior de un recipiente no transparente, y de allí se colocan en la cámara (6) de lanzamiento del dispositivo lanzador.

La propia plataforma (1) de lanzamiento cuando se vuelve sobre sí misma y se acopla sobre la boca del recipiente opaco, constituye la tapa del mismo, y para su asentado presenta unos pequeños tabiques verticales (10) distribuidos cerca del borde de su perímetro cuales tabiques al estar vuelto sobre sí misma la base (1) del lanzador, actúan de faldones descendentes de apoyo a la pared interna adosada de la boca del recipiente.

Debajo del extremo (9) de la palanca (4) en donde se realiza el golpeo de la misma para el lanzado del cuerpo de la letra, número o signo, hay un reengrueso (11) a fin de dotar a la lámina determinativa de la plataforma (1) del

1447 : 73

178568

7 MAR



grosor suficiente para que el mismo haga de sufridera.

Para una mejor realización del juego, las palabras, cifras o dibujos distintos entre sí a componer con los cuerpos (2) que se lanzan al aire con el dispositivo lanzador están puestos en unos cartones que forman parte del juego para que así quede constancia en todo tiempo de cual es el nombre, cifra o dibujo a completar por cada uno de los distintos jugadores.

5.

Para cuando se desee realizar el juego con una mesa grande y facilitar a todos los jugadores, por un igual la acción de recoger al vuelo las letras, números y signos, entonces tambien forma parte del mismo para cada jugador una red cónica, invertida con aro en su boca y mango de asido, de recogida.

10.

El jugador que haya completado primero su palabra, cifra o dibujo no será el verdadero ganador si en su afan de ser el primero ha cogido letras, números o signos que nos los necesite y luego de completado su cartón le sobren, por lo que continua el juego y por cada cuerpo sobrante es una tirada válida, no obstante ser posterior, para los otros jugadores y si alguno de ellos completa durante este periodo su cartón sin sobrarle ficha alguna entonces éste es el verdadero ganador.

15.

20.

Se sobreentiende que en el presente caso serán variables cuantos detalles de construcción y acabado, no alteren, cambien o modifiquen la esencia de la invención.

25.

N O T A

Descrito el objeto y utilidad de la invención, lo que se declara como no divulgado ni practicado en España,

178568 7



comprende las siguientes reivindicaciones:

5. 1a.- Nuevo juego, caracterizado por el hecho de que el nuevo juego está constituido por un dispositivo lanzador al aire de cuerpos formativos de letras, números y signos, los cuales deben ser recogidos por los jugadores que intervienen en el juego a medida que aparecen y cuando creen que la letra lanzada y que se encuentra aun en el aire les es útil para completar el nombre, número o parte del dibujo que durante la partida tienen que componer cada uno de los jugadores, procurando que no se lo arrebate un contrario y aquel jugador que antes le consiga es el que gana la partida.

10. 2a.- Nuevo juego, según la anterior reivindicación en el que el dispositivo lanzador de las letras, números o signos está constituido por una plataforma sobre de la cual se eleva un caballete en el que bascula una palanca que uno de sus extremos está alojado en la parte inferior interna de una cámara contenedora del cuerpo de una letra, número o signo entrado por su parte superior o boca y al golpear el otro extremo opuesto introducido en la cámara de lanzado, golpea el cuerpo de la letra, número o signo y a través del conducto interior de salida lo lanza al espacio momento en que cada uno de los jugadores debe estar atento para visualizar que letra, número o signo es y de convertirlo para formar la palabra, cifra o dibujo que está realizando cogiendo en el aire antes de que lo haga otro jugador interesado en lo mismo.

15. 3a.- Nuevo juego, según las anteriores reivindicaciones, en el que el cuerpo de las letras, números o signos se colocan dentro de la cámara lanzadora sin exhibición previa a los jugadores, a fin de que estos no sepan que letra, número o signo es y se vean forzados a visuarla rápidamente solo

178568



cuando el cuerpo lanzado está en el aire.

5.

4a.- Nuevo juego, según las anteriores reivindicaciones, en el que las letras, números o signos, están colocados en el interior de un recipiente no transparente, y de allí se colocan en la cámara de lanzamiento del dispositivo lanzador.

10.

5a.- Nuevo juego, según las anteriores reivindicaciones, en el que la propia plataforma de lanzamiento cuando se vuelve sobre sí misma y se acopla sobre la boca del recipiente opaco, constituye la tapa del mismo, y para su asentado presenta unos pequeños tabiques verticales distribuidos cerca del borde de su perímetro cuales tabiques al estar vuelto sobre sí misma la base del lanzador, actúan de faldones descendentes de apoyo a la pared interna adosada de la boca del recipiente.

15.

20.

6a.- Nuevo juego, según las anteriores reivindicaciones, en el que debajo del extremo de la palanca en donde se realiza el golpeo de la misma para el lanzamiento del cuerpo de la letra, número o signo, hay un reengrueso a fin de dotar a la lámina determinativa de la plataforma, del grosor suficiente para que el mismo haga de sufridera.

25.

7a.- Nuevo juego, según las anteriores reivindicaciones, en el que para una mejor realización del juego, las palabras, cifras o dibujos distintos entre sí a componer con los cuerpos que se lanzan al aire con el dispositivo lanzador están puestos en unos cartones que forman parte del juego para que así quede constancia en todo tiempo de cual es el nombre, cifra o dibujos a completar por cada uno de los distintos jugadores.

30.

8a.- Nuevo juego, según las anteriores reivindicaciones, en el que para cuando se desee realizar el juego

178568



con una mesa grande y facilitar a todos los jugadores, por un igual, la acción de recoger al vuelo las letras, números y signos, entonces tambien forma parte del mismo para cada jugador, una red cónica, invertida con aro en su boca y mango de asido de recogida.

5.

9a.- Nuevo juego, según las anteriores reivindicaciones, en el que el jugador que haya completado primero su palabra, cifra o dibujo no será el verdadero ganador si en su afán de ser el primero ha cogido letras, números o signos que no los necesite y luego de completado su cartón le sobren, por lo que continua el juego y por cada cuerpo sobrante es una tirada válida no obstante ser posterior para los otros jugadores y si alguno de ellos completa durante este periodo su cartón sin sobrarle ficha alguna entonces éste es el verdadero ganador.

10.

15.

10a.- NUEVO JUEGO.

Según se describe y reivindica en la presente Memoria descriptiva que consta de siete hojas foliadas y escritas por una sola cara y acompañada de una hoja de dibujos.

Barcelona para Madrid, a siste de Marzo de mil novecientos setenta y dos.

P.A.,  
Antonio Aricha  
p. p.  
*[Handwritten signature]*

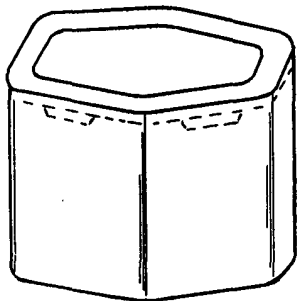
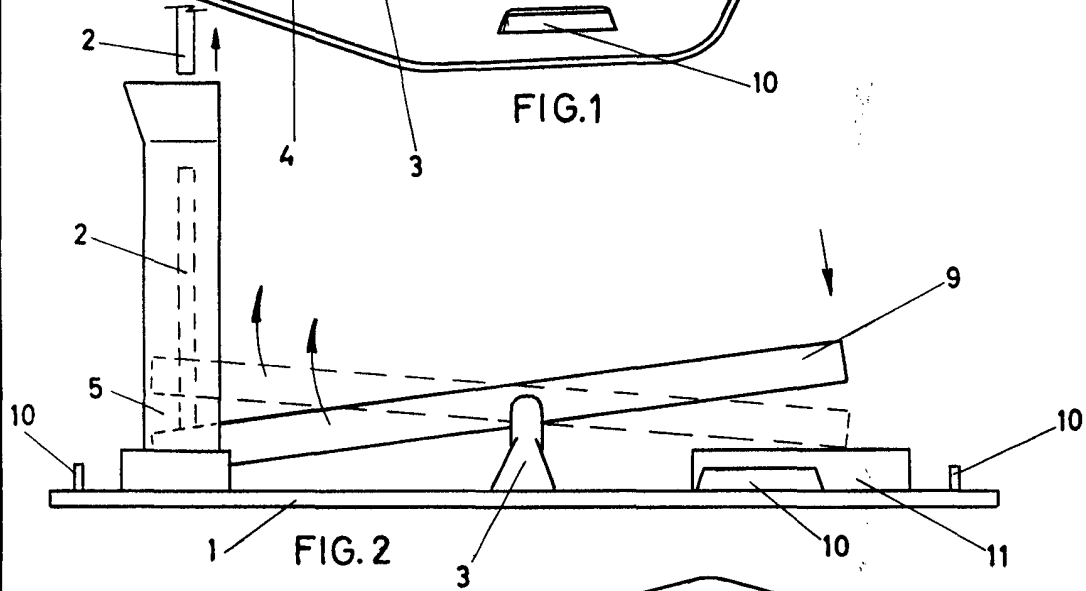
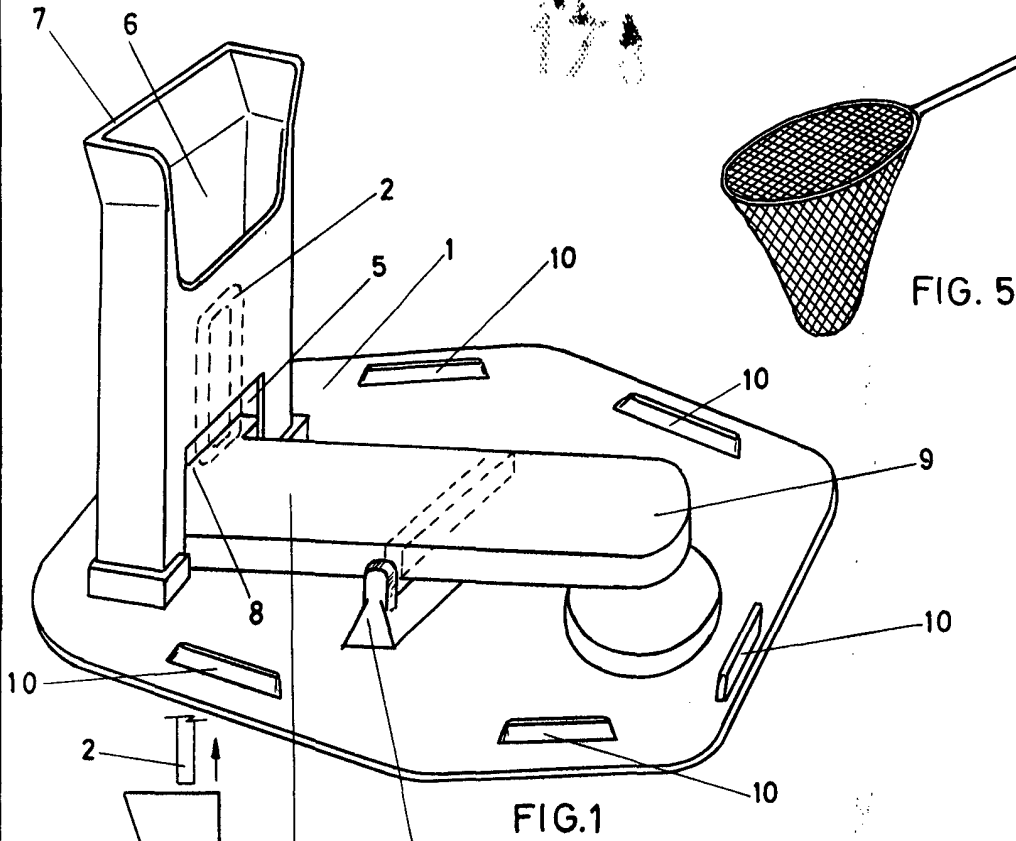

FIG. 4

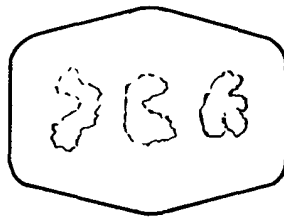

FIG. 3

Barcelona para Madrid

7 Marzo 1972

pp.

Antonio Aricha

p. p.

*Aricha*

Escala variable