

194773

178554

178554



SECCION TECNICA  
CLASIFICACION L.S.C.  
CLASE A 47  
SUBLASE J

MEMORIA DESCRIPTIVA

correspondiente a un

MODELO DE UTILIDAD

por VEINTE años

para todo el territorio español

A favor de:

Don José MARTIN ESCOLAR-NORIEGA

de nacionalidad española

Residente en:

MADRID, c/. Orense, 80

Por:

"PALETA CULINARIA"

-----:oOo:-----



- La paleta, de utilización culinaria, que, como objeto de esta solicitud de Modelo de Utilidad, seguidamente se describe, presenta diversas ventajas sobre lo conocido en la materia, las cuales se pondrán de manifiesto a lo largo de esta memoria.
5.            5.
- Consta de un cuerpo plano, pero doblado en ángulo, y de un largo vástago que constituye el mango.
- El cuerpo mencionado es una pieza laminar plegada en un ángulo muy abierto, con sus dos ramas totalmente planas, presentando un corte estrecho y largo en la zona del plegado, con un borde vuelto hacia la parte exterior del mencionado ángulo con su filo cortante.
10.           10.
- La parte aplanada presenta un contorno con su mayor anchura en la base de la que arranca, según el eje medio, el vástago del mango, decreciendo dicha anchura muy levemente hacia la parte plegada y más acusadamente desde dicha parte hasta el extremo libre considerablemente más estrecho.
15.           15.
- Con objeto de hacer más claramente comprensible cuanto antecede, poniendo al propio tiempo de relieve otras características y ventajas de esta paleta, se describe seguidamente un ejemplo de realización, no limitativo, de la misma, ilustrado en los dibujos adjuntos, en los cuales:
20.           20.
- La figura 1 muestra frontalmente la paleta, con el arranque de su mango.
25.           25.
- Y la figura 2 muestra el mismo conjunto, seccionado longitudi-



dinalmente.

- Así pués, esta paleta consta de un cuerpo, paleta propiamente dicha o parte aplanada, de un elemento laminar, por ejemplo chapa de acero inoxidable, donde se distinguen las partes 2 y 3, ambas planas y formando un pequeño ángulo, siendo considerablemente mayor la parte 2, que se vá estrechando progresivamente desde la parte plegada a su extremo libre, mientras que la otra parte termina, mucho más próxima al plegado, con una pequeña prolongación en su centro, donde se fija el vástago 6 del mango del conjunto.

- La ranura 4, situada en la contigüidad de la parte plegada, presenta una especie de labio longitudinal en el borde situado hacia la parte 2, proyectado hacia el exterior en la parte convexa del ángulo 1-2, en un saliente 5, con el borde en filo cortante.

- Evidentemente, respecto a lo descrito é ilustrado, pueden introducirse en la práctica cuantas modificaciones de detalle por no alterar lo esencial de este Modelo, tengan cabida en el marco de las siguientes:

20.

#### R E I V I N D I C A C I O N E S

- 1.- Paleta culinaria, caracterizada por constar de un cuerpo plano, pero plegado transversalmente en dos partes que forman un ligero ángulo entre sí, siendo dichas partes desiguales, siendo la menor de ellas más ancha en su conjunto, por ser su anchura uniforme, mientras que la parte restante, mucho

25.



más alargada, presenta una anchura decreciente hasta su extremo libre, arrancando el vástago del mango desde el centro del borde libre de la parte mencionada en primer lugar, existiendo, en la contigüidad de la línea del pliegue, una apreciable ranura, cuyos extremos llegan cerca de los laterales de la pala, y que, hacia la parte mayor de esta presenta un labio vuelto hacia afuera, proyectado en la misma dirección que la convexidad del ángulo, con su borde afilado.

5.

2.- "PALETA CULINARIA".

10. Todo tal y como queda descrito y reivindicado en la presente Memoria que consta de cuatro hojas mecanografiadas por una sola de sus caras y se ilustra con los dibujos que a la misma se acompañan.

Madrid, a 21 de Marzo de 1.972.

A. DIAZ  
F. R.

Fernando Bernabé López Bonal

FIG. 1

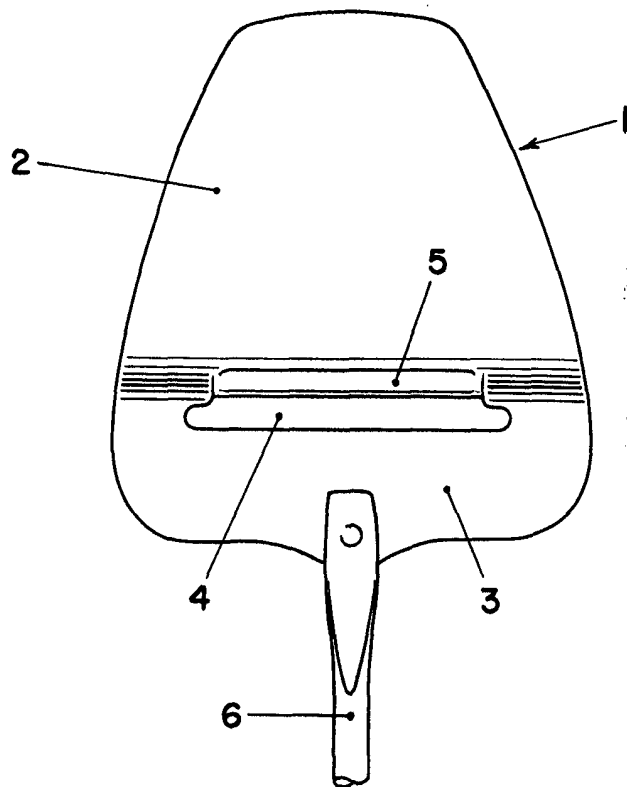
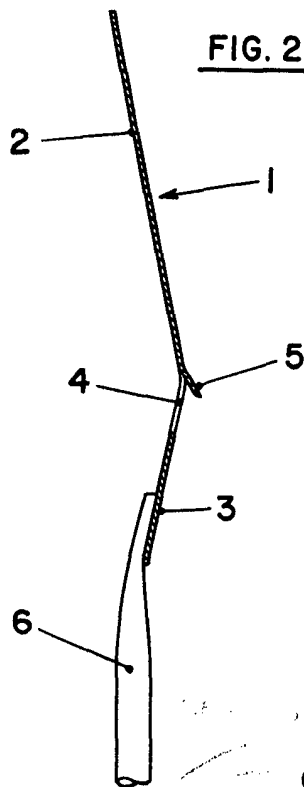

FIG. 2



ESCALA VARIABLE

*[Handwritten signature]*