

978510
178518



MODELO DE UTILIDAD

por 20 años

por "ELEMENTO PARA LA FORMACIÓN DE MUEBLES", a favor de INERGA, S.A., de nacionalidad española, domiciliada en BARCELONA - La Vid, 16.

=====

MEMORIA DESCRIPTIVA

El presente Modelo de Utilidad se refiere a un dispositivo que sirve de base para la constitución de muebles de diferentes clases y aplicaciones, todos los cuales resultan constituidos a partir de un cuerpo común en funciones de con-

5. tenedor y al que se asocian, según los casos, cuerpos que completan un asiento, una mesita, una maceta, etc., pudiendo tener además otras aplicaciones.

El componente que se describirá adopta la estructura de una caja troncopiramidal de estructura laminar rígida o semi

10. rrígida, de gran resistencia a la rotura y con su embocadura correspondiente a la base mayor, que es la situada en la parte superior, provista de un ensanchamiento de forma cuadrangular y prismática, aplicándose a la embocadura de esa segunda formación estructural el componente que se asocie al descrito.

15. Para facilitar la explicación, se acompaña a la presente memoria una hoja de dibujos, en los que se ha representado,



a título de ejemplo ilustrativo y no limitativo, un caso de realización de un elemento para la formación de muebles, según los principios de las reivindicaciones.

En los dibujos:

5. La figura 1 es una vista en perspectiva del cuerpo en forma de caja troncopiramidal-prismática que constituye el fundamento de la estructura compuesta de aplicación utilitaria, y la figura 2 es una sección transversal por un plano vertical indicado II-II en la anterior proyección.
10. La figura 3 muestra un asiento en forma de taburete, obtenido a base del elemento antes descrito y la figura 4 representa una silla o butaca obtenida del mismo modo, indicándose en la figura 5 la disposición adyacente de tres componentes como el de la figura 3, el último de los cuales posee un cabecero que habría de permitir el empleo de aquella estructura compuesta como cama.

La figura 6 muestra la constitución de una mesita de tresillo a base del elemento considerado, la figura 7 es otro modelo de mesa cuyo tablero puede levantarse parcialmente, permitiendo el acceso al interior del cuerpo de soporte, mientras que la figura 8 muestra el elemento en funciones de macetero, quedando separado del suelo, al igual que la anterior realización, mediante unas patas tubulares de sostén.

20.

Los elementos designados con números en los dibujos corresponden a las partes siguientes:

25.

- 1-, cuerpo troncopiramidal de sección cuadrada, cuya base menor, que aparece cerrada, constituirá la base de apoyo para el conjunto, en tanto que su base mayor, ocupando la parte superior, es abierta y se expansiona en el cuerpo prismático
30. -2-, de sección cuadrada, definiéndose en conjunto un recipiente de estructura laminar y resistente, con sus vértices y aris-



- tas redondeados y las aristas laterales del cuerpo inferior levemente convexas; -3-, bloque de un material esponjoso y elástico, tal como la espuma de poliuretano, de dimensiones correspondientes al cuerpo -2- y destinado a su acoplamiento
5. al mismo, quedando retenido por el entrante definido interiormente por el cuerpo inferior -1-; así resulta definido un asiento a modo de taburete, cuya yuxtaposición en el número conveniente permite definir una cama, como en el ejemplo de la figura 5 o un asiento de la longitud que se desee; -4-, bloque
10. de material similar al constitutivo del bloque anterior, dotado de un respaldo -5- y una elevación -6- para definir una butaca; -7-, tapa en forma de placa cuadrada, de dimensiones correspondientes a la embocadura del cuerpo -2- y con su periferia adecuada para acoplarse a ésta, resultando una mesita de
15. tresillo o similar; -8-, cuerpo cilíndrico de longitud y diámetro convenientes, adecuado para constituir un cabezal, dotado de un soporte -9- para su acoplamiento a un conjunto del tipo representado en la figura 3, con lo cual se tendrá el cabezal de una cama en la estructura de la figura 5; -10-, mitad
20. de una placa de sobremesa, conjugada de otra mitad -11-, articulada a ella y con posibilidad de basculación, permitiendo en este caso el acceso al interior del cuerpo -1-2-, a diferencia de la versión de la figura 6, en que normalmente no se accederá al interior de la mesita; -12- y -13-, bastidor de soporte,
25. de alturas diferentes, formantes de apoyos horizontales para las zonas entrantes, constituidas de unión de los cuerpos -1- y -2- del elemento descrito, facilitando ello la constitución de mesitas más elevadas que la de la figura 6, y de macetas con plantas, según la figura 8.
30. Todo cuanto no afecte, altere, cambie o modifique la esencia del elemento descrito, será variable a los efectos



del actual Modelo.

N O T A.

Se reivindica como objeto de este registro por Modelo de Utilidad:

5. 1.- Elemento para la formación de muebles, caracterizado esencialmente por consistir en un cuerpo hueco de estructura laminar resistente, a modo de recipiente de sección cuadrada constituido por un cuerpo troncopiramidal de aristas redondeadas, siendo convexas las laterales, con su base menor formando la del conjunto y con su base mayor abierta y expansionada en un segundo cuerpo prismático y aplanado y con sus vértices redondeados, siendo susceptible de recibir en su embocadura superior complementos diversos, constitutivos, en su caso, de un taburete, componente, por asociación, de un lecho, de una butaca asociable a otras idénticas para definir un asiento-sofá de longitud conveniente, de una mesa, definida por una placa superior de recubrimiento y por un soporte en forma de bastidor tubular de elevación sobre el suelo, siendo igualmente factible la utilización del elemento como simple contenedor a efectos
10. meramente funcionales y/o decorativos, completándose la versión taburete-elemento de cama, facultativamente, con un elemento de apoyo lateral de configuración cilíndrica y dotado de un soporte de acoplamiento a la zona de introducción del cuerpo elástico respecto al recipiente.
15. 20. Sean cuales fueren las circunstancias que concurran en la esencialidad del Modelo de Utilidad, definido en la anterior reivindicación, cuyo objeto es:
 - 2.- "ELEMENTO PARA LA FORMACIÓN DE MUEBLES".
25. Consta la presente memoria de cinco hojas foliadas,
30. mecanografiadas por una sola cara y de los dibujos unidos a

00:00:00

178518

- 5 -

- 2



la misma.

Barcelona, - 2 MAR. 1972

P.A. de INERGA, S.A.

ALFONSO DURÁN
P. P.

Fdo.: Luis Durán Benejam

FE/ef.

FIG.2

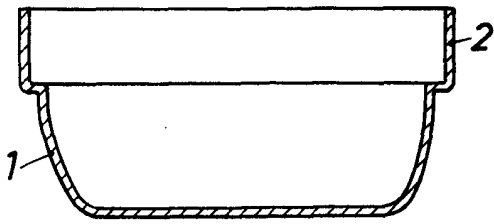

FIG.1

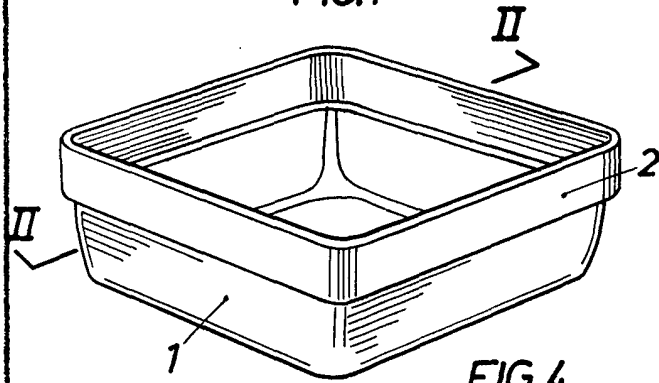

FIG.4

FIG.3

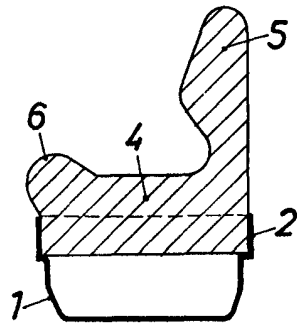
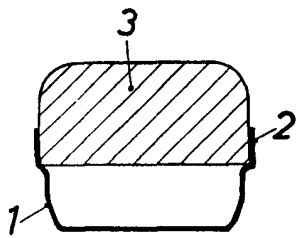

FIG.5

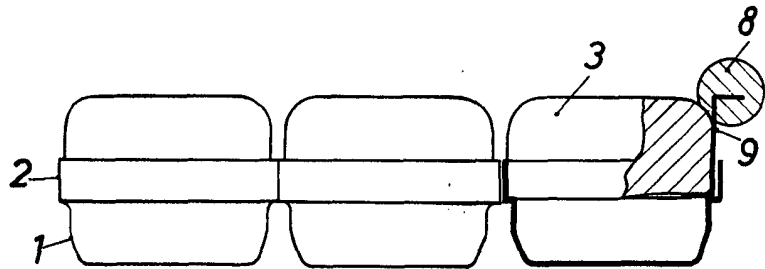

FIG.6

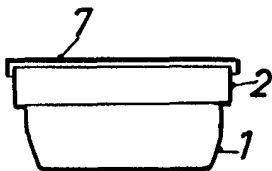

FIG.7

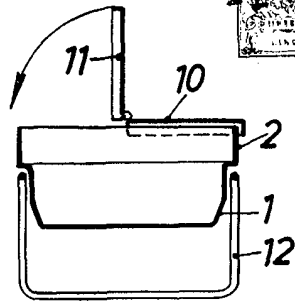
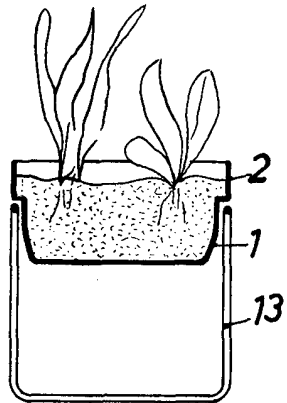

FIG.8



ESCALA VARIABLE

BARCELONA, 1972
P.ALFONSO DURAN
P. P.

Fdo.: Luis Durán Benojan