

178480



178480

MEMORIA DESCRIPTIVA
DEL PRIMER
CERTIFICADO DE ADICION
A LA

patente de Invención N^o 178.463, solicitada en 14 de Junio de 1.947, por "Perfeccionamientos en los asientos para tazas de retretes, provistos de tapa".

a favor de: Fabbrica Stampati Materie Plastiche Carrara & Matta, Soc. Res. Limit.

de nacionalidad: Italiana

residente en: Via Ormea, 86 - TURIN (Italia)

por: "MEJORAS EN EL OBJETO DE LA PATENTE PRINCIPAL".

Reivindicándose la prioridad de la Patente Adicional solicitada en Italia en 31 de Enero de 1.947, bajo el n^o 5.905.



En la patente principal se ha descrito un asiento con tapa, charnelas y soportes desmontables para tazas de retretes, contruidos enteramente de materia plástica termo-endurecida, en el cual las charnelas de los soportes desmontables son construidas de la misma materia de la que se construye el asiento y la tapa.

En el curso de la realización práctica de la dicha invención se han introducido algunos perfeccionamientos que forman el objeto de la presente solicitud de patente de adición.

Según la presente invención los pernos de articulación ya sean para el asiento o para la tapa, van montados en taladros ciegos practicados en dos elementos estampados de materia plástica que se sujetan a la taza mediante tornillos, constituyendo la única parte metálica del dispositivo. Con tal disposición se consigue mejorar aún más las características del asiento, lo que reporta un aumento de su duración.

Los pernos de articulación están convenientemente constituidos por materia plástica estampada y obtenidos en una sola prensa, respectivamente con el asiento y con la tapa.

En el dibujo adjunto se representa esquemáticamente a título de ejemplo un asiento según la invención.

La fig. 1, es un plano del asiento, del que solo se muestra la mitad.

La fig. 2, representa una vista lateral, y

Las figs. 3 y 4, son respectivamente una vista lateral y una vista frontal de uno de los dos soportes de los pernos.

178480



Con el nº 1 se indica el asiento anular provisto de un apéndice posterior la, que lleva los pernos 2 de materia plástica estampada, obtenidos en una sola prensa durante el estampado. El nº 3 indica la tapa portadora de los pernos 4, asimismo de materia plástica estampada.

Los pernos 2 y 4 van montados en taladros ciegos 5 practicados en elementos de soportes 6, representados en las figs. 3 y 4, provistos de una base inferior 6a en la que se reciben dos guías paralelas a T 7 y 8, que sirven para los tornillos de sujeción de dichos soportes a la taza. Los soportes 6 no están en simetría alrededor de un eje vertical, por lo cual se consiguen cuatro posiciones de sujeción de los soportes mismos con respecto a la taza, dos de los cuales se obtienen en virtud de la presencia de las dos guías 7 y 8, y otros dos de intercambiar los dos soportes. De este modo podrá montarse el asiento sobre cualquier tipo de tazas existente.

N O T A

Se reivindican como propios y nuevos para que sean objeto de un certificado de adición a la patente número 178.463, reivindicando la prioridad de la patente adicional presentada en Italia en 31 de Enero de 1.947, bajo el nº 5.905, los puntos siguientes:

1.- Asiento para tazas de retretes con tapa, charnelas y soportes desmontables contruidos de materia plástica termo-endurecida, según lo reivindicado en la invención principal, caracterizado por el hecho de que tanto el asiento como la tapa van provistos de pernos



de articulación de materia plástica montados en soportes, asimismo de materia plástica, provistos de alojamientos para los tornillos de sujeción a la taza.

5 2.- Asiento, según la reivindicación 1, caracterizado por el hecho de que los soportes están constituidos por una base dotada de dos guías paralelas a T, para los tornillos de sujeción y por un tabique vertical provisto de taladros ciegos para los pernos del asiento y de la tapa.

10 3.- Asiento, según la reivindicación 1, caracterizado por el hecho de que el tabique superior del soporte no es simétrico alrededor del eje vertical.

15 4.- Asiento, según las reivindicaciones 1, 2 y 3, caracterizado por el hecho de que los pernos tanto del asiento como de la tapa se obtienen de una sola pieza con los respectivos elementos durante el estampado de la materia plástica.

5.- MEJORAS EN EL OBJETO DE LA PATENTE PRINCIPAL.

20 Todo conforme se describe en la memoria que antecede, se ilustra en los planos unidos a ella y se reivindica en su Nota.

Esta memoria consta de cuatro hojas foliadas y escritas a máquina por una sola cara y una hoja de plano.

Madrid, 16 de Junio de 1.947

Fabbrica Stampati Materie Plastiche
Carrara & Matta, Soc. Res. Limit.

P. A.

IGNACIO CASTELLANO

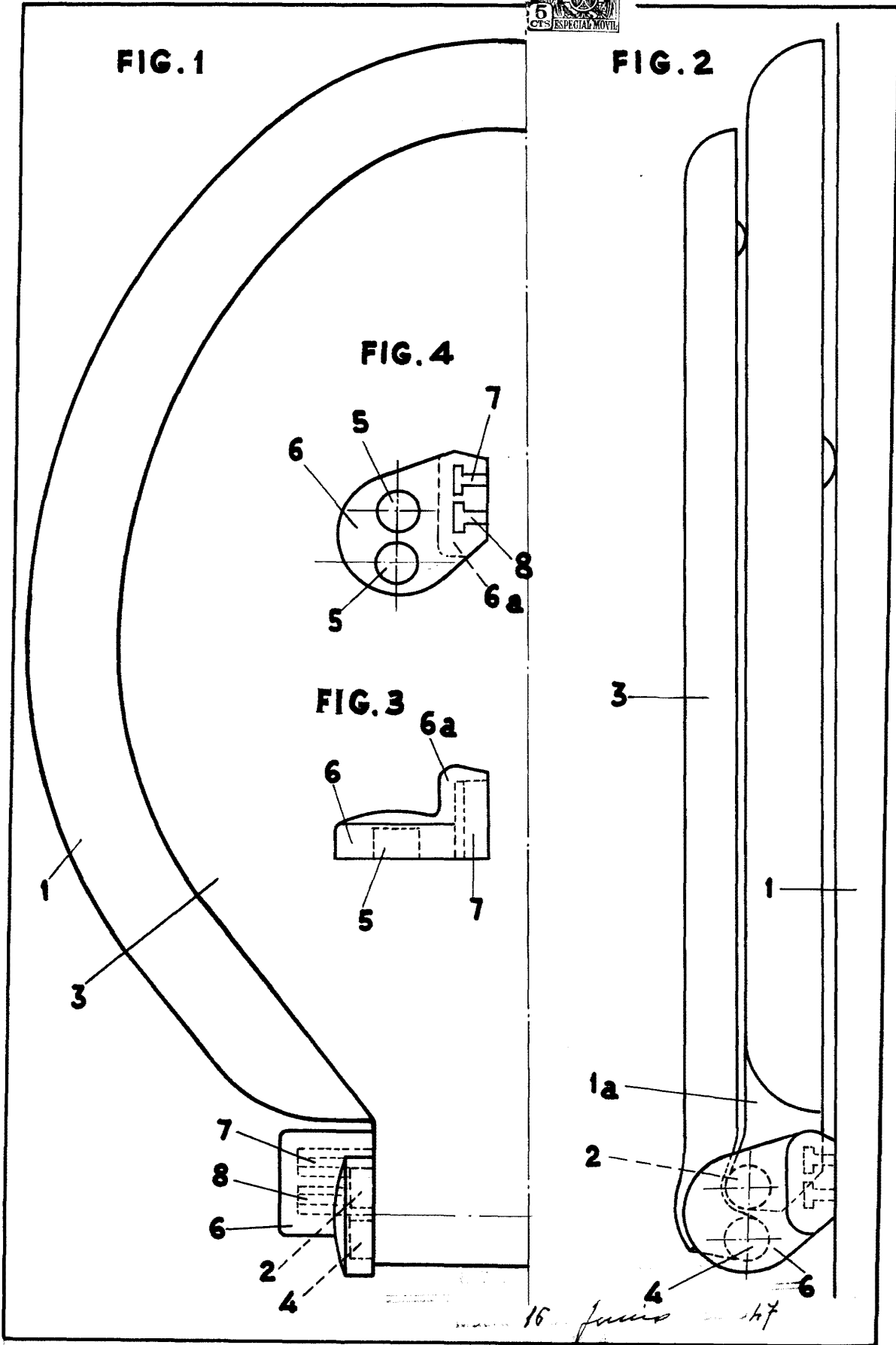

FIG. 1

FIG. 2

FIG. 4

FIG. 3



16 junio 1917

Suroctave