

3:10:73

178474



SECRETARÍA DE ECONOMÍA
ASOCIACIÓN
F 21
SUBS. V

EXPEDIENTE: MODELO DE UTILIDAD

Titular: D. ENRIQUE MARCO BELENGUER

Nacionalidad: Española

Domicilio: VALENCIA - Ebanista Caselles, 2

Objeto: "PANTALLA PERFECCIONADA PARA LAMPARAS"

Prioridad:

MEMORIA DESCRIPTIVA

5 En el curso de la presente Memoria Descriptiva y con la ayuda del plano adjunto, se detallan las circunstancias que concurren en una pantalla perfeccionada para lámparas, que reúnen las condiciones de utilidad y novedad que exige el vigente Estatuto-Ley de Propiedad Industrial, para que a su titular le sea concedido el privilegio de su exclusiva explotación industrial y comercial.

10 Existe un tipo económico de lámpara de sobremesa, que está integrada por una tija que se apoya sobre una base, y cuya tija está recubierta de un brazo verti-



15 cal más o menos enriquecido, al término del cual se encuentra el portalámparas para la bombilla, y del cual surge un brazo o pletina que se eleva por encima, hasta la vertical y que sirve de soporte o sostén de la pantalla. En este tipo de lámparas, es la pantalla la que le presta un carácter más o menos ornativo, por ser la parte más voluminosa y visible, y es frecuentemente fabricada de materiales plásticos.

20 Ahora bien, en las pantallas de plástico, por la naturaleza de los tradicionales y conocidos sistemas de moldeo, es evidente que determinadas formas deben ser desechadas por las dificultades que entrañaría su moldeo, y de aquí que, siendo muy comerciales se haya discurrido la forma de alterar su estructura de forma que
25 si bien exteriormente se consigan formas originales, se consiga a la vez un perfecto montaje de las dos piezas en que se descomponga la pantalla, y todo ello dentro de una sencillez extraordinaria que facilita su montaje.

30 Para facilitar la comprensión de la descripción que seguidamente realizamos, hemos estimado oportuno acompañar una lámina de dibujos en la que se recoge un caso práctico de realización, con la natural advertencia de que estos gráficos se aportan a título de
35 ejemplo y por ello deberán ser considerados con el más amplio criterio y sin limitación alguna.

40 En la figura 1ª se muestra una vista en planta superior de una lámpara cuya pantalla ofrece las novedades que se reivindican, y en la figura 2ª se ofrece una sección A-B de aquella figura en la que la lámpara



se muestra en alzado, y esta sección se realiza sólo parcialmente de la parte superior.

45 Refiriéndonos a las precitadas figuras, señalamos con -1- a la pieza inferior que integra la pantalla, cuyo borde superior designamos con -2-, y cuyo contorno puede ser regular o irregular, si bien en el ejemplo representa tener seis facetas con una forma doblemente curva, y en cuya boca superior se origina del mismo material plástico en que está moldeado aquel cuerpo -1-,
50 un puente -3-, con un orificio central para paso del tornillo-embellecedor -8- que en colaboración con la tuerca inferior -9-, fija la pletina -10- que sostiene a la pantalla, cuyo otro extremo -11-, por debajo de la bombilla -12- queda sujeto al pié de lámpara -13- que se apoya sobre la peana -14-.

55 Sobre la pieza -1- de la pantalla, se dispone la pieza complementaria -4- que en su borde inferior ofrece el escalón -5-, y faldoncillo -6-, que verifican su montaje sobre el borde superior -2-, consiguiéndose la
60 firmeza de esta unión, normalmente, por pegado. Esta estructura deja los orificios -7-, a uno y otro lado del puente -3-, que permitirán la aireación de la bombilla. Esta descomposición de la pantalla en las piezas -1- y -2-, permite, por ejemplo, conseguir la forma abusada y
65 luego acampanada de la pantalla, ya que en el montaje es facilísimo conseguir casar las aristas, de forma que exteriormente no se advierta que la pantalla está descompuesta en dos partes.

Con el fin de que los orificios -7-, ofrezcan



70 las mayores dimensiones, el escalón -5-, que conforma
una aleta perimetral, será circular y casi tangente a
los lados ofreciendo una mayor superficie en la parte
recayente a las aristas, pero será siempre suficiente
para asentar perfectamente sobre el reborde superior de
75 la pieza -1-.

Suficientemente descrita la estructura objeto
de este Modelo, sólo nos resta manifestar que serán va-
riables las circunstancias de materiales, tamaños y for-
mas de las partes descritas, siempre y cuando no se al-
tere su esencialidad, puesta de relieve en la siguiente
80

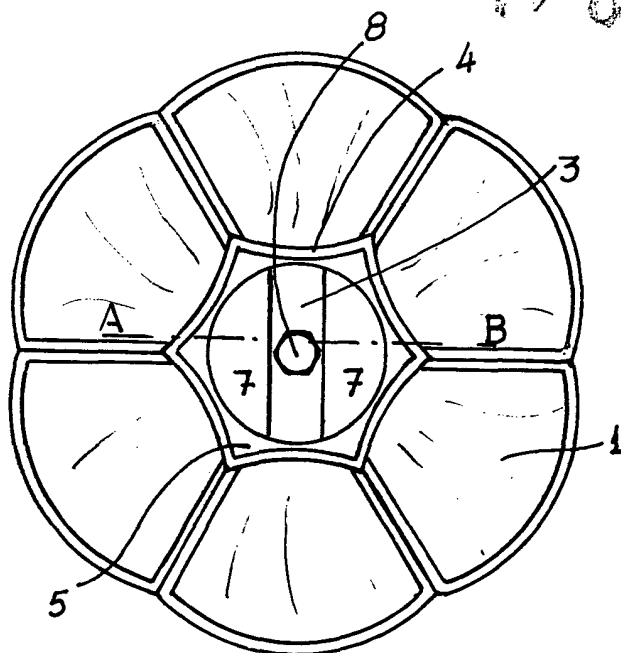
N O T A
= = = =

Los puntos que se reivindicán en el presente
Modelo de Utilidad, son:

12.- Pantalla perfeccionada para lámparas, que
85 se caracteriza por estar integrada, en razón de su for-
ma, en dos partes, una inferior, cuyo borde superior
abierto ofrece subtendido un puente horizontal, que de-
ja amplias aberturas en ambos lados, moldeado en la mis-
ma operación de moldeo de aquella pieza, y sobre la cual
90 se dispone otra pieza, que completa la pantalla, y en
cuyo borde inferior ofrece una aleta perimetral orienta-
da horizontalmente hacia adentro, de escaso vuelo a mo-
do de escalón, que continúa en un pequeño tabique o fal-
doncillo vertical, de forma que éste tabique queda en
95 el montaje o superposición de esta pieza sobre la pri-
mera, por su parte interna, y sentado el escalón sobre
el borde de la pieza inferior, verificándose esta unión

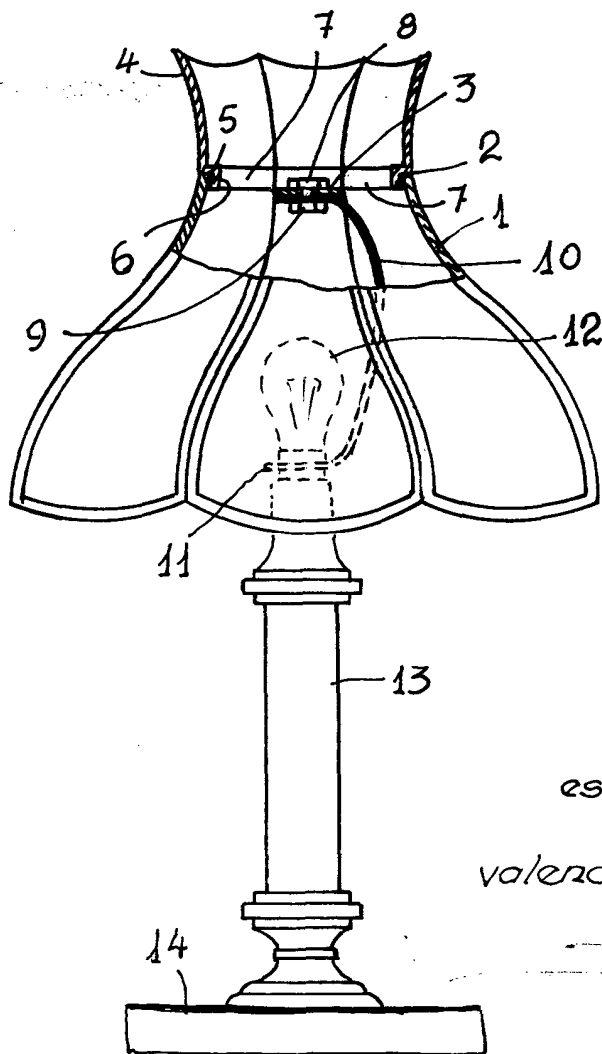


FIG. 1



110474

FIG. 2



escala variable

valencia marzo 1972

p.a.

[Handwritten signature]