

17 8 4 2 0



178420

MEMORIA DESCRIPTIVA

DE

UNA PATENTE DE INTRODUCCION, POR DIEZ AÑOS EN ESPAÑA, A FAVOR DE DOÑA ROSARIO LOPEZ POLO, DE NACIONALIDAD ESPAÑOLA, RESIDENTE EN BARCELONA, Rambla de Capuchinos, 30,

sobre:

"MEJORAS EN LA CONSTRUCCION DE ENVASES, ESPECIALMENTE PARA BEBIDAS GASEOSAS"

-----oOo-----

La presente patente se refiere a envases para bebidas gaseosas y lo similar y especialmente a los envases del tipo de los sifones.

Las bebidas gaseosas como la soda, se venden actualmente envasadas en dos tipos principales de envases, a saber: el tipo que permite volver a cerrar herméticamente el envase una vez que se haya retirado una porción de su contenido, por ejemplo, el sifón común, y el tipo que una vez abierto no se puede cerrar nuevamente en forma hermética sin ayuda de un aparato especial, sino



que deja escapar paulatinamente el gas.

Estos dos tipos conocidos tienen cada uno sus inconvenientes bastante importantes. Los envases con cierre amovible, por ejemplo con tapa corona, aun cuando pueden ser fácilmente limpiados después del uso, dejan escapar el gas una vez abiertos y por tanto en perjuicio de la bebida. Por otra parte, el pico de los sifones, a pesar de tener la ventaja de que se vuelve a cerrar herméticamente después de cada operación, es de una construcción relativamente complicada, lo que, en la práctica, hace tan costosa y molesta su limpieza, que ésta no se realiza sino en casos excepcionales.

Debido a la forma de la canilla, generalmente se agarra el sifón por la misma, la cual por lo tanto, puede fácilmente ensuciarse por el contacto de las manos de los obreros, etc. Además, ostenta un pico hueco en el cual pueden fácilmente introducirse insectos, tierra, microbios y otras suciedades, de manera que debido a la señalada dificultad de limpiar la canilla de los sifones conocidos resultan muy antihigiénicos.

El objeto principal de la presente patente es subsanar los dos inconvenientes indicados a la vez, proporcionando un envase con un cierre que permite aplicar y luego retirar una canilla de sifón, particular de la persona o familia que usa el envase, y tienen una construcción sencilla y económica que hace fácil la limpieza tanto del cierre como del envase, y además permite vaciar por completo la botella o garrafa, cosa ésta, que por lo inconveniente y molesto que resulta el desarmado y armado de los sifones corrientes, generalmen-



te no se hace, ni siquiera antes de volver a llenar -
los sifones en la fábrica.

Según la presente patente, el envase mejorado
consta de la combinación con un recipiente cualquiera
5 - adecuado, que tenga gollete con un saliente (reborde
o rosca) y un tope, de una cámara de válvula suelta-
mente sostenida en dicha gollete y dotada de una abertu-
ra superior y de un tubo que penetra en el recipient-
te, sujetándose dicha cámara al recipiente con ayuda -
10 - de medios de sujeción convenientes, que pueden formar
parte de la botella o aplicarse a la misma.

Este envase necesita solamente la aplicación -
de una cabeza o canilla corriente de sifón para conver-
tirse en envase-sifón, y permitir retirar su contenido
15 - en la misma forma como para los sifones corrientes. En
cualquier momento (generalmente será cuando cesa el en-
vase de surtir la bebida,) puede apartarse la canilla
y hallándose vaciado el recipiente y previo soltamien-
to de los medios de cierre, es posible retirar la cá-
20 - mara de válvula con su tubo y limpiarla y además se -
puede vaciar por completo el recipiente. Como la can-
illa queda en posesión particular de la persona consumi-
dora, ésta puede cómodamente proceder a su perfecta lim-
pieza, mientras que el recipiente con su cámara de vál-
25 - vula se devuelve al fabricante, para que él pueda vol-
ver a llenar el recipiente.

Aparte del hecho de que el envase mejorado re-
sulta mucho más higiénico por las razones expuestas, -
tiene ventajas de orden económico, puesto que el fabri-
30 - cante no tendrá que dejar invertidas sumas importantes



en canillas, como ocurre ahora, cuando cada sifón debe llevar su propia canilla. En cada casa ó establecimiento donde se consuman estas bebidas, habrá una o más canillas sueltas que se aplicarán a los recipientes y se

5 - retirarán de los mismos, de acuerdo con las necesidades de la demanda. Como aquellas canillas que en un momento dado no están en servicio pueden guardarse en sitios apropiados, no quedarán expuestas como es el caso en la actualidad, en cualquier rincón donde la tierra y aún

10 - los insectos se introducen en el pico, ni tampoco pasarán en manos de un sinnúmero de personas (algunas con enfermedades infecto-contagiosas) en toda clase de establecimientos como son almacenes, bares, hospitales, etc.

A fin de que la patente sea comprendida y claramente

15 - llevada a la práctica con toda facilidad, ha sido representada a título de ejemplo en los dibujos ilustrativos que se acompañan, en los cuales:

La figura 1 es un corte vertical de la parte superior de un envase mejorado, según la presente patente.

20 - La figura 2, es una planta de la parte superior del envase según la figura 1.

Las figuras 3 y 4, son cortes ilustrando dos tipos de válvula.

La figura 5 es un corte vertical, y

25 - La figura 6, es una planta de la forma modificada de la presente patente según la figura 5.

De acuerdo con los dibujos, se provee un recipiente (10) que tenga un gollete (12) con un saliente (14) que se ha ilustrado en forma de reborde, introduciéndose en dicho recipiente una cámara de válvula (18)

30 -



que lleva un tubo (20) el cual se extiende hacia el fondo del recipiente (10). La cámara de válvula (18) lleva en su parte superior una pestaña exterior (22) que descansa sobre una guarnición (28) colocada en un rebajo -
5 - anular (19) practicado en dicho gollete.

A los efectos de sujetar la cámara de válvula se proveen medios de sujeción convenientes que pueden adoptar la forma de dos o más salientes (16) practicados en distintos puntos en la cara interior del rebajo (28) y
10 - que cooperan con otras tantas muescas (21) formadas en la pestaña (22) para proporcionar un cierre a bayoneta, Para facilitar el dar vuelta a la cámara (18) una vez aplicada ésta, pueden proveerse hundimientos (23) destinados a recibir los pernitos o dientes de una llave con-
15 - veniente (no ilustrada).

El extremo superior de la cámara de válvula vá parcialmente cerrado, dejándose únicamente una abertura central (30) (véanse las figuras 3, 4 y 5) por la cual puede entrar y salir la bebida y penetrar la varilla de empuje o émbolo (34) de la canilla desmontable -
20 - (36).

En las figuras 3 y 4, se ha ilustrado, a título de ejemplo, dos formas de válvula que pueden emplarse como parte de la nueva combinación. Según la figura 3,
25 - se ha representado una válvula de bolilla, en la cual la cámara (18) contiene una bolilla (40) de goma, vidrio ú otro material adecuado, que tiene un juego libre entre el tope (42) y una nervadura interior (44), extendiéndose la cámara (18) más allá de la nervadura para
30 - recibir un extremo del tubo (20). De preferencia la cá-



mara se estrecha ligeramente debajo de dicha nervadura y el tubo (20) es de vidrio, pero puede asimismo ser de otro material conveniente como por ejemplo una composición no atacada por la bebida, un metal inoxidable 5 - o lo similar.

De acuerdo con la figura 4, se ha adoptado una válvula a resorte, que comprende el cuerpo de válvula (40a) que vá normalmente empujado contra el tope (42) con ayuda de un resorte (48) cuyo extremo alejado de 10 - la válvula descansa sobre la nervadura interior (44).

Sin embargo, la válvula puede adoptar cualquier construcción conveniente, pero en las figuras 5 y 6, se ha representado una forma preferida de la válvula como asimismo un tipo alternativo de medios de sujeción.

De acuerdo con las figuras 5 y 6, la cámara de 15 - válvula (18a) se halla dotada de un tope (42a) enroscada sobre el extremo libre de la cámara con interposición de una guarnición (29) la cual se extiende hacia adentro lo suficiente como para servir de tope para el 20 - cuerpo de válvula (40b) que está ahuecado centralmente para recibir alojado un relleno recambiable (31) provisto de un rebajo (33) destinado a servir para centralizar el extremo del émbolo (34) de la cabeza postiza (36).

El cuerpo (40b) ostenta asimismo una pluralidad 25 - de ranuras (35) paralelas al eje del cuerpo practicadas en puntos circunferencialmente espaciados de la superficie exterior del cuerpo (40b), cuya parte inferior (37) vá de mayor a menor para proporcionar una guía para un resorte (48) que se extiende entre la base de la 30 - cámara y el cuerpo (40b).



Según este ejemplo modificado de ejecución, la cámara de válvula está sujeta mediante un dispositivo postizo de sujeción (16a) que comprende un cuerpo anular acanalado (39) destinado a abrazar el saliente (14) del gollete, y a sujetarse a su alrededor con ayuda de cualquier medio de cierre conveniente, por ejemplo una lengua (41) y una hebilla (43) de manera desconocida. De dicho cuerpo anular (39) se extienden hacia adentro una pluralidad de brazos de sujeción (45) cuyos extremos libres pueden ser esposados en caso necesario como se indica con la referencia (47) (fig. 5) y se apoyan sobre la pestaña (22a) de la cámara de válvula (18a).

Si así se desea puede disponerse el dispositivo (16a) para ser enroscado sobre el extremo del gollete en vez de abrazado, caso éste en el cual, se proveería la rosca macho correspondiente sobre el gollete en sustitución del reborde simple (14).

Armado el envase en la forma ya descrita y representada en la figura 1, se lo puede llenar de la manera usual bajo presión aplicando un pico o lo similar al gollete. El líquido pasa entonces hacia adentro del recipiente apartando por su presión la bolilla (40) o el cuerpo de válvula (40a) ó (40b) del tope (42). Llenado el recipiente, la presión del gas contenido en el líquido, ayudado o no, según el caso, por la presión del resorte de la válvula, oprime la bolilla o el cuerpo contra el tope y mantiene cerrada la válvula.

En estas condiciones está listo el recipiente para ser entregado al consumidor definitivo. Este, a los efectos de poder retirar el contenido, puede apli-



car al gollete (12) del recipiente (10) las dos mitades del tornillo macho (52) que coopera con la rosca hembra (56) de la cabeza (36) y luego atornillar la cabeza (36) cuya falda (38) tiene un diámetro interior suficientemen-
5 -te amplio como para dejar entrar al extremo libre del gollete. El tope (14) y (17) contra el cual se apoya el extremo superior del tornillo (52) sirve para retener a éste en su posición a los efectos de permitir el aseguramiento de la cabeza, en la forma usual.

10 - De acuerdo con la presente patente, se provee medios postizos de agarre que pueden adoptar la forma de aletas (60) con perforación (62) para los dedos o bien de brazos (60a) (fig. 5), saliendo las aletas o los brazos del tornillo macho (52) o de una abrazadera lisa (52a)
15- representada en la figura 5, proveyéndose los agujeros roscados (63) destinados a recibir los tornillos (68) (fig. 6), y también si así se desea el pernito de registro (70) con su correspondiente orificio (72).

Este sistema tiene la ventaja que el consumidor
20 - no debe tener en su poder tres elementos sueltos, sino uno solo, la canilla.

Realizado el armado en las formas indicadas, la punta de la varilla de empuje (34) de la cabeza (36) se halla alineada con la cámara de válvula (18) de suerte
25 - que al ser oprimida la palanca usual puede bajar la varilla (34) a los efectos de apartar la bolilla o el cuerpo de válvula (40), (40a) ó (40b) del tope (42) y dejar escapar así la bebida por el tubo (20) la cámara de válvula (18) y el pico (55) de la canilla (36) bajo presión
30 - del gas en ella contenido.



Al llegar el momento en que el envase no surte más líquido, se destornilla la cabeza (36) (y en caso necesario, se retira el tornillo 52), pudiéndose entonces retirar el conjunto de la cámara de válvula con su tubo (20) dando vuelta parcial a aquella o apartando el dispositivo (16a) según el caso. Entonces se puede limpiar dicho conjunto mientras que se puede vaciar el resto del líquido y proceder a la limpieza del recipiente después de lo cual se vuelve a colocar la cámara de válvula y se devuelve el recipiente al fabricante para ser llenado.

Queda claramente entendido que se puede introducir varias modificaciones de construcción y detalle sin por eso apartarse de la naturaleza y alcance de la presente patente.

NOTA

En resumen; la patente recaerá sobre las siguientes reivindicaciones:

1ª.- Mejoras en la construcción de envases especialmente para bebidas gaseosas, que consisten en la combinación con un recipiente cualquiera adecuado unido a un gollete con saliente, de una cámara de válvula sostenida en dicho gollete y sujeta al mismo con ayuda de medios de sujeción que se apoyan en una pluralidad de puntos contra una pestaña de la cámara de válvula de la cual se extiende hacia abajo un tubo de escape para el líquido, pudiendo dicho envase estar dotado además de medios postizaos de agarre y/o medios de fijación para una cabeza de canilla.

2ª.- Mejoras en la construcción de envases, se-



gún la reivindicación 1, en las cuales los medios de sujeción adoptan la forma de salientes practicados sobre la cara interior del gollete y que cooperan con muescas provistas en la pestaña de la cámara para proporcionar un cierre de bayoneta.

3ª.- Mejoras en la construcción de envases, según la reivindicación 1ª, en las cuales los medios de sujeción adoptan la forma de brazos que se dirigen hacia adentro de un cuerpo anular asegurado exteriormente al gollete con ayuda de medios convenientes, como ser a rosca o mediante un cierre de hebilla, apoyándose los extremos libres de dichos brazos, que pueden ser espesados en distintos puntos de la referida pestaña de la cámara.

4ª.- Mejoras, en la construcción de envases, según la reivindicación 1ª, en las cuales los medios positivos de agarre comprenden un cuerpo hueco diametralmente hendido en dos mitades destinadas a aplicarse alrededor del gollete y a asegurarse la una a la otra mediante tornillos o lo similar que atraviesan una aleta o brazo radial de una mitad y un saliente de la otra proveyéndose sobre el gollete un reborde de tope que puede ser el mismo saliente del gollete o bien un filete provisto ex profeso en un punto debajo de dicho saliente.

5ª.- Mejoras en la construcción de envases según la reivindicación 4ª, en las cuales el cuerpo hueco lleva una rosca exteriormente destinada a cooperar con la rosca hembra que ostenta la cabeza de canilla usual.

6ª.- Mejoras en la construcción de envases, según cualquiera de las reivindicaciones que anteceden en las



cuales la cámara de válvula lleva un tope atornillado y contiene un cuerpo de válvula que ostenta ranuras que se dirigen virtualmente en sentido longitudinal y están formadas en puntos circunferencialmente repartidos sobre

5 - la cara exterior de dicho cuerpo cuya parte inferior va de mayor a menor para formar una guía para un resorte - alojado entre dicho cuerpo y el fondo de la cámara, estando dicho cuerpo ahuecado y dotado de un relleno que ostenta un hueco destinado a facilitar la centralización

10 - de un dispositivo de oprimir como ser el émbolo de una cabeza de canilla.

7ª.- "MEJORAS EN LA CONSTRUCCION DE ENVASES, ESPECIALMENTE PARA BEBIDAS GASEOSAS"

Según se describe en la presente memoria que -

15 - consta de once hojas escritas a máquina por una sola cara y dibujos.

Madrid, 11 de junio de 1947

P.P. *y* *largo*

178420

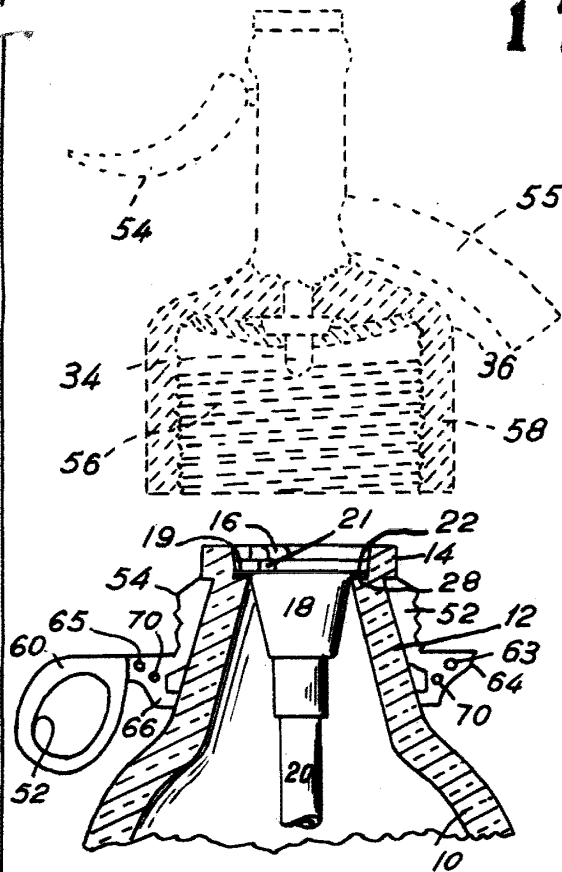
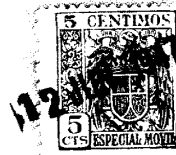

Fig. 1

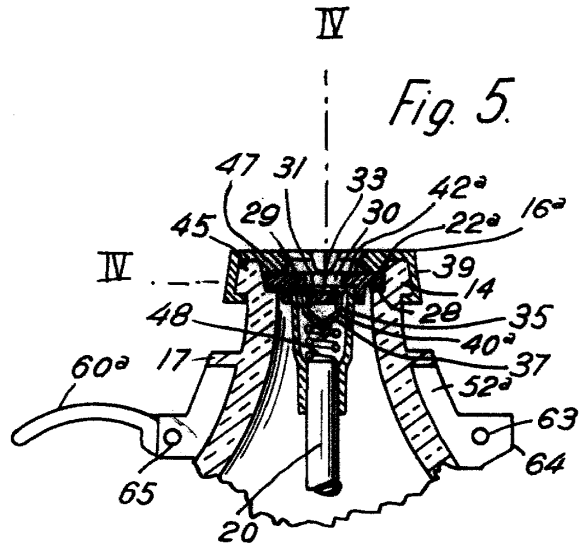

Fig. 5

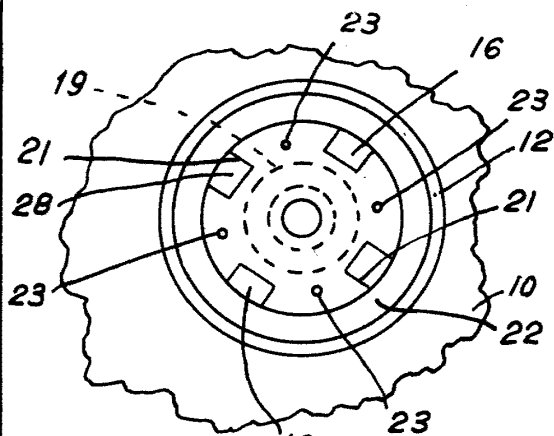

Fig. 2

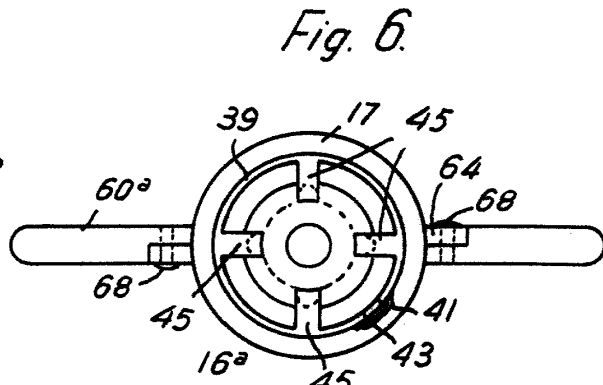

Fig. 6

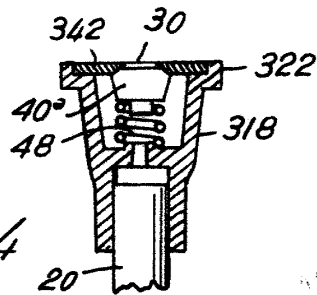

Fig. 4

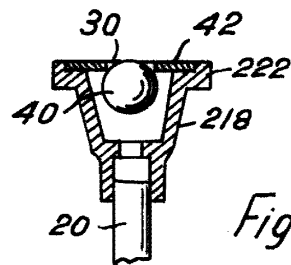

Fig. 3

ESCALA VARIABLE

Madrid, 12 de 6 de 1947

M. Lopez