

10:10:73

178414

SECCION TECNICA	
CLASIFICACION P. C.	
CLAS. F. 16	F 24
SUB. CLAS. M.	C



17 MAR

MEMORIA DESCRIPTIVA

correspondiente a un MODELO DE UTILIDAD, por veinte años, por: "SOPORTE-EMBELLECEDOR RODANTE PARA RADIA-DORES ELECTRICOS DE CALEFACCION", que se solicita a favor de COMERCIAL GARZA, S.A., de nacionalidad espa-ñola, residente en MADRID, Carretera de Andalucía, Km. 6,200.-

- - - oOo - - -

5.- Una gran parte de los actuales radiadores de calefacción eléctricos estan formados por la unión de varios elementos, como en los tradicionales de agua; algunos son de tipo estable, en cuyo caso se les pro- vée de patas de apoyo sobre el suelo, y otros son despla- zables y estan dotados de ruedas.

El soporte que es objeto de esta solicitud po- dría servir por lo tanto para los dos tipos, pues salvo la disposición de las ruedas orientables o de unas pa-



- 10.-                   tas adecuadas de apoyo, lo cierto es que su disposición transversal, sobresaliendo por ambos lados, constituye un soporte estabilizador muy eficaz que, al propio tiempo, y por su especial constitución, es embellecedor.
- 15.-                   En la presente solicitud nos referiremos de manera particular al soporte rodante.
- Se comienza por soldar entre los cantos inferiores de los dos elementos de cada extremo una chapa que queda comprendida entre ellos y ligeramente remetida.
- 20.-                   Dicha chapa tiene dos taladros para paso de sendos tornillos y, mediante éstos, se sujeta sobre la primera, otra chapa plana en su centro, curvada hacia arriba y de nuevo plana en sus extremos, la cual tiene una longitud superior al ancho de cada elemento, para sobresalir por ambos lados, llevando cerca de cada extremo un taladro para el eje de sustentación y orientación de la rueda.
- 25.-                   Sobre estas partes salientes se colocan los embellecedores, que son dos pequeños cajeados que se ajustan sobre dichas partes y se sujetan por medio del propio eje de la rueda antes dicho y por una tuerca ciega, que queda alojada en una depresión o embutido hecho en el embellecedor. Cada uno de estos embellecedores presenta una lengüeta de forma adecuada para cubrir el espacio que se origina entre los dos elementos.
- 30.-
- 35.-



De esta forma, el soporte parece formar parte integrante del radiador.

40.- Para completar la descripción haremos referencia en lo que sigue al dibujo adjunto, dado solamente a título de ejemplo ilustrativo, no limitativo, en el que:

45.- La figura 1ª representa en perspectiva la disposición del soporte sobre un radiador cuyos elementos, para facilitar la apreciación, están cortados a escasa altura, y

La figura 2ª es una vista por abajo, para observar la sujeción del soporte.

50.- Según vemos en estas figuras, entre los cantos inferiores -1- y -2- de dos elementos extremos -3-4- de un radiador, se suelda la placa -5- a lo largo de dichos bordes.

55.- Sobre esta placa -5- se coloca la otra placa -6- y se sujeta a la primera por medio de los tornillos 7-8-. Esta placa -6- se curva ligeramente hacia arriba y termina en dos extremos planos redondeados -9-10-, llevando dos orificios -11-12-.

60.- A continuación se colocan en su posición los capuchones -13-14- cuyo borde abraza al correspondiente de la placa -6-, cubriéndola perfectamente. Estos capuchones tienen unas prolongaciones -15-16- que tiene la forma del espacio entre elementos, cuyo espacio queda



exáctamente cubierto.

65.- La sujeción de los capuchones se realiza precisamente con los espárragos o ejes de orientación de las ruedas -17-18-, que pasan por los taladros -11-12- de la placa -6- y sobresalen ligeramente por los orificios de unas embuticiones -19-20- donde se sujetan por medio de las tuercas ciegas -21-22-.

70.- Como puede apreciarse, el soporte puede desmontarse, si fuese necesario, con toda facilidad.

75.- Las modificaciones que puedan ser introducidas en el objeto descrito y no afecten a su esencialidad característica se entenderán incluidas en esta solicitud sean cualesquiera las circunstancias que concurran.

#### NOTA

Descrito suficientemente el objeto de esta solicitud se declaran de novedad en España las siguientes:

80.-

#### REIVINDICACIONES

85.- 1ª.- Soporte-embellecedor rodante para radiadores eléctricos de calefacción, que se caracteriza por constar de una pequeña placa que se suelda entre los cantos inferiores de los dos elementos extremos del radiador, sobre cuya placa, por medio de tornillos, se sujeta otra placa que sobresale suficientemente por ambos lados y está provista de dos taladros-en los extremos;



sobre estas partes salientes se acoplan dos piezas que, a manera de cajas o capuchones, cubren y rellenan los huecos entre elementos, dando volumen a las alas del soporte, y las cuales se sujetan en posición por los espárragos de las ruedas que sobresalen de unos orificios hechos en dichas cajas, precisamente en unos embutidos o depresiones en donde quedan embebidas las correspondientes tuercas.

95.-

2ª.- SOPORTE-EMBELLECEDOR RODANTE PARA RADIA-  
DORES ELECTRICOS DE CALEFACCION.

Todo tal y como se describe y reivindica en la presente Memoria Descriptiva que consta de cinco hojas y se ilustra con los dibujos que se acompañan.

Madrid, a diecisiete de Marzo de mil novecientos setenta y dos.

COMERCIAL GARZA, S.A.

P. a.

FIG. 1

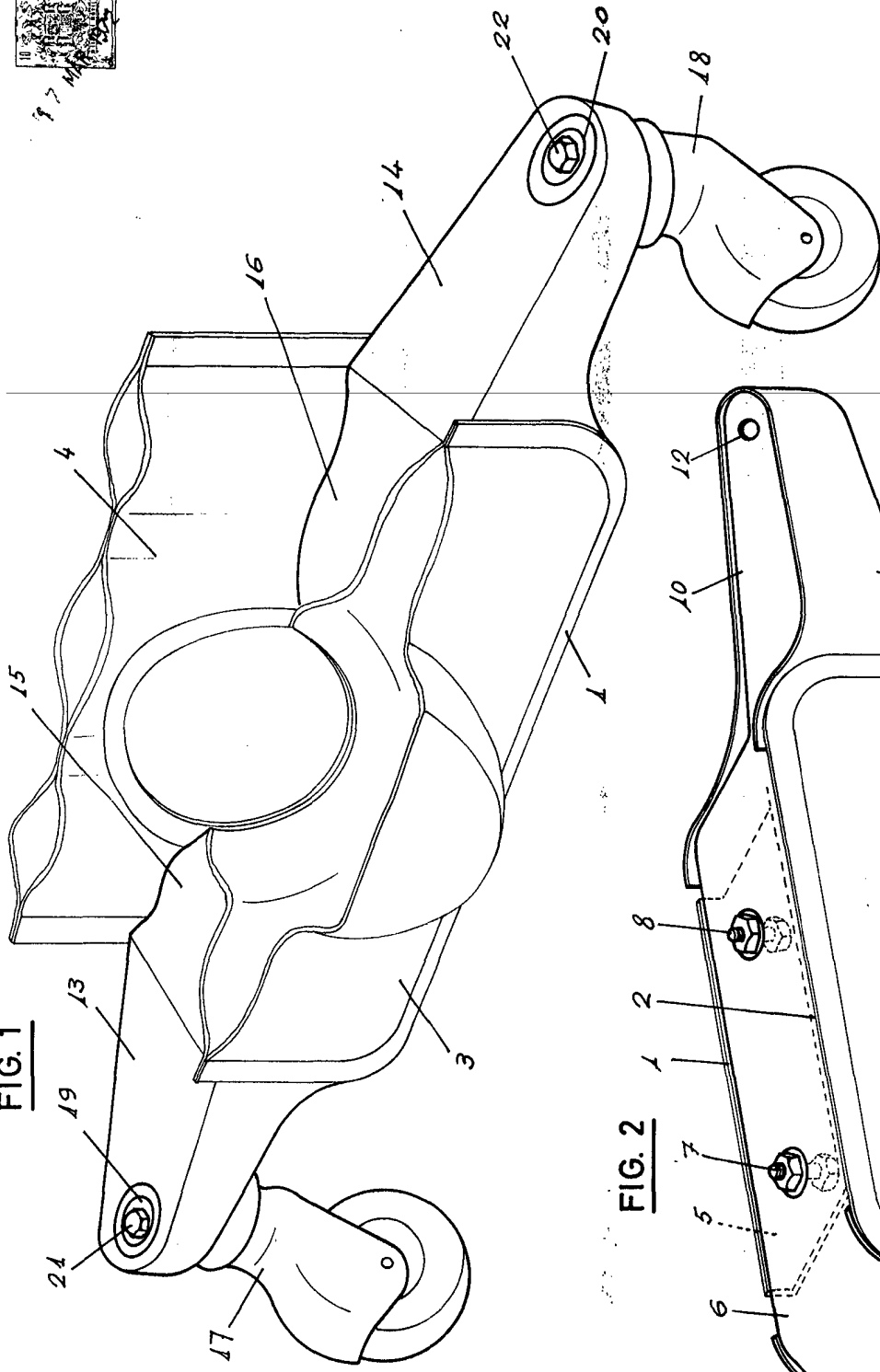
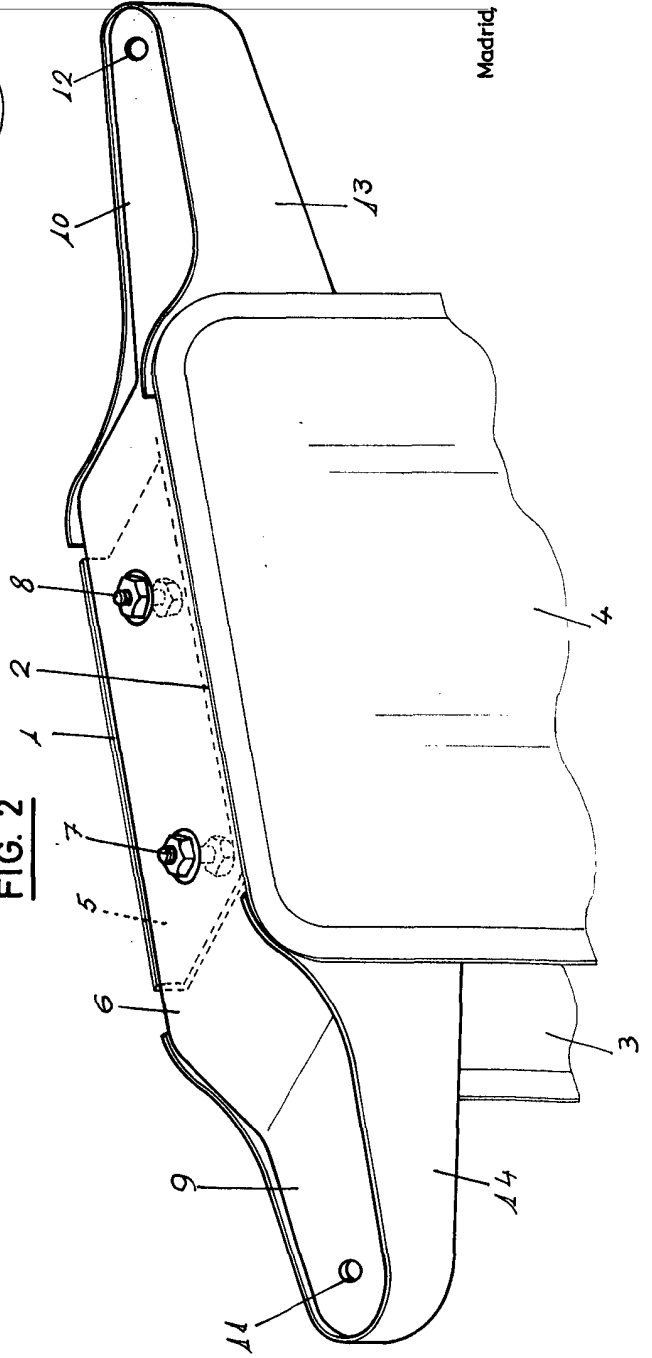

FIG. 2



Madrid, 17 de MARZO de 1972

*Uch*