

17 MAR 1952



178410

**ANULADO**

PROHIBIDA LA CONSULTA  
Y LA EXPEDICION DE  
COPIAS Y CERTIFICACIONES

H. 05  
CLASE B

M E M O R I A   D E S C R I P T I V A

DE UN MODELO DE UTILIDAD POR VEINTE AÑOS EN ESPAÑA, A  
FAVOR DE DON JOAQUIN TEIXIDO AMIGO, DE NACIONALIDAD -  
ESPAÑOLA, RESIDENTE EN BARCELONA - Enrique Granados,  
111

S o b r e

UN TERMOFORO PERFECCIONADO PARA LA SOBARBA.



5.- El objeto del presente Modelo de Utilidad, se refiere a un termóforo perfeccionado para la sobarba, el cual proporciona una cómoda aplicación local del calor en aquella parte del cuerpo. Dicho termóforo gracias a su constitución se ajusta perfectamente al cuello del usuario, estando dotado de un sencillo pero eficaz y rápido sistema de sujeción al mismo, exento de molestias y con libertad de movimiento .

10.- Un ejemplo preferido de realización se muestra en la adjunta hoja de dibujos, en la cual:

La figura 1ª, representa una vista del termóforo extendido.

La figura 2ª es una vista en perspectiva de la cara interna del mismo.

15.- Consiste el objeto del presente modelo en un termóforo perfeccionado para la sobarba, el cual está formado por una bolsa -1- de material plástico y configuración alargada, la cual además de tener sus esquinas -2- achaflanadas para evitar roces molestos, tiene en el centro de su lado longitudinal superior una escotadura curva -3- para adaptación al cuello del usuario.

20.- Por la cara anterior de la citada bolsa -1- emerge el cordón con clavija para alimentación -4- de la resistencia eléctrica laminar -5- alojada en el interior de la misma y convenientemente aislada y en la cara posterior de la referida bolsa -1- lleva incorporada en forma de quitappon y con medios de sujeción oportunas -6- una capa textil -7- preferentemente de género de rizo para su adosado a la sobarba.

30.- Asimismo de los lados menores de la bolsa arrancan



sendas bandas elásticas -8- y -9- con hebilla -10- para sujeción alrededor del cuello del usuario.

Descrito suficientemente el objeto de la solicitud solo resta añadir, que podrán ser introducidas todas aquellas variaciones de forma o detalle que no alteren su esencialidad característica.

N O T A

En resumen, la presente solicitud recaerá sobre las siguientes reivindicaciones.

- 10.- 1ª.- Un termóforo perfeccionado para la sobarba, caracterizado por el hecho de comprender una bolsa de material plástico y configuración alargada, la cual además de tener sus esquinas achaflanadas para evitar roces molestos tiene en el centro de su lado longitudinal superior una escotadura curva, para adaptación el cuello del usuario, por la cara anterior de la citada bolsa, emerge un cordón con clavija para alimentación de la resistencia eléctrica laminar alojada en el interior de la misma y convenientemente aislada y en la cara posterior de la referida bolsa, lleva
- 15.- incorporada en forma de quita y pón y con medios de sujeción oportunos una capa textil, preferentemente de género de rizo para su adosado a la sobarba, asimismo de los lados menores de la bolsa, arrancan sendas bandas elásticas con hebilla para sujeción alrededor del cuello del usuario
- 20.-
- 25.- 2ª.- UN TERMOFORO PERFECCIONADO PARA LA SOBARBA.

17 MAR. 1972



Según se describe en la presente memoria que consta de cuatro hojas escritas a máquina por una sola de sus caras y dibujos.

Madrid 17 MAR. 1972

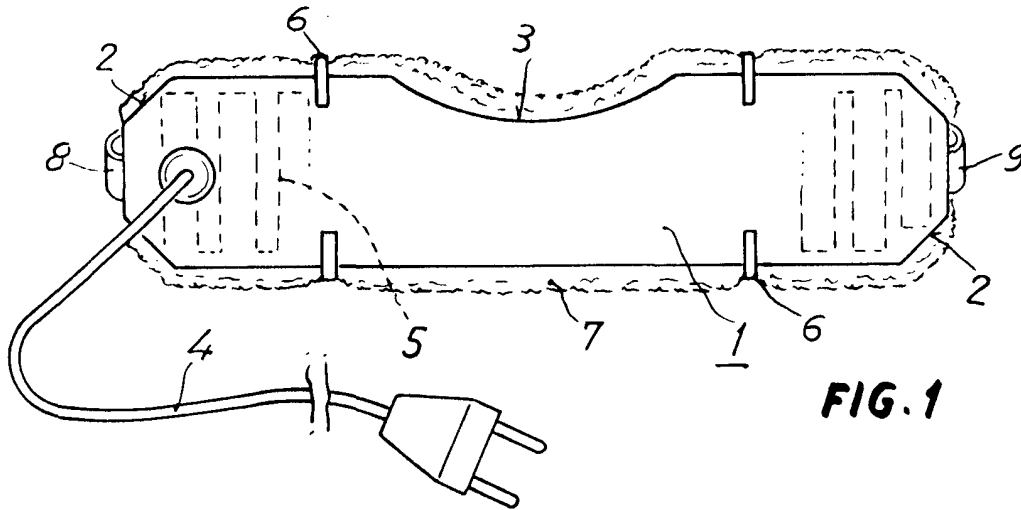

**FIG. 1**

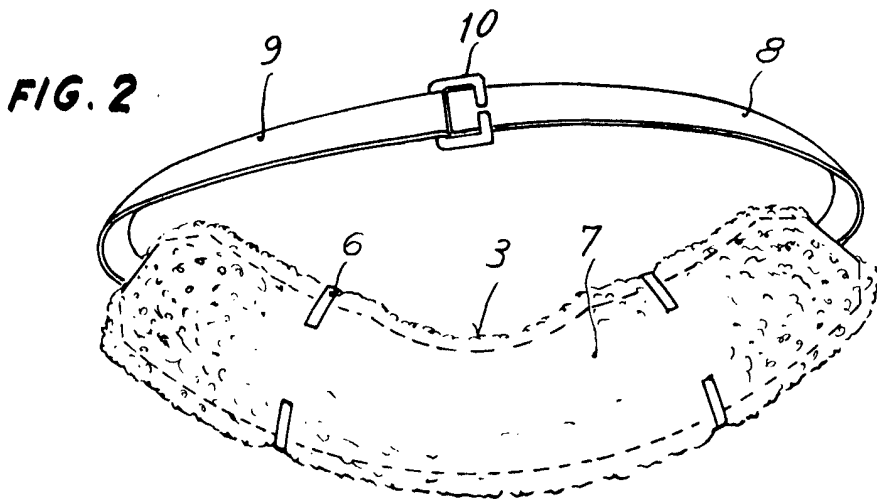

**FIG. 2**

Madrid,  
p.a. 17 MAR. 1972

*Escala variable*