

178352



CLASIFICACION
CLASE G03
SUSCLAS C

MODELO DE UTILIDAD

por veinte años en España, a favor de DON MANUEL BUTRAGUEÑO HERREROS, de nacionalidad española, residente en Getafe (Madrid) calle Olivo, 2 duplicado, por:

"PORTA DIAPOSITIVA"

ooOoo

MEMORIA DESCRIPTIVA

5 Como su enunciado indica, consiste la presente invención en un porta diapositivas, el cual por sus características esenciales, debe ser considerado como un Modelo de Utilidad por veinte años en España, todo ello de acuerdo con lo preceptuado en el artículo 171 de la vigente Ley de Propiedad Industrial.

10 Como es sabido, existen en la actualidad, diversos tipos o sistemas de diapositivas para la conservación de las mismas e incluso para verlas a través de los aparatos proyectores de las mismas.



Ahora bien, la presente tiene ventajas no solo en la comodidad de introducirlas o sacarlas del portador de las mismas, sino que también en su costo de fabricación y montaje.

15 Para dar una idea más completa del invento, se acompaña a la presente memoria una hoja de planos, la cual es acompañada únicamente a título de ejemplo no limitativo, ya que podrá variarse en cuanto a formas representadas, tamaños, colores, dimensiones y material a emplear, siempre y cuando no se altere la esencialidad del invento.

20 Con referencia a dichos planos, se aprecia en la Fig. 1ª y 2ª dos vistas, llevando la Fig. 2ª dos números el 5 el que hace de palanca para sacar o meter la diapositiva y el 6 un costado del portador. En la 25 Fig. 1ª se representa la parte 1 del portador y con el 2 la parte vista de la diapositiva, o sea hueca. Con el 3 el lateral inclinado con dos salientes de tope 4 donde se introduce la parte 5.

30 Las figuras 3ª y 4ª representan también una la otra cara del portador y la otra la base 5, señalándose con el número 8 los lados laterales más introducidos hacia dentro por dicho lado, ya que por el otro 7 es totalmente lineal en todo su contorno.

35

NOTA

Por último y una vez descrita suficientemente la naturaleza del invento y su forma de realización práctica, se hace constar que el presente Modelo de Utilidad queda recogido en las siguientes:



40

REIVINDICACIONES

1ª.-Porta diapositiva, caracterizándose porque la misma consiste en una base cuadrada con parte interior rectangular taladrada o hueca para que en la misma pueda introducirse por unas guías la diapositiva.

45

2ª.-Porta diapositiva, según la anterior reivindicación, caracterizándose porque en uno de sus lados, lleva inclinación conveniente rematada con dos salientes o topes laterales para la fijación de una base que hace de palanca y pueda entrar o salir la diapositiva entre sus dos caras.

50

3ª.-Porta diapositiva, según las anteriores reivindicaciones, caracterizándose porque en los laterales del lado inclinado llevan ambos un entrante escolado o guías para facilitar la entrada o salida de la pieza anterior.

55

4ª.-PORTA DIAPOSITIVA, todo tal y como se representa en el diseño adjunto, del cual se hará el uso más amplio que concede la vigente Ley de Propiedad Industrial.

Madrid, 16 de Marzo de 1.972

F. SANCHEZ VALLADARES
E.S.

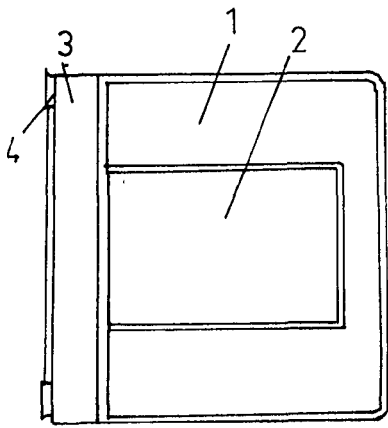

FIG. 1

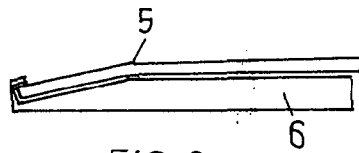

FIG. 2

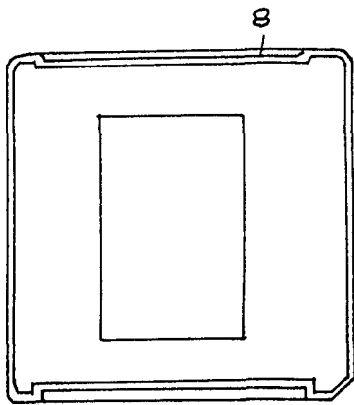

FIG. 3

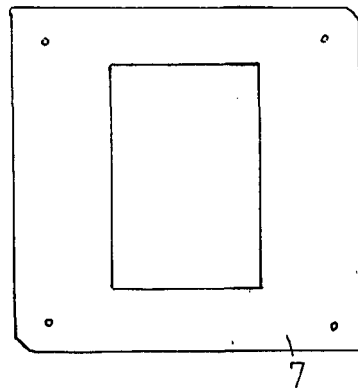

FIG. 4

ESCALA VARIABLE
MADRID, MARZO 1972

[Handwritten signature]