

178322

- 1 -



MALA REPRODUCCION  
POR DEFECTO DEL ORIGINAL

178322

MEMORIA DESCRIPTIVA

que se acompaña

a la solicitud de

UNA PATENTE DE INVENCION, por VEINTE AÑOS en España,

a favor de

D. JUAN MABUEÑO DIAZ, residente en ELCHE (Alicante),

Comandante Franco, 19

por

"UNA MAQUINA PARA HACER CARRETERA O REFUERZO PARA LA  
UNION DEL CORTE DE LA ALPARGATA CON EL CANTO SUPERIOR DE  
LA SUELA".

Inventor: El mismo solicitante, de nacionalidad española.

-----



La invención a que se refiere la presente Memoria, constituye una novedad industrial, con características y ventajas que la hacen merecedora del privilegio de explotación exclusiva que por ella se solicita de acuerdo con las prescripciones del Estatuto vigente de la Propiedad Industrial del 26 de Julio de 1.929, texto refundido, publicado en 30 de Abril de 1.930.

Esta maquina es para coser el corte de la alpargata a la suela de trenza. Dicho cosido es exterior, denominándose "carrereta o refuerzo" y une el corte con el canto superior de la suela, formando una cadeneta, cuya ventaja es el refuerzo que proporciona a la alpargata.

La máquina va provista de una plataforma (pieza número 32).

Dicha pieza lleva a un extremo un pilar soporte que se indica con el nº. 4 y al otro extremo otro soporte que se señala con el nº. 5

Estos soportes están destinados a llevar el eje central de la máquina, el cual se señala con el nº. 1 El eje lleva acoplada las siguientes piezas: nº. 30, volante, y nùms. 2 y 3 que son excéntricas, excéntricas que tienen por finalidad dar movimiento a las piezas indicadas con los nùms. 6, 7, 8 y 9.

La nº. 6, acciona a la vez, a las nùms. 19, 20 y 21, las cuales tienen por misión el graduar la longitud del punto del cosido.

La nº. 7, sirve para dar movimiento a la aguja, por mediación de las piezas nùms. 34 y 13.



30

Las nùms. 8 y 9, sirven para accionar el transportador del hilo señalado con el n.º. 12, por medio de las piezas indicadas con los nùms. 11 y 14. El transportador tiene por finalidad el retirar y dar el hilo a la aguja, en cuyos movimientos el hilo forma un lazo por el cual pasa la aguja en cada puntada.

35

La pieza n.º. 20 es una plancha que và sujeta a las nùms. 21 y 23, siendo èsta un carro que sirve de guía para la graduación del punto.

40

La pieza n.º. 26 es medio aro que và sujeto a la plataforma (32), el cual sirve de guía a la n.º. 25 y en èsta va soportada la pieza n.º. 24 que tiene por misión el acoplamiento de la alpargata para el cosido.

45

La n.º. 29 es una tapadera a la que van sujetas las piezas nùms. 6 y 8 que anteriormente se han descrito.

Las personas peritas en la materia, advertiràn por lo que antecede, las ventajas de la màquina descrita, que en definitiva consisten en formar la cadeneta que refuerza la alpargata, efectuando este trabajo con insuperable perfección y rapidez.

50

Hecha la descripción precedente, es preciso añadir que los detalles de realización de la idea expuesta, pueden variar, sin que por ello cambie la esencia de la invención, que es la que se desprende de los párrafos que anteceden, y se reivindica en la siguiente

55

N O T A

En resumen: La Patente de Invención, cuyo registro se solicita, recaerà sobre las reivindicaciones siguientes:

178344



- 4 -

60

1 1ª- Una máquina para hacer carrereta o refuerzo para la unión del corte de la alpargata con el canto superior de la suela, caracterizada, porque está constituida por dos soportes que sostienen el eje central de la máquina al que van acoplados un volante y dos excéntricas, teniendo éstas últimas la finalidad de dar movimiento a las piezas que gradúan la longitud del punto del cosido, así como a la que da movimiento a la aguja y accionan el transportador del hilo cuyo fin es retirar y dar hilo a la aguja, en cuyos movimientos el hilo forma un lazo por el que pasa la aguja en cada puntada.

65

2ª- Una máquina según la reivindicación anterior, caracterizada porque integran la máquina un carro que sirve de guía para la graduación del hilo y un medio aro que va sujeto a la plataforma de la máquina y que sirve de guía a la pieza en que va soportada la que tiene por misión el acoplamiento de la alpargata para el cosido.

70

75

3ª- Una máquina según las reivindicaciones anteriores, caracterizada porque integran también la máquina de tapadera (29) a la que van sujetas varias de las piezas descritas según queda detalladamente expuesto y representado en los dibujos.

80

4ª- Se reivindica, por último, como objeto sobre el que ha de recaer la Patente de Invención que se solicita, " UNA MAQUINA PARA HACER CARRERETA O REFUERZO PARA LA UNION DEL CORTE DE LA ALPARGATA CON EL CANTO SUPERIOR DE LA SUELA".



Todo conforme queda descrito en la presente Memoria, que consta de cinco páginas escritas a máquina y dibujos que se acompañan.

Madrid 4 de Junio de 1.947

ALFONSO UNGRIA.

*Don Juan Acabado Diaz*

*hoja única*



178322

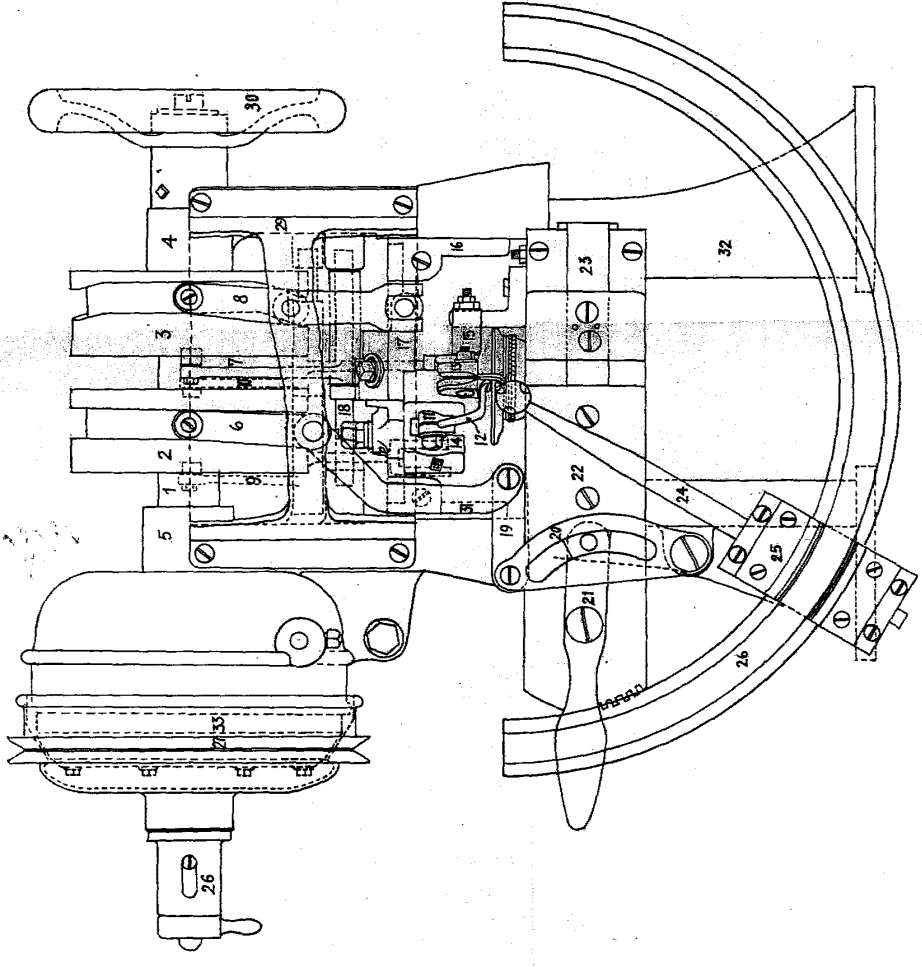

ESCALA VARIABLE  
MADRID, 4 DE JUNIO DE 1847  
APOSENTE UNGRIA

*[Signature]*