

178061

17



ACIL  
A 63  
F

M O D E L O  
D E  
U T I L I D A D

a favor de Don Fernando SANCHEZ ALEXANCO, de nacionalidad española, residente en Alella (Barcelona), Calle Molins, 10, por "TABLERO PARA JUEGOS".

- . -

MEMORIA DESCRIPTIVA

La presente invención se refiere a un tablero para juegos que presenta, entre otras, la particularidad de hallarse montado en el interior de una maleta con el fin de facilitar su transporte, siendo una de sus principales finalidades la de facilitar el desarrollo táctico y estratégico de cualquier deporte de equipo.

El citado tablero se caracteriza, en líneas generales, por el hecho de estar constituido por dos placas metálicas articuladas a través de respectivos bordes adyacentes formando un conjunto montado en posición flotante en el inte-



rior de una maleta, y en la cual cada una de dichas placas está unida por un extremo a una de las mitades de la maleta, y mediante cuyo montaje se consigue que al abrir la maleta el tablero así formado quede en posición desplegada y de uso.

5. La unión de los bordes extremos de las placas articuladas al extremo de la mitad de la maleta que corresponda se realiza a través de una banda flexible, mientras que sus bordes adyacentes por los que se realiza su articulación están unidos entre sí mediante un adhesivo elástico, que permite el movimiento de la articulación sin existir solución de continuidad en el tablero una vez desplegado.

10. Adyacentes a estos bordes de articulación. ambas placas tienen fijados en su cara inferior, quedando comprendidos entre éstas y el fondo de la maleta, unos listones o topes, cuya misión es la de retener una lámina que cubre inferiormente la línea de articulación así como la de proporcionar refuerzo a la misma. También sirven estos listones para mantener alzado el tablero respecto al fondo de la maleta cuando éste se encuentra en su posición desplegada de uso.

15. Cada una de las descritas placas tienen fijados en sus caras anteriores unos topes enfrentados, los cuales las mantienen separadas cuando, al cerrarse la maleta, se hallan en su posición plegada.

20. Sobre estas placas en caso de ser metálicas se realiza el despliegue de los jugadores de cada equipo mediante elementos apropiados provistos de una base de imán para su fijación sobre las placas.

25. Los dibujos adjuntos muestran tan sólo a título de



ejemplo, no limitativo del alcance de la presente invención, un caso práctico de realización de un tablero para juegos según las características descritas.

5. En dichos dibujos, la figura 1 muestra una vista en perspectiva de un despiece de los elementos componentes del tablero; la figura 2 es una perspectiva referida a un montaje del tablero en su posición de uso; la figura 3, también en perspectiva, muestra al tablero a medio plegar; la figura 4 es una sección de una vista en alzado frontal del tablero  
10. totalmente plegado; la figura 5 es una sección parcial del tablero desplegado en alzado lateral; y la figura 6 es un detalle referido a los listones que concurren en el punto de articulación de las placas que forman el tablero.

15. Así, pues, según la representación de los dibujos, y de acuerdo con una realización preferida el tablero para juegos está constituido por las placas metálicas -1-, de contorno cuadrangular, quedando ambas articuladas por bordes enfrentados, lo cual se consigue mediante el adhesivo elástico  
20. -2-, el cual, incluso después de aplicado, conserva su flexibilidad para poder actuar a modo de bisagra, permitiendo que dichas placas -1- puedan plegarse una sobre la otra.

Dichas placas -1- se encuentran montadas en posición flotante en el interior del maletín -3-, formado por las dos cubetas -4- simétricas y enfrentables por sus partes abierta

25. El indicado montaje se consigue por el hecho de que los bordes extremos de las placas -1- se hallan unidos a las láminas flexibles -5-, a través de las cuales se establece la fijación al extremo de la cubeta -4- correspondiente al quedar



mantenidas en posición con el dobladillo -6- a los listones -7- fijados por los tornillos -8- a dicho extremo de la cubeta -4-.

5. Adyacentes a su línea de articulación -2-, cada una de las placas -1-, por su cara inferior, tiene fijado el listón -9-, los cuales mantienen en posición a la lámina -10-, que completa la citada articulación, y a la cual refuerzan. Dichos listones -9- sirven también de topes mediante los cuales se establece la oportuna separación entre la cara inferior de las placas -1- y el fondo de la maleta -3- cuando ésta está en su posición abierta y el tablero extendido en colocación de uso, según muestra en detalle la figura 5 de los dibujos.

10. Y, finalmente, cabe destacar que por su cara anterior las placas -1- están provistas en sus ángulos más extremos de los salientes -11-, los cuales se constituyen en unos topes que impiden que los tableros se superpongan cuando se enfrentan al ser cerrada la maleta -3-:

15. En la representación de los dibujos el tablero así constituido está marcado según un campo de futbol, con sus correspondientes porterías -12-, y sobre el mismo son susceptibles de desarrollarse teóricamente tácticas y estrategias de dicho deporte mediante la colaboración de los peones-12-, pudiendo estar constituidos por piezas imantadas fijables en una posición determinada sobre el tablero que, en este caso, será metálico.

20. Sin embargo, sin que con ello se altere la esencialidad de la invención, el tablero podrá demarcarse con las líneas de un terreno de juego de cualquier deporte de los de-

173 06 1

17



12

nominados de equipo, o requieran explicaciones tácticas o estratégicas por parte de entrenadores, técnicos, etc.

Serán independientes del objeto de la presente invención los materiales empleados en los distintos elementos constitutivos del tablero para juegos, así como las formas y dimensiones, tanto absolutas como relativas, de los mismos, y, en consecuencia, todo cuanto no afecte a su esencialidad.

- . -

N O T A

Se reivindica como objeto del presente modelo de utilidad:

1. Tablero para juegos, caracterizado esencialmente por el hecho de que consta de dos placas articuladas entre sí montadas en posición flotante en el interior de una maleta, cada una de dichas placas está unida por un extremo a una de las mitades de la maleta, de forma que al abrirla el tablero queda en posición desplegada y de uso.

2. Tablero para juegos, según la reivindicación anterior, caracterizado por el hecho de que los bordes extremos de las placas se hallan unidos al extremo de la mitad correspondiente de la maleta, a través de una banda flexible mientras que los bordes adyacentes a la línea de articulación entre las placas están unidas entre sí mediante un adhesivo elástico y tienen fijados sendos listones o topes en la cara



17 FEB 1972

173061

posterior que retienen una lámina flexible que refuerza la articulación, y cuyos listones mantienen alzado el tablero respecto al fondo de la maleta al estar en posición de abierta.

5. 3. Tablero para juegos, según la reivindicación 1, caracterizado porque la cara anterior de las placas presenta en sus extremos unos topes enfrentados que las mantienen separadas en la posición de plegado.

4. Tablero para juegos.

La presente memoria descriptiva consta de seis hojas foliadas escritas a maquina por una sola cara.

Barcelona, 17 de febrero de 1.972

Fernando SANCHEZ ALEXANCO

P. a.



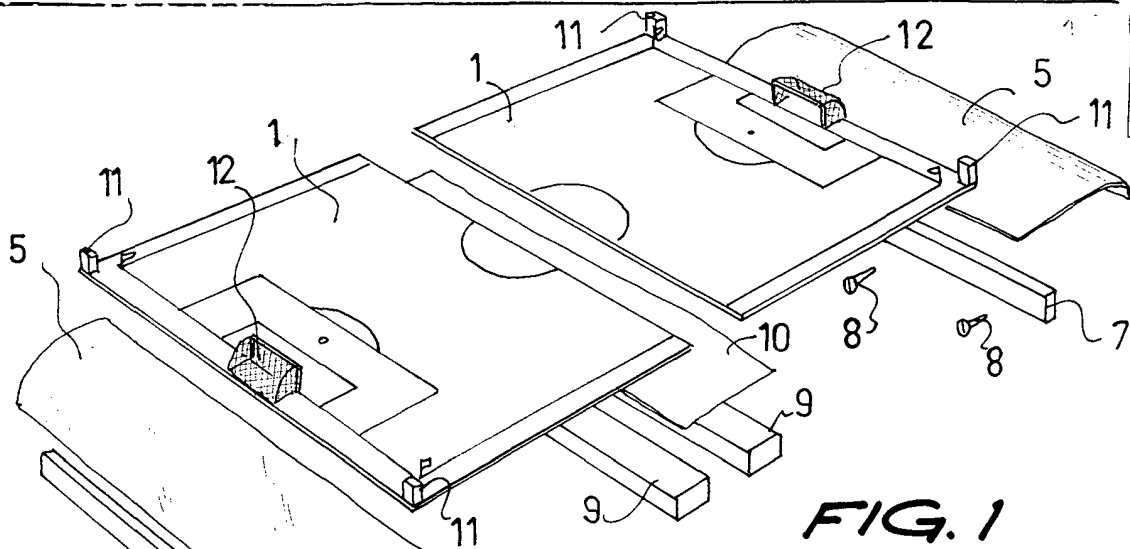

FIG. 1

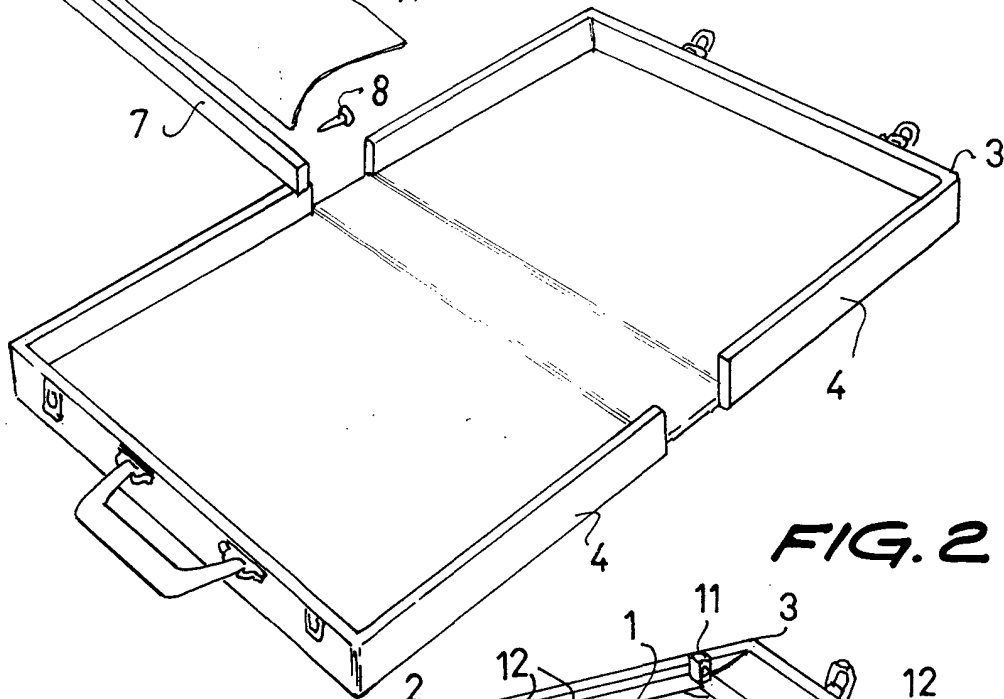
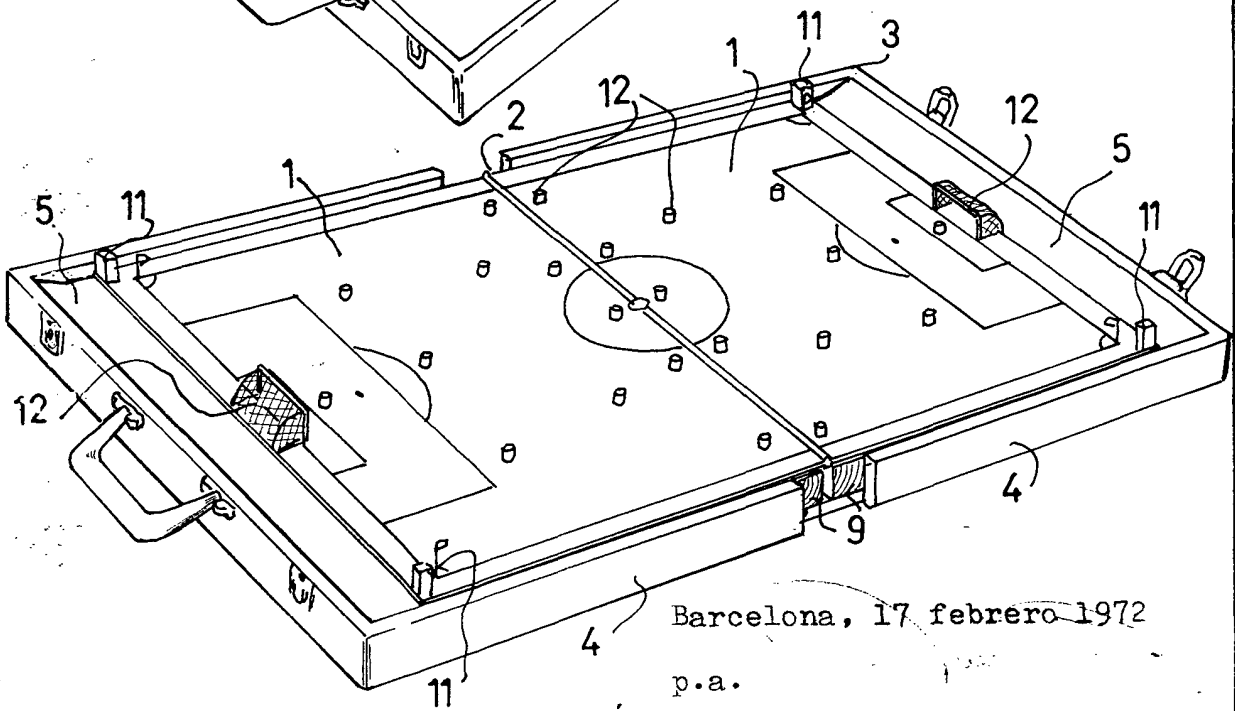

FIG. 2



Barcelona, 17 febrero 1972

p.a.

71 / 10017

FIG. 4

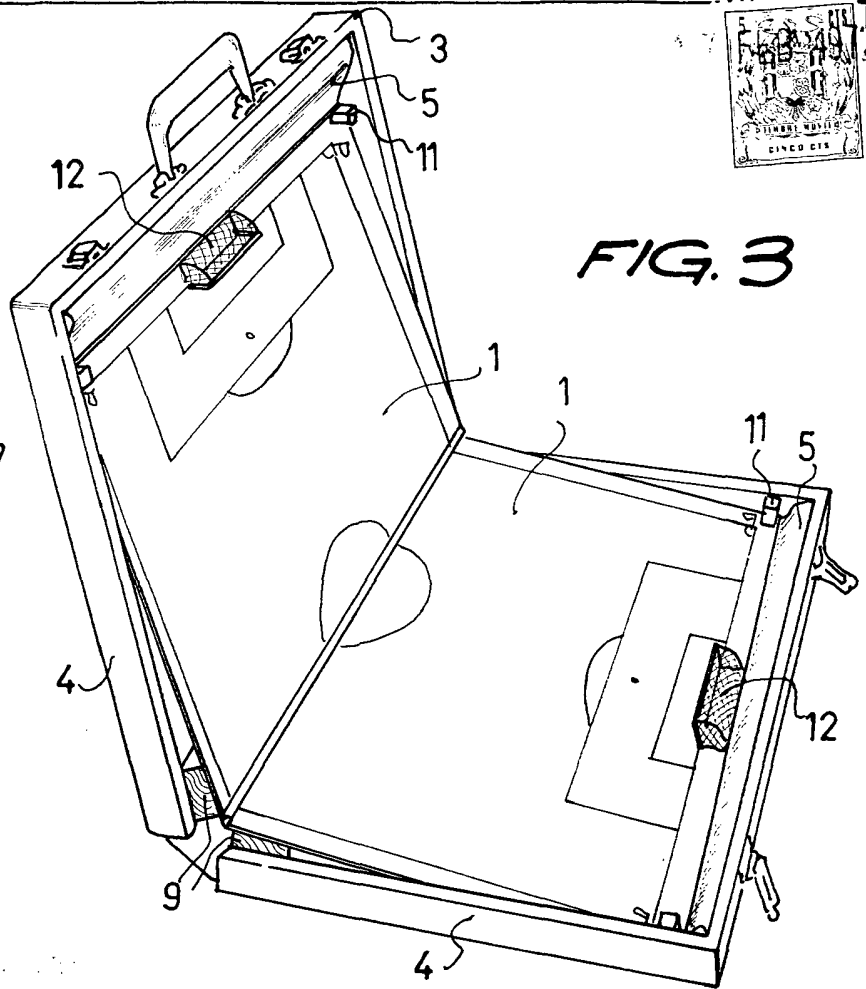
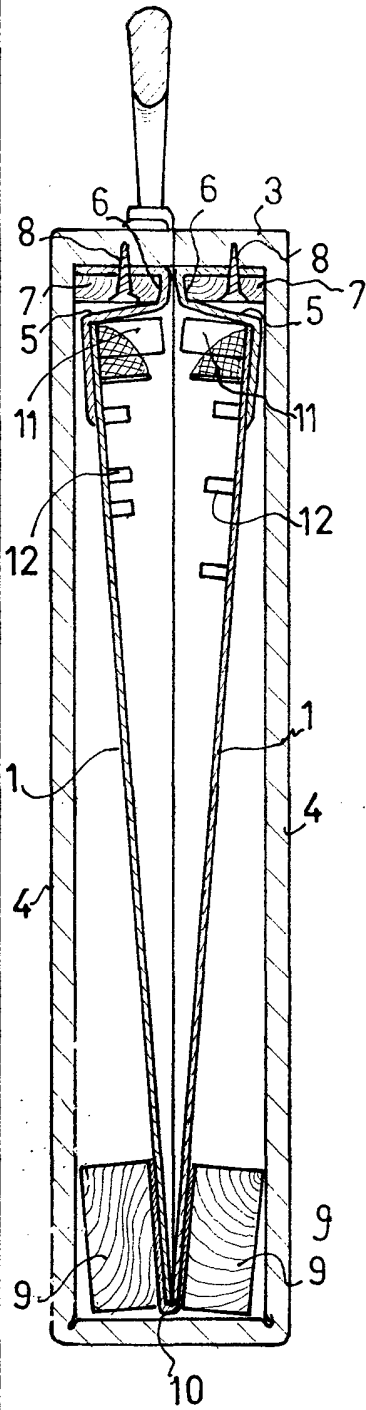

FIG. 3

FIG. 5

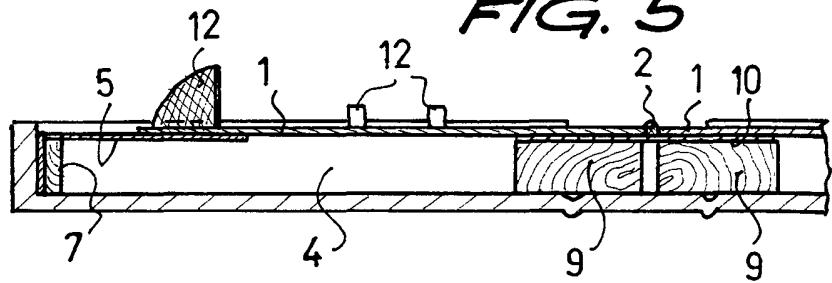
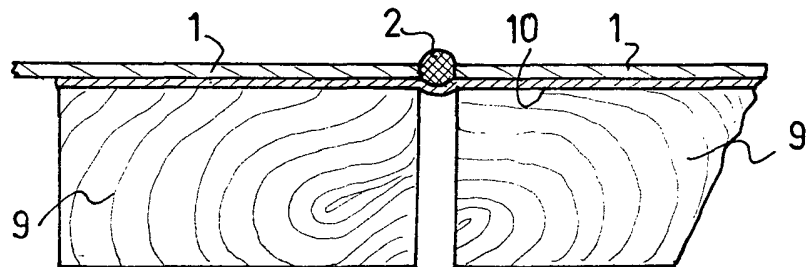

FIG. 6



Barcelona, 17 de febrero de 1972

p.a.

7 / 10017