



REGISTRO
A 46
B

D. Vicente Obalat Garriga, de nacionalidad española, domiciliado en Barcelona, calle Antonio Ricardos nº 24, solicita registrar un Modelo de Utilidad, por 20 años, para España y sus Provincias de Ultramar, que se refiere a: "DISPOSITIVO PARA CONSERVAR, EN ESTADO DE UTILIZACION, LAS BROCHAS Y LOS PINCELES".

- - - - -

El objeto de la presente solicitud de Modelo de Utilidad lo constituye un dispositivo para conservar, en estado de utilización inmediata, las brochas y los pinceles, que se caracteriza por consistir en un recipiente, opaco o transparente, de capacidad suficiente para el tamaño máximo de la brocha a conservar, el cual está cerrado, más o menos herméticamente, mediante una tapa, encajada bajo presión, o retenida por rosca sobre la boca del recipiente, en cuyo interior se deposita una cantidad de agua suficiente para mantener completamente sumergidas las cerdas de la brocha o pincel, ofreciendo la citada tapa la particularidad de presentar, en el centro de la misma, una membrana de material elástico, dotada de un taladro central para permitir el paso del mango de la brocha o pincel, que queda ajustado al taladro de la membrana, para impedir la entrada de polvo y la evaporación del agua.

En los dibujos adjuntos, que constituyen parte integrante de la presente memoria descriptiva, se ha representado, a título de ejemplo ilustrativo, pero no limitativo, una realización práctica del dispositivo que permite conservar las brochas o los pinceles, en estado de utilización.

Dichos dibujos muestran:

Fig. 1.- Sección vertical del conjunto del dispositivo, con una brocha colocada en su interior.

Fig. 2.- Vista en planta correspondiente al alzado de Fig. 1



25 Refiriéndonos concretamente a dichos dibujos, pasamos seguidamente a describir, con mayor detalle, las particularidades de constitución y características de funcionalidad del nuevo dispositivo que permite conservar las brochas y los pinceles en condiciones adecuadas para su empleo inmediato.

30 Según se demuestra gráficamente por la sección vertical de Fig. 1 y vista en planta de Fig. 2, el dispositivo consiste en un recipiente -1-, de boca circular -2-, que puede estar fabricado en vidrio, metal, o plástico y por lo tanto ser opaco o transparente, el cual presenta, en el perímetro interno o externo de su boca -2-, un reborde -3- para encajar la tapa -4- que cierra dicho recipiente, ya sea bajo presión o bien a rosca.

35 La tapa -4- presenta, en su parte central, una membrana elástica -5-, ajustada y retenida fuertemente sobre el contorno de una abertura -6- prevista en la tapa para ser ocupada por dicha membrana -5-, que a su vez presenta un taladro central -7- para permitir el paso del mango -M- de la brocha -B-, cuyas cerdas -C- quedan completamente sumergidas en el agua -A- depositada en el interior del recipiente -1-.

40 La membrana elástica -5- presenta, en todo su contorno, una garganta -8-, dentro de la cual penetra el canto de la abertura -6- de la tapa -4- para lograr un acoplamiento resistente entre ambas partes.

45 El espesor y perfil de dicha membrana variará de acuerdo con el tamaño del recipiente -1- y según sea el diámetro de los mangos -M- que han de atravesarla, que puede tener diferencias de diámetro que son salvadas por la elasticidad del material que constituye la membrana.

50 Se ha previsto la posibilidad de que la tapa -4- esté moldeada enteramente en material elástico, presentando en el centro un regresamiento de mayor espesor que el resto, para formar el paso de ajuste sobre el mango de la brocha o pincel, que pueden tener diferentes diámetros.

55 La permanencia de la brocha o pincel en el agua, mantiene las cerdas en las debidas condiciones para que se puedan utilizar dichos pinceles o brochas, sin necesidad de otra preparación, lo que además de constituir una garantía para la buena conservación de

60



dichos útiles para pintar, reduce el tiempo que hasta ahora se pierde en limpiar la brocha antes de empezar a pintar.

65 Se sobreentiende que la forma, dimensiones, clases de material, disposición y arreglo del recipiente y su tapa con membrana perforada, podrán variar y sufrir todas las sustituciones y modificaciones que se estimen pertinentes, con tal de que no se desvirtue la funcionalidad del conjunto.

70 El Modelo de Utilidad, por: "DISPOSITIVO PARA CONSERVAR, EN ESTADO DE UTILIZACION, LAS BROCHAS Y LOS PINCELES", cuyo privilegio de explotación en España y sus Provincias de Ultramar se solicita por un periodo de 20 años, deberá recaer sobre las particularidades que se concretan en las siguientes,

R E I V I N D I C A C I O N E S

75 1ª.- "DISPOSITIVO PARA CONSERVAR, EN ESTADO DE UTILIZACION, LAS BROCHAS Y LOS PINCELES", caracterizado por el hecho de que consiste en un recipiente, opaco o transparente, de boca circular, que en su perímetro interno o externo presenta un reborde para encajar o roscar una tapa, en la que se ha previsto una abertura central ocupada por una membrana elástica, fuertemente incorporada a la tapa, la cual presenta un taladro para permitir el paso del mango de la brocha o pincel, cuyas cerdas quedan completamente sumergidas en el agua depositada en el interior del recipiente, teniendo el taladro de la membrana un diámetro que se ajusta, en virtud de su elasticidad, a distintos tipos de mangos.

85 2ª.- "DISPOSITIVO PARA CONSERVAR, EN ESTADO DE UTILIZACION, LAS BROCHAS Y LOS PINCELES", según la 1ª reivindicación, caracterizado por el hecho de que la tapa puede estar toda ella moldeada en un material elástico, presentando, en el centro, un regruesamiento de mayor espesor, para formar el paso de ajuste sobre el mango de la brocha o pincel que la atraviesa.

90 3ª.- "DISPOSITIVO PARA CONSERVAR, EN ESTADO DE UTILIZACION, LAS BROCHAS Y LOS PINCELES".- Tal como se ha descrito y demostrado en los dibujos adjuntos.

31:10:73

- 4 - 178046



Consta de cuatro hojas foliadas y mecanografiadas por una sola cara.

Barcelona a **16 FEB. 1972**

P.A. de D. Vicente Obalat Garriga

JUAN B. RENTER RIDALIA

BAD ORIGINAL

16



Fig.1

Fig.2

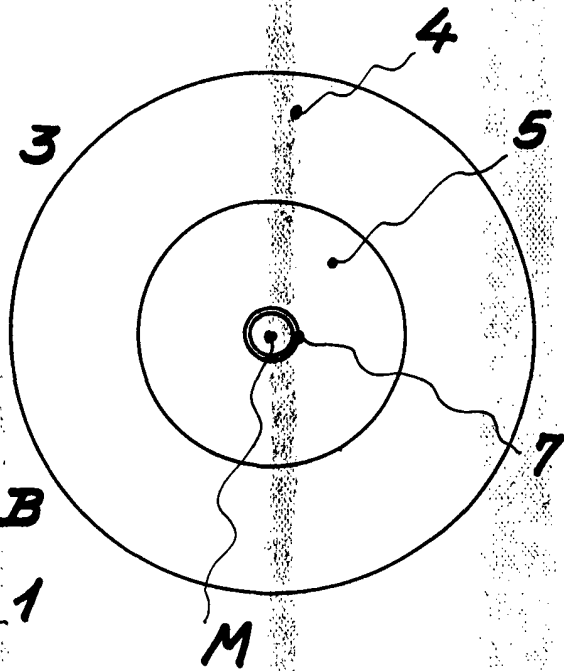
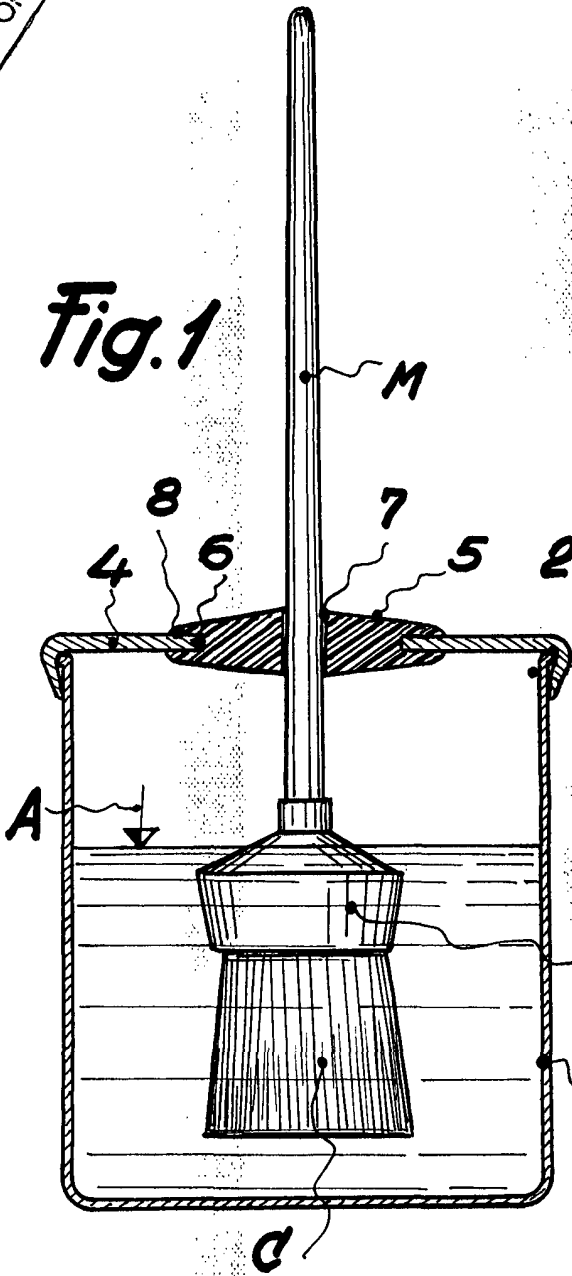

Barcelona 10 Febrero 1972
 P.A. *[Signature]*
 Juan B. Renter Ridaura

Escala variable