

36-6-73

178012

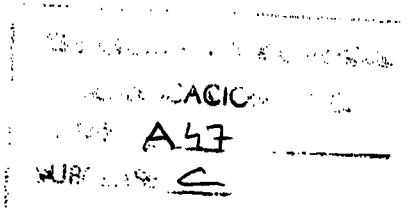

178012



MODELO DE UTILIDAD

por 20 años

A favor de PLAY, S.A., sociedad mercantil española,
domiciliada en BARCELONA, Independencia, 255. - - -
Por: "SOPORTE PARA ELEVACIÓN DE SILLAS INFANTILES".

MEMORIA DESCRIPTIVA

Se refiere el presente modelo de utilidad
a un soporte especialmente diseñado para aplicarse
en la elevación de sillas infantiles, lo que permite
5 su conversión en sillas altas o tronas, de una forma
muy simple y eficaz.

En especial dicho soporte está pensado para
el tipo de silla infantil que tiene concendido la
solicitante bajo el modelo de utilidad 161.530,
10 la cual dispone de un pie o bastidor en "U" vinculado,



a través de ramas inclinadas prolongación de aquél,
con respecto a la silla propiamente dicha, con la
colaboración especial de un juego de pomo y tornillo
lateral que logra la fijación posicional entre ambos
5 elementos, silla y bastidor.

Para la citada conversión de dicha sillita
en trona, se ha previsto el actual soporte que está
compuesto por una base, opcionalmente rodante, prolonga-
da en sendos brazos ascendentes inclinados y rematados
10 en taladros respectivos, encaminados a anclar en los
tornillos de los juegos con pomo que se sitúan a cada
lateral de la silla y que como se ha dicho logran la
fijación posicional de ésta.

Para mayor estabilidad, de aquellos brazos
15 surgen hacia el interior sendos pivotes que se acoplan
con la zona media del bastidor de la silla.

Para facilitar la explicación más detallada,
se acompaña una hoja con un dibujo, en el que se ha
representado un caso práctico de realización que se
20 cita sólo a título de ejemplo no limitativo del
alcance del presente modelo de utilidad.

En dicho dibujo, la figura única es una
vista en perspectiva del soporte para elevación de
sillas infantiles en cuestión.

25 Según tal figura, el soporte referido consta
de una base -1-, opcionalmente rodante por -2- y
en forma de "U" prolongándose en sendos brazos inclina-
dos -3- -4- que ascienden y se rematan en taladros para
vincularse al soporte -5- de la silla -6- precisamente
30 por sus juegos laterales de tornillo y pomo-tuerca



-7-, que al propio tiempo que logran la estabilidad posicional de aquellos elementos bastidor y silla, permitan tambien la fijación de los susodichos brazos -3- y -4-.

5 Es tambien importante el hecho de que tales brazos -3- y -4- posean sendos pivotes -8- sobresalientes hacia el interior del soporte que reciben superiormente el bastidor -5- por su zona intermedia o bien se alojan en perforaciones de éste, para
10 mayor seguridad en la fijación, La introducción de dichos pivotes -8- se comprende que se podrá realizar fácilmente debido a la flexibilidad entre brazos -3- y -4- al no estar vinculados entre si.

 El modelo, dentro de su esencialidad,
15 puede ser llevado a la práctica en otras formas de realización que difieran sólo en detalle de la indicada únicamente a título de ejemplo, a las cuales alcanzará igualmente la protección que se recaba. Podrá, pues, fabricarse el soporte para
20 elevación de sillas infantiles de referencia en cualquier configuración y tamaño con los medios y materiales más convenientes, por quedar todo ello comprendido en el espíritu de las siguientes reivindicaciones.

25

N O T A

Se reivindica como objeto del presente modelo de utilidad:

1.- Soporte para elevación de sillas infantiles, del tipo que comprenden un bastidor de
30 base relacionado con el asiento mediante tornillo

26.06.72

178012

- 4 -



y pomo-tuerca c a r a c t e r i z a d o esencialmente
por estar constituido por una base, opcionalmente
rodante, de la que emergen, inclinadamente dos brazos
rematados en perforaciones anclables en los juegos
5 de pomo y tornillo de cada lateral del conjunto silla
y bastidor, disponiendo además dichos brazos de sendos
pivotes acoplables en las zonas medias laterales del
bastidor de la silla.

2.- SOPORTE PARA ELEVACIÓN DE SILLAS INFANTILES.

Consta la presente memoria descriptiva de
cuatro hojas mecanografiadas, foliadas, numeradas y
escritas por una sola cara, acompañada de una lámina
de dibujos.

Madrid, a - 8 MAR. 1972

PLAY, S.A.

p.a.

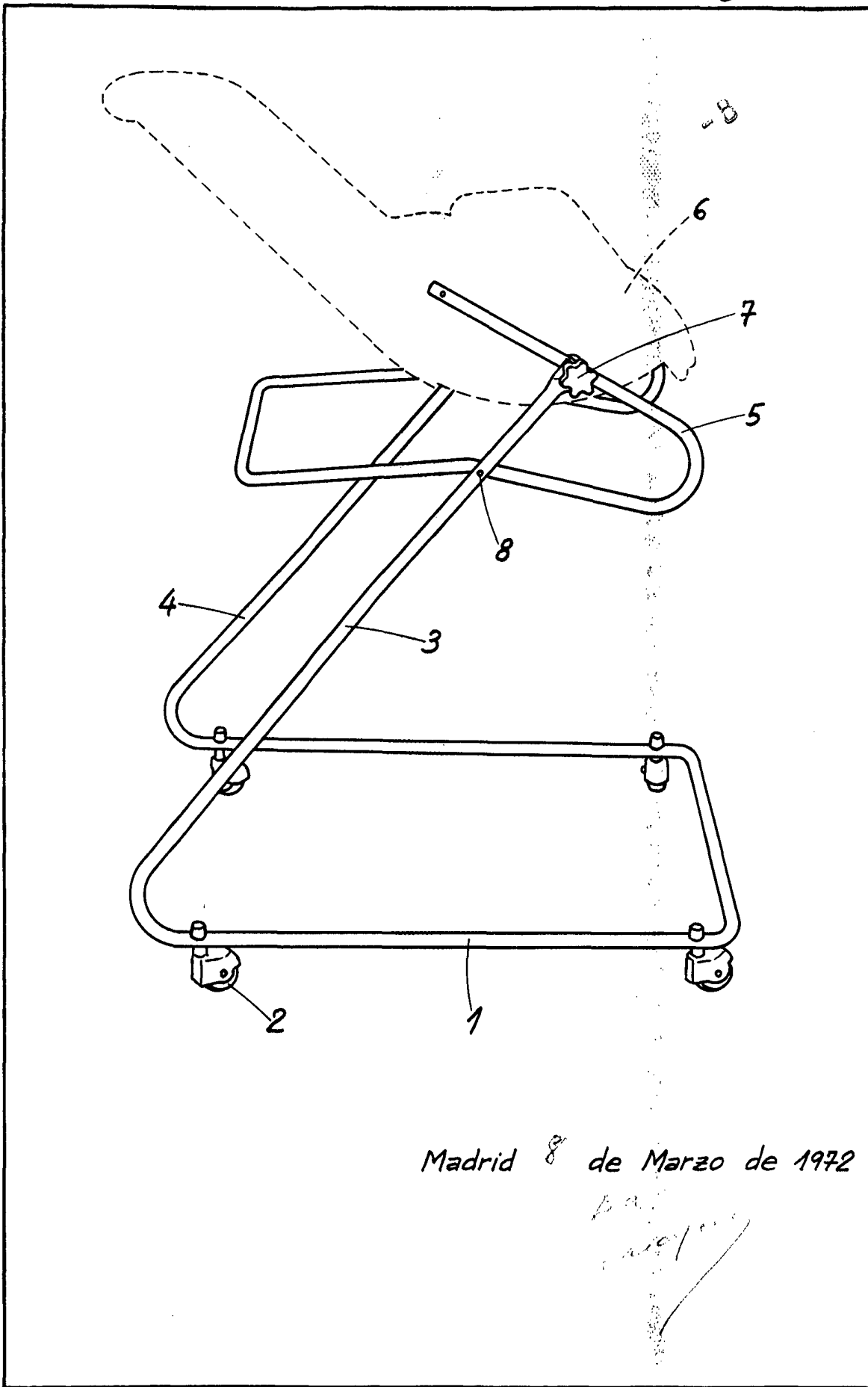

Madrid 8 de Marzo de 1972

Handwritten signature