

177967

7 MA



AGIC
B42 B43
D L

PRO
L
COP

MEMORIA DESCRIPTIVA

MODELO DE UTILIDAD

DURACION : 20 AÑOS

OBJETO : " LIBRO DE USO PRE-ESCOLAR "

A favor de : D. ARTHUR MELNICK

Domicilio : Josefa Valcarcel, 8 - MADRID

Nacionalidad : CANADIENSE

OoOoOoOoOoOoOoOo

177967



5 El presente registro de modelo de utilidad se refiere a un libro de uso pre-escolar, de acuerdo con la descripción que del mismo se realice, que ha de entenderse en su más amplio sentido y no restrictivamente.

10 El modelo cuyo registro se preconiza por medio del presente escrito viene a suponer una importante novedad dentro del campo específico de su aplicación industrial, puesto que proporciona un libro para pre-escolares de duración prácticamente ilimitada, lo que supone importantes ventajas de todo tipo, particularmente de orden económico.

15 El modelo propuesto consiste fundamentalmente en un libro de uso pre-escolar, caracterizado por presentar una pluralidad de hojas de cualquier formato, pero preferentemente rectangulares, que en sus márgenes internos presentan una línea de sujeción al armazón de las pastas del libro, sujeción que puede realizarse por cualquier sistema conocido (cosido, pegado, por alambres en forma de libreta, etc), reivindicando la novedad de que las hojas o láminas que constituyen el libro están formadas por un soporte intermedio de cualquier material idóneo, preferentemente papel o cartón, que lleva arriba y abajo una laminilla de un material que admite pintar y borrar,-

20

25

177967



7 MA

30 con tizas o lápices especiales, tal como ocurre actualmente con las pizarras de pared o mesa, de tal modo que es perfectamente posible llenar cada hoja de trazos o dibujos y borrar después, repitiendo estas operaciones indefinidamente, por lo que la duración del libro es prácticamente eterna.

35 Con el fin de hacer más comprensible la explicación desarrollada, en el plano adjunto se han representado dos vistas del modelo, siendo la figura 1ª una vista en perspectiva de las hojas o láminas y la figura 2ª una vista en sección A-A de la figura anterior, habiéndose señalado los elementos más sobresalientes del conjunto a tenor de la enumeración siguiente: 1) Hojas. 2) Sujeción de las hojas para armado del libro. 3) Acabado
40 que admite pintar y borrar. 4) Soporte intermedio de las hojas.

45 Descrita suficientemente la naturaleza del presente modelo de utilidad, se hace constar expresamente que cualquier modificación de detalle que pudiera introducirse se considerará incluida dentro del mismo, en tanto no altere o modifique sustancialmente sus características fundamentales.

177967



Por último, se declaran de novedad y propia invención las siguientes

50

REIVINDICACIONES

55

1ª).- LIBRO DE USO PRE-ESCOLAR, caracterizado esencialmente por estar constituido por una pluralidad de hojas que en sus márgenes internos tienen unas franjas susceptibles de unirse por cualquier medio para armar el libro, estando constituidas las hojas por unas láminas compuestas de tres partes: un soporte central de papel o cartón, preferentemente, y dos laminillas exteriores de un material similar a la pizarra, de tal modo que admita la pintura con tizas y lápices especiales y, posteriormente, su perfecto borrado con un simple trapo, con lo que la duración de la hoja es prácticamente eterna.

60

2ª).- LIBRO DE USO PRE-ESCOLAR.

65

Todo ello, tal y como queda expuesto en la presente memoria descriptiva, que consta de cuatro hojas, foliadas y mecanografiadas por una sola de sus caras y a dos espacios y hoja de planos adjunta.

Madrid, 7 de Marzo 1.972

LUIS M.ª DE ZUNZUNEGUI
POR PODER

77987

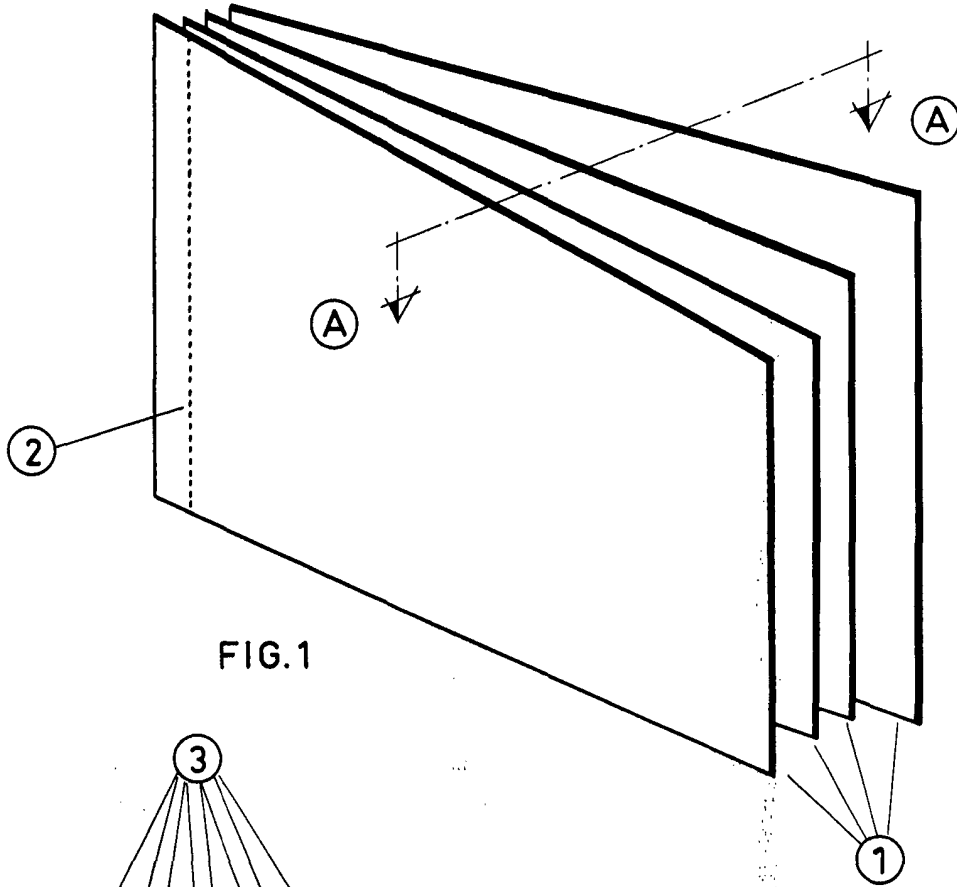

FIG. 1

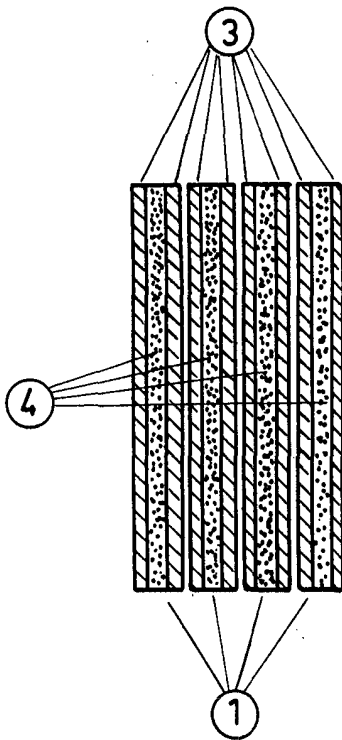

FIG. 2

E.VARIABLE.

MADRID, ENERO 1972.

ACADEMIA DE
DISEÑO

INÉS SU