

177953

MODELO DE UTILIDAD
=====*Memoria Descriptiva**sobre:*TIRADOR PARA MUEBLES.

Solicitante INDUSTRIA DEL MOBILIARIO ESPAÑOL, S.A., entidad española, residente en Camino del Barco, SAN SEBASTIAN DE LOS REYES, MADRID.

El presente modelo de utilidad, tiene por objeto un tirador para muebles que incorpora a la vez de un diseño decorativo un nuevo procedimiento de fijación de este tipo de herrajes.

5. Hasta ahora los herrajes de este tipo se constituían



5. del tirador propiamente dicho, del cual partía, solidariamente unido a él, un espárrago roscado que cooperaba, después de haber atravesado la superficie en la que se iba a colocar el tirador, con una tuerca. Esta forma de colocación era segura, pero presentaba mal aspecto al verse por la parte posterior de la superficie, la tuerca y cierta longitud de espárrago roscado que siempre sobresale.

10. El tirador según la presente invención, presenta una forma sensiblemente cilíndrica, estando rebajado por su parte posterior, que se extiende según un cilindro concéntrico al anterior, presentando por dicha parte posterior un orificio ciego, roscado que coopera, para la colocación del tirador, con un espárrago roscado que atravesará la superficie en que se coloca el tirador, quedando la cabeza por el interior de dicha superficie.

15. Para una mejor comprensión de la presente invención, se hace a continuación una descripción detallada con referencia al diseño adjunto, en el cual:

20. La figura 1, representa una vista en perspectiva del tirador, según la presente invención.

La figura 2, representa una vista en sección del tirador de la figura 1, aplicado a una superficie.

25. Con referencia a las figuras, puede apreciarse que el tirador se constituye de un cuerpo cilíndrico 1, provisto por su parte posterior de un rebaje 2, sensiblemente cilíndrico también, que proporciona el hueco necesario para introducir los dedos y poder efectuar la tracción requerida.

30. El cuerpo cilíndrico 1, está provisto por su parte posterior de un taladro ciego roscado 3, en el cual es susceptible de roscarse un espárrago roscado 4, al que sirve de tuerca

16:00:73

- 3 - 1779531400

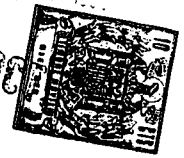

ca, quedando por el interior de la superficie 5, en la que ha de ir montado el tirador, la cabeza 6, correspondiente al espárrago 4, evitándose con ello el empleo de tuercas y que sobresalga por dicha parte interior ninguna porción de espárrago.

5.

N O T A

Descrita suficientemente la naturaleza, del invento, así como la manera de realizarse en la práctica, debe hacerse constar que las disposiciones anteriormente indicadas son susceptibles de modificaciones o mejoras de realización en cuanto no alteren su principio fundamental. Siendo lo que constituye la esencia del referido invento y por lo que se solicita un Modelo de Utilidad por 20 años, sobre: TIRADOR PARA MUEBLES; caracterizándose por lo siguiente:

10.

1.- Tirador para muebles, caracterizado porque se constituye de un elemento cilíndrico que presenta por la parte posterior un rebaje, de profundidad considerable, que se extiende según un cilindro interior al que forma el tirador, prolongándose por la parte inferior hasta abarcar mitad de la superficie cilíndrica aproximadamente, presentando un orificio ciego roscado por la parte posterior para cooperar con el tornillo que le ha de sujetar, actuando el tirador como tuerca.

15.

2.- Tirador para muebles, tal y como queda sustancialmente descrito en la presente Memoria.

20.

Esta Memoria consta de tres hojas escritas a máquina por una sola cara.

25.

Madrid, 14 OCT. 1972

INDUSTRIA DEL MOBILIARIO ESPAÑOL, S.A.

L. GÓMEZ ACEDO Y MUÑOZ

14, Pl. Encarnación 1, Pasadizo
Jesús Suárez

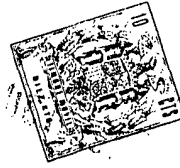

FIG. 1

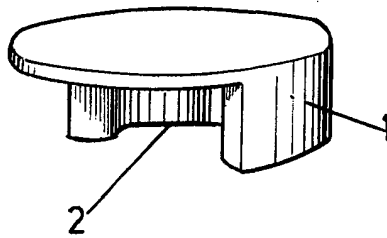
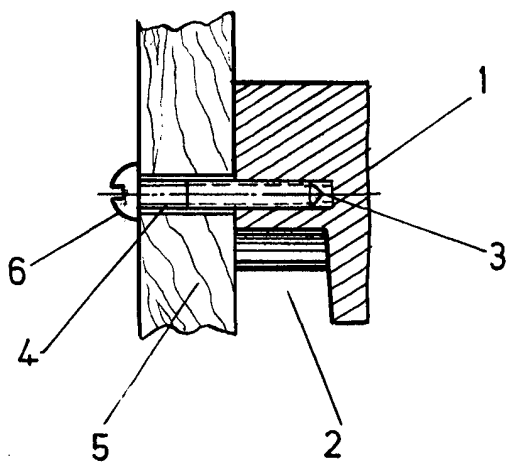

FIG 2



Madrid

ESCALA VARIABLE