

8-2-74

177845



DUNKE S.A. MADRID, S.A. CLASE B65 SUBCLASE D

M O D E L O D E U T I L I D A D

por veinte años,

para todo el territorio español, por " TAPA PARA ENVASES ", cuyo privilegio se solicita a favor de la entidad nacional DUNKE, S.A., radicada en SANTA PERPETUA DE LA MOGUDA (Barcelona), Torrente Can Ollé, s/n.

M E M O R I A D E S C R I P T I V A

El presente Modelo de Utilidad tiene por objeto, una tapa para envases, que puede ser utilizada en aquellos que presenten reborde o no, indistintamente.

5

Evidentemente, el beneficio o efecto nuevo que los Modelos de Utilidad deben perseguir y alcanzar,



5

queda cumplido sobradamente en el presente por la posibilidad de utilización indistinta de la tapa, en envases, esencialmente distintos en su embocadura, en tanto que las tapas para envases conocidas hasta la fecha, debían presentar una embocadura conforme al tipo de tapa a recibir o bien que la propia tapa se adaptase a la embocadura.

10

La versatilidad de utilización apuntada, se consigue por la especial configuración de la tapa, dotada de medios que la retienen en posición por salto elástico, sin que sufra la tapa deformación permanente alguna en su estructura, por lo que puede ser utilizada por tiempo casi ilimitado.

15

Siendo de destacar, también, que se adapta por su funcionamiento, a los procesos de envasado en serie.

20

La descripción detallada que se da a continuación, proporciona una idea clara de la esencia básica del presente Modelo, al ser considerado con los dibujos ilustrativos que se acompañan y en los cuales se grafía un modo preferente de realización práctica, susceptible de variación en detalle, cuya realización tiene por objeto ilustrar sobre la posibilidad de ejecución práctica, sin que signifique limitación alguna del derecho registral que se recaba.

25



5 La tapa para envases rebordeados o no preconiza-
 da, es de las del tipo constituídas en material lami-
 nar termoplástico y esencialmente se integra a base
 de una porción plana 10 o tapa propiamente dicha,
 que se pliega en su borde, ortogonalmente, definien-
 do una pared circundante 11 de altura constante, la
 cual presenta espaciados regularmente rehundidos
 cónicos 12, que apuntan hacia el centro de la tapa,
 pared circundante 11 que presenta siguiendo su con-
 torna una valona 13 de anchura constante, que le con-
 fiere resistencia en sentido radial y que presenta
 10 a su vez una extensión en forma de lengüeta 14, para
 facilitar la extracción de la tapa, por tracción
 de la misma.

15 La figura 1 de los dibujos que se acompañan,
 corresponde a una vista en perspectiva de la tapa
 preconizada, que puede resultar de forma en planta
 variable según la configuración de la embocadura
 del envase al que se aplique.

20 Las figuras 2, 3 y 4, corresponden, respectiva-
 mente, a sendas secciones de diversos y más usuales
 tipos de embocadura de envases a las que se ha apli-
 cado la tapa preconizada.

25 Descrito suficientemente en qué consiste la esen-
 cia de este Modelo ilustrado con los dibujos que se
 acompañan, se comprende que alcanzará igualmente el



derecho que se recaba a aquellas modificaciones de
 detalle que en el curso de la realización se esti-
 men convenientes, siempre y cuando no alteren a la
 esencia característica del presente Modelo y a este
 fin se declaran de novedad las siguientes reivindi-
 caciones que constituyen la

5

N O T A R E I V I N D I C A T O R I A

1ª - " TAPA PARA ENVASES " rebordeados o no,
 de las del tipo constituído en material laminar
 termoplástico, caracterizado, esencialmente, porque
 se integra a base de una porción plana, o tapa
 propiamente dicha, que se pliega en su borde ortogo-
 nalmente definiendo una pared circundante de altura
 constante, la cual presenta regularmente rehundidos
 cónicos que apuntan hacia el centro de la tapa, pa-
 red circundante que presenta siguiendo su contorno
 una valona de anchura constante, que le confiere
 resistencia en sentido radial, y que presenta a su
 vez una extensión en forma de lengüeta para faci-
 litar la extracción de la tapa, por tracción de la
 misma.

10

15

20

2ª - " TAPA PARA ENVASES "

Todo tal y conforme queda descrito y reivindi-
 cado en La Memoria Descriptiva que antecede y que

00274⁵



consta de cinco hojas escritas a máquina en una sola de sus caras y un plano que la ilustra.

MADRID, - 6 MAR 1972

DUNKE, S.A.,

P.A.,

J. J. MORGADES Y GRANER

P. D.

Fdo. M.^a del Carmen Morgades Monzó

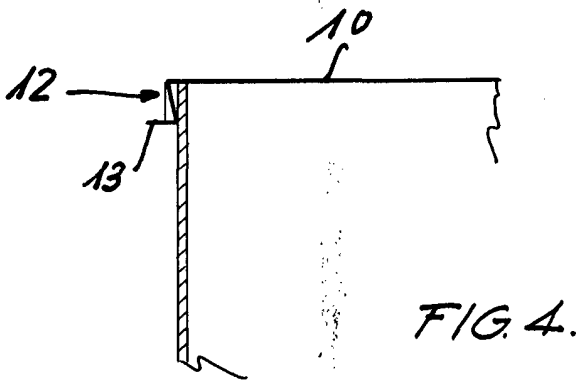
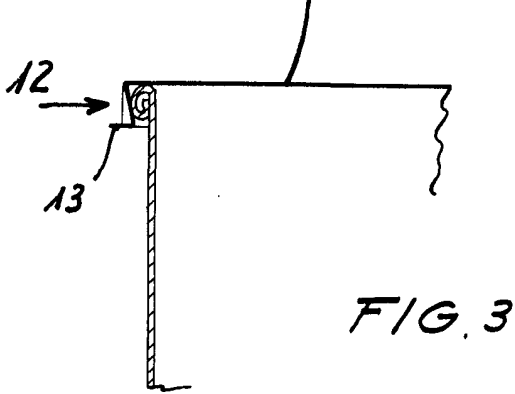
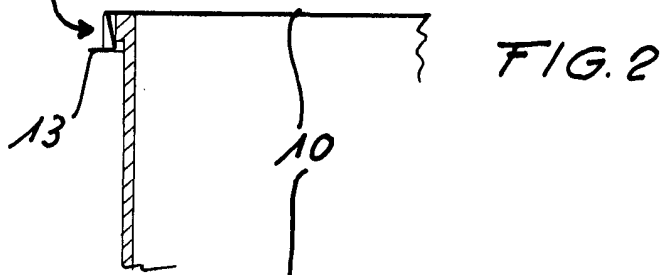
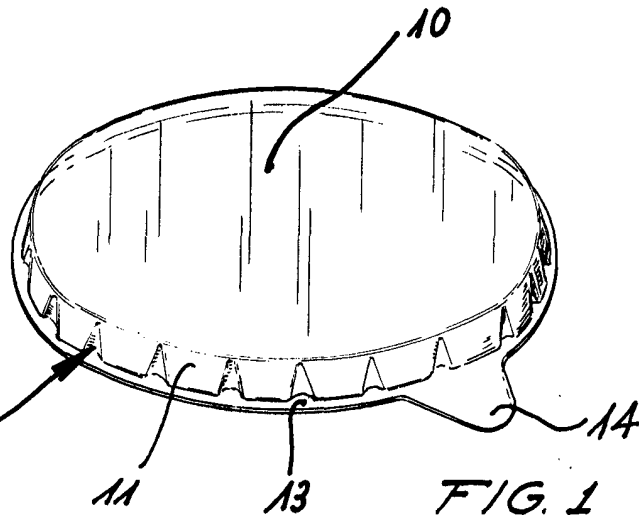

Madrid. - 6 MAR 1972.
p.a. J.J. MORGADÉS GRANER
p.p.

ESCALA VARIABLE