

1217  
177913



177913

MEMORIA DESCRIPTIVA  
para solicitar una  
P A T E N T E D E I N V E N C I Ó N  
por VEINTE AÑOS en  
E S P A Ñ A

por : "Dispositivo para desenrollar y enrollar una película  
cinematográfica, y, o sonora".

a favor de

SOCIETE D'ETUDES ET DE REALISATION DE BREVETS CINEMATOGRAPHIQUES

-----

177913



El presente invento se refiere a un dispositivo, que ocupa muy poco, de construcción sencilla y de un empleo particularmente fácil, para enrollar y desenrollar una película cinematográfica y/o sonora, para toma de vistas o para proyección y/o para impresión o reproducción sonora.

Dicho dispositivo es notable especialmente porque comprende, en combinación, una bobina distributora y una bobina receptora, dispuestas según un mismo eje, estando situada una de ellas en el plano que contiene el o los ejes ópticos del o de los dispositivos de impresión o de reproducción óptica y/o sonora, y dispositivos para guiar la película durante su trayecto entre ambas bobinas, de modo que ésta sufra una simple translación lateral haciendo pasar su eje longitudinal del plano medio de una de las bobinas al plano medio de la otra bobina.

Según otra característica la bobina distributora va montada loca, contra una placa que soporta todo el mecanismo; en el árbol motor y la bobina receptora va montada en dicho árbol siendo arrastrada por el mismo.

El invento se refiere también a los aparatos cinematográficos de toma de vistas o de proyección, así como a los

177913



aparatos impresionadores y reproductores de sonidos, previstos de un dispositivo del tipo.antedicho.

Otras características y las ventajas correspondientes resultarán de la descripción que sigue.

5 En el dibujo adjunto dado únicamente como ejemplo :

la Fig. 1 es una vista de frente de un dispositivo con arreglo al invento, en el caso de un aparato cinematográfico de proyección con reproducción sonora ;

la Fig. 2 es una vista de perfil correspondiente ;

10 la Fig. 3 es un corte vertical, según la línea 3-3 de la Fig. 1, pero a mayor escala ;

la Fig. 4 es una vista de extremo del cubo de la bobina receptora.

Según el ejemplo de ejecución representado, el dispositivo consta de una placa-soporte 1. En dicha placa 1 se ha fijado por soldadura, o por medio de tornillos, remaches, etc., un soporte 2. Dicho soporte 2 lleva, en su mandrilado interior 3, dos cojinetes 4, 5 de eje XX, en los cuales gira un árbol 6 que, hacia atrás, sobresale del la placa-soporte 1, mientras que, por delante, se prolonga más allá del cojinete 5. Mas allá del cojinete trasero 4, en el árbol 6 va fije, por clavija 7, o de otro modo, un platillo 8. Contra dicho platillo 8, se apoya, por mediación de una empaquetadura de fricción 9, una polea de maniobra 10, accionada desde un motor cualquiera adecuado por una correa 11. Dicha polea 10 gira en un cojinete 12 centrado en el cubo 13, hecho a la vez en el platillo 8 y queda apretada contra la empaquetadura 9 por un muelle 14. Dicho muelle va alrededor del árbol 6. Tiene apoyo por uno de sus extremos en un anillo 14 llevado por el cubo 13 y que aprieta contra el cojinete 12 éste mismo apretado

15  
20  
25  
30

477913



contra la cara lateral 16 de la polea 10. Por el otro extremo el muelle da contra un tope 17, atornillado en el extremo roscado 18 del árbol 6 e inmovilizado con una contratuerca 19.

5 En el otro extremo del árbol 6, en la cara anterior de la placa 1, el árbol 6 lleva una arandela enclavijada o un espaldón de tope 20 que, por la acción 14 da contra el cojinete 5. Contra dicho tope viene a encontrar apoyo por su cubo 21 la bobina distributora 22, montada loca, en el árbol 6. En dicho árbol va metido después el cubo 23 de la bobina receptora 24. El canto trasero del cubo 23 tropieza contra el cubo 21 de la bobina distributora y mantiene así en la posición conveniente. La bobina receptora 24 es accionada en rotación en el árbol 6 por mediación de un órgano de tope y de accionamiento constituido por ejemplo por una palanca 25, articulada alrededor de un eje 26 y que una bola u otro cerrejo 27, empujado por un muelle 28, permite, como ya se sabe, bloquear ya sea en la prolongación del eje 6, o como se ha representado, en una posición á 90° con relación al citado eje. En tal posición dicha palanca 25 penetra en una ranura diametral 29 del cubo 23 de la bobina receptora.

15 El conjunto de ambas bobinas: distributora 22, en la que se desenrolla la película 30, y receptora 24, en la que esta última se enrolla, y unos medios para soportarlas ya descritos, se completa con medios para guiar y arrastrar la película 30 entre ambas bobinas, y hacerla pasar sucesivamente, por ejemplo en un aparato de proyección 31 de cualquier tipo conocido y delante de un lector de sonido 32 también de un tipo conocido. Los ejes ópticos de estos dispositivos están situados en un plano P-P (Fig. 2), paralelo a la placa 1 y dispuesto de modo que coincida con el plano medio de la bobina receptora 30

14.



Los dispositivos de arrastre y de guía de la película que se desenrolla en el sentido de las flechas  $f^2$ , según un trayecto  $abcd....jk$  (Fig. 1) comprenden primeramente un tambor distributor 33, combinado con un rodillo prensador 34 de palanca 35. A la salida de dicho dispositivo, la película que se encuentra hasta en  $g$  derecho a la bobina distributadora 22, es desviada lateralmente, en  $cde$ , de forma que su eje longitudinal venga al plano P-P precitado. Después pasa por el dispositivo de proyección. 31. A la salida de dicho dispositivo, forma un bucle en  $f, f', g$ ; pasa después, en  $g$ , entre un distributor 36 y un rodillo prensador 37 con la palanca 38, luego entre el distributor 36 y el filtro mecánico 39 del lector de sonido 32. Finalmente, vuelve a pasar, en  $j$ , por unas prolongaciones del distributor 33 y del rodillo 34 y viene a enrollarse en  $k$ , en la bobina receptora 24.

El funcionamiento es el siguiente : para cargar el dispositivo, con el cerrojo 25 eclipsado en la prolongación del eje 6, se coloca antes la bobina distributadora 22, en la que se enrolla la película 30.

Se coloca después en el eje 6 la bobina receptora 24 y se la cierra en el eje bajando la palanca 25 en la ranura 29.

Se desenrolla después con la mano el extremo de la película 30, haciéndola describir el trayecto precisado anteriormente y se engancha en el cubo de la bobina receptora 24.

El dispuesto está entonces en condiciones de funcionar. La polea 10 acciona por medio del embrague de fricción y limitador de fuerzas aparejadas 8, 9, el árbol 6. Este por el cerrojo 25 arrastra positivamente la bobina receptora 24. La película 30 se enrolla pues en dicha bobina a la que por



otra parte ya suministra positivamente el dia... ator 33 que funciona a la vez para desenrollar la película de la bobina distributora 22 y para suministrarla a la bobina receptora 24.

5 La bobina distributora 22 es loca en el árbol 6 y gira accionada por la película 30.

La descarga de la bobina receptora 24 llena y de la bobina distributora vacía 22, se efectuá en orden inverso de la carga, con la misma facilidad.

10 Dicho dispositivo ofrece como se ve muchas e importantes ventajas:

la translación lateral de la película 30 se reduce a lo estricto y mínimo (parte cde de su trayecto) y se puede realizar en las mismas condiciones de simplicidad que con un proyector de bobinas sobrepuestas;

15 la carga es extremadamente fácil, ningún error es posible; es lo mismo en la descarga;

el volumen del dispositivo es muy reducido;

20 la construcción es simplificada considerablemente con relación a las conocidas, debido especialmente a que los dos distributores de entrada y salida se les puede confundir en un mismo órgano accionado 33.

Naturalmente, el invento no se limita de ningún modo a la forma de ejecución representada y descrita la que tan solo se ha escogido como ejemplo.

25 Se ha supuesto que el plano P&P de proyección y de reproducción sonora coincide con el plano medio de la bobina receptora 24. Eso podría ser lo contrario, que dicho plano coincida con el de la bobina distributora 22.

30 Desde luego, se puede arrastrar la película 30 por un mecanismo cualquiera de desarrollo continuo o intermitente.

- 6 - 177913



El trayecto de las dos bobinas 22 y 24 puede, naturalmente, ser diferente del descrito y dependerá del papel de la película.

- N O T A -

5 Describa suficientemente la naturaleza del invento, así como la manera de realizarlo en la práctica, debe hacerse constar nuevamente que las disposiciones anteriormente indicadas son susceptibles de modificaciones de detalle, en cuanto no alteren su principio fundamental. También se hace constar  
10 que dicho invento corresponde a una patente presentada en Francia con fecha 4 de Mayo de 1946 bajo el n° 514.689 acogándose, por lo tanto, a los beneficios que conceden los Convenios Internacionales en vigor, y siendo lo que constituye la esencia del referido invento y por lo que se solicita patente de invención por veinte años en España : " Dispositivo para desenrollar y enrollar una película cinematográfica, y, o sonora",  
15 caracterizándose por lo siguiente.

1.- Un dispositivo para desenrollar y enrollar una película cinematográfica y/o sonora, que se caracteriza por que  
20 comprende, en combinación, una bobina distributera y una bobina receptora, dispuestas según un mismo eje, estando situada una de ellas en el plano que contiene el o los ejes ópticos del o de los dispositivos de impresión o de reproducción óptica y/o sonora, y dispositivos para guiar la película durante su trayecto entre ambas bobinas, de tal forma que sufra una simple  
25 translación lateral haciendo bajar su eje longitudinal del plano medio de una de las bobinas al plano medio de la otra bobina.

2.- Un dispositivo para desenrollar y enrollar una  
30 película cinematográfica y/o sonora, según la reivindicación 1,



177913

que se caracteriza porque la bobina distributora va montada loca, contra una placa que soporta todo el mecanismo en el árbol motor, y porque la bobina receptora va montada en dicho árbol y es accionada por el mismo.

5

3.- Un dispositivo para desenrollar y enrollar una película cinematográfica y/o sonora, según la reivindicación 2, que se caracteriza por el hecho de que las dos bobinas van medidas una a continuación de la otra en el árbol y que la bobina receptora que mantiene la bobina distributora, va acufiada en dicho árbol por un cerrojo montado oscilante en el extremo del árbol y que viene a introducirse en una ranura diametral del cubo de la bobina receptora.

10

15

4.- Un dispositivo para desenrollar y enrollar una película cinematográfica y/o sonora según una cualquiera de las reivindicaciones precitadas, que se caracteriza porque un mismo distributor asegura el avance de la película en el desarrollo y en enrollamiento, pasando la película dos veces y en mismo sentido por dicho distributor.

20

5.- Un dispositivo para desenrollar y enrollar una película cinematográfica y/o sonora, en substancia como se ha descrito y tal como se ha representado en el dibujo.

25

6.- Un aparato cinematográfico de toma de vistas o de proyección, que se caracteriza porque consta de un dispositivo según una cualquiera de las reivindicaciones 1 á 5.

7.- Un aparato impresionador de sonidos que se caracteriza por el hecho de que consta de un dispositivo según una cualquiera de las reivindicaciones 1 á 5.

30

8.- Un aparato de producción de sonidos que se caracteriza porque comprende un dispositivo según una cualquiera de las reivindicaciones 1 á 5.

- 8 - 177913



9.-"Dispositivo para desenrollar y enrollar una película cinematográfica, y, o sonora"; tal y como queda substancialmente descrito en la presente memoria e ilustrado en los dibujos que se acompañan.

5. Esta memoria consta de ocho hojas escritas a máquina por una sola cara.

Madrid, 6 de mayo de 1947.

SOCIETE D'ETUDES ET DE REALISATION DE  
BREVETS CINEMATOGRAPHIQUES.

Por Poder de J. GOMEZ

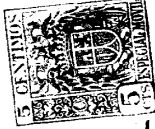

Fig.1

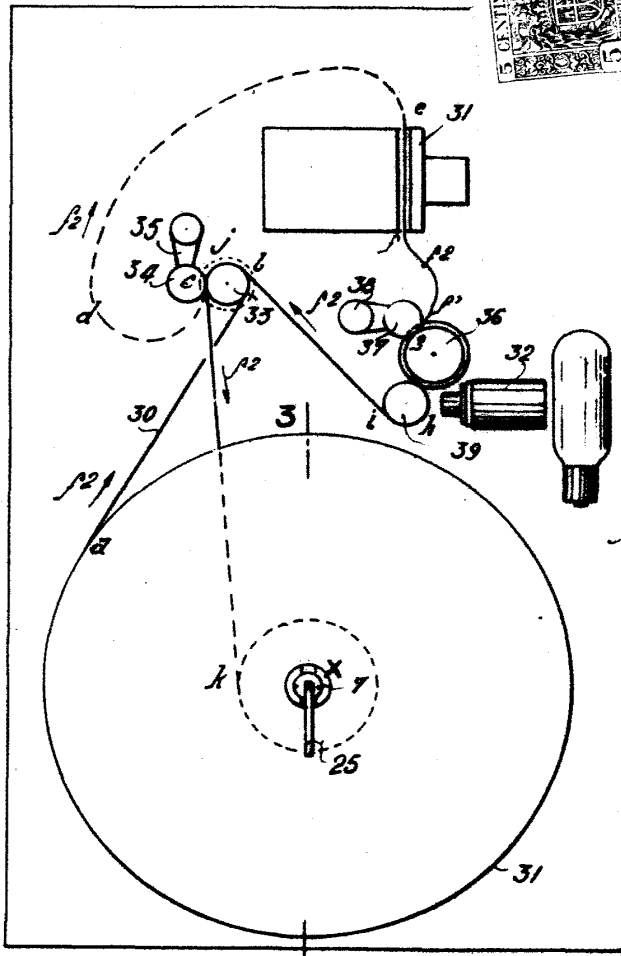

Fig.2

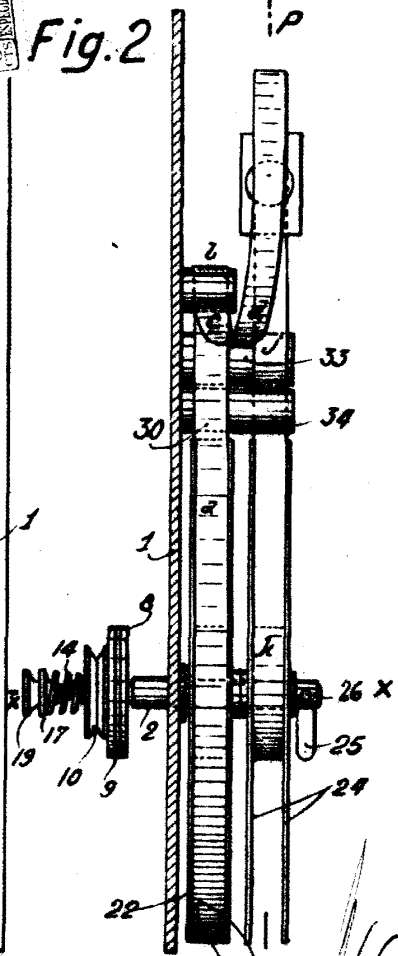

Fig.4

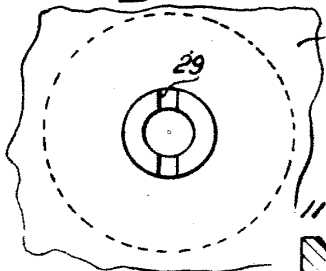
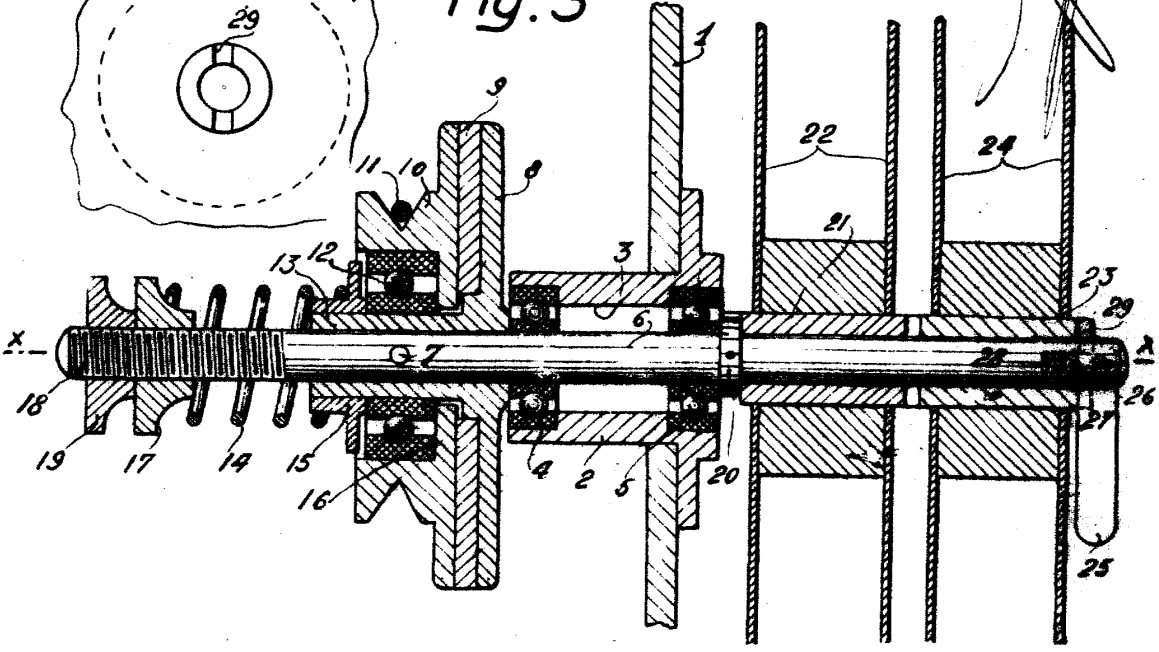

Fig.3



Madrid 6 de mayo de 1947