

37:8:77 7860



177860

| |
|-------------------|
| SECCION TECNICA |
| CLASIFICACION Y C |
| CLASE <u>E 05</u> |
| SUBCLASE <u>D</u> |

MODELO DE UTILIDAD
por veinte años
a favor de

Vda de Bibiano Gastelurrutia. Forjas de Berriz S.A.
de nacionalidad española.
residente en BERRIZ-Vizcaya-

P O R

" BISAGRA DE FURGON "

MEMORIA DESCRIPTIVA

Consiste el objeto del presente Modelo de Utilidad en una bisagra de furgón.

Hasta la fecha no se conoce en el mercado una bisagra de las llamadas de furgón, como la que es objeto de éste Modelo de Utilidad



5 caracterizada en el cuerpo de la misma.

Para la mejor comprensión del objeto de éste Modelo de Utilidad se acompaña a ésta memoria descriptiva un plano explicativo de sus particularidades a título de ejemplo, no limitativo.

10 En la Figura -A- se aprecia una vista de la bisagra objeto de éste Modelo de Utilidad apreciándose:

En -1- cuerpo general de cierre.

En -2- hoquedades para poder sujetar el conjunto a la puerta o lugar donde se coloque la expresada bisagra.

15 En -3- salientes articulados de forma que conjuntan al citado cuerpo plano -1- con el -5- perforado que acciona por medio de un eje.

En -4- se aprecia el saliente angular como los -3- pero de menor longitud y centra-1 para formar el conjunto articulador.

20 En -5- se aprecia el cuerpo que recibe al eje y fijación de la bisagra.

En -6- se aprecia la perforación que lleva la pieza -5- para recibir al citado eje de acción.

En la Figura expuesta de perfil se aprecian las particularidades -1-, -3- y -4-. Expuesta Figura -C-.

25 En la Figura -B- se aprecia una vista de canto de la citada bisagra, apreciándose su particularidad de dos inclinaciones y las ya expresadas en la Figura -A- -1-, -2-, -3-, -5- y -6-.

Esta especial bisagra se utiliza principalmente para cierres de furgones, contáiners, para usos industriales, navales etc.

30 Por su especial particularidad de sus partes, se ahorra material, se ejecuta su cometido con seguridad y resuelve su cometido a la perfección, mejorando notablemente las conocidas hasta la fecha en el mercado.

35 Descrito suficientemente el objeto del presente Modelo de Utilidad solamente cabe hacerse constar que, podrá ser objeto de mejoras siempre y cuando no se altere su esencialidad no desvirtuándola el cambio de forma ni los materiales a emplear en su fabricación.

177860



37:06:78 -3-

REIVINDICACIONES

Reivindica la firma que suscribe el derecho exclusivo de fabricación
40 en España y sus Dominios del objeto del presente Modelo de Utilidad,
caracterizado en las siguientes reivindicaciones:

1ª. Bisagra de furgón, caracterizada esencialmente por un solo cuer-
po que, por una parte presenta superficie plana con varias hoquedades
para poder fijar el conjunto en el lugar que interese, unida a otra
45 parte cilíndrica y perforada que recibe a un eje para su articulación,
por medio de unos salientes intermedios con dos curvaturas para que
la articulación general sea adecuada al cierre, dos de ellos más largos
que, el central.

2ª. Por "BISAGRA DE FURGON".

50 Sean cuales fueren las circunstancias que concurran en la esencia-
lidad del presente modelo de Utilidad, caracterizado en el cuerpo de
ésta memoria descriptiva.

Consta ésta memoria descriptiva de tres hojas, mecanografiadas por
una sola cara, y acompañada de una hoja de planos, a título de ejem-
55 plo, no limitativo.

Madrid tres de Marzo de 1978

P.A.

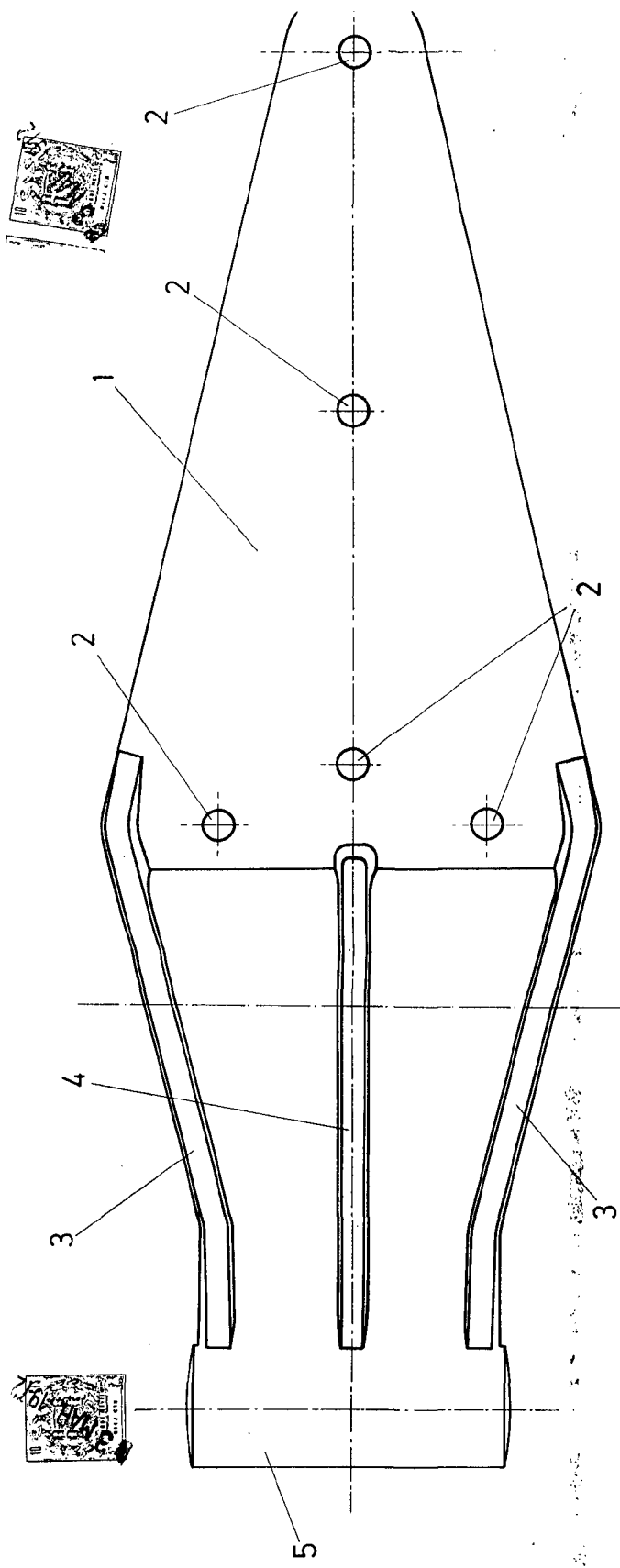

fig.A

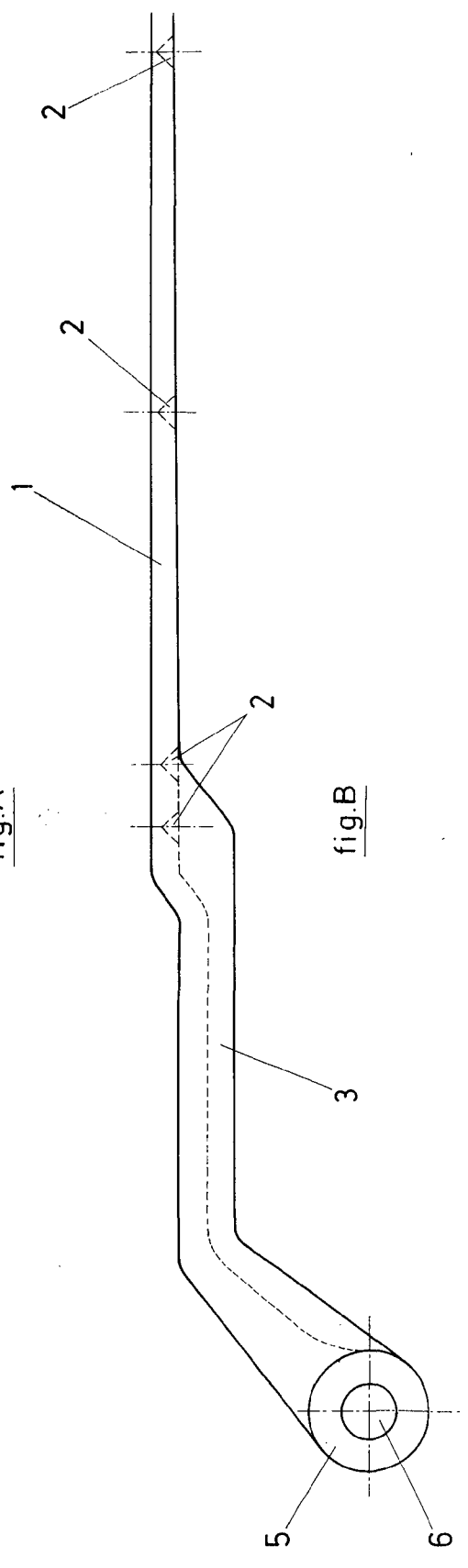

fig.B

escala variable

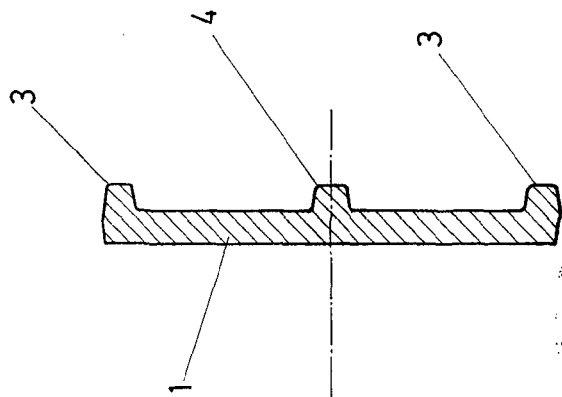
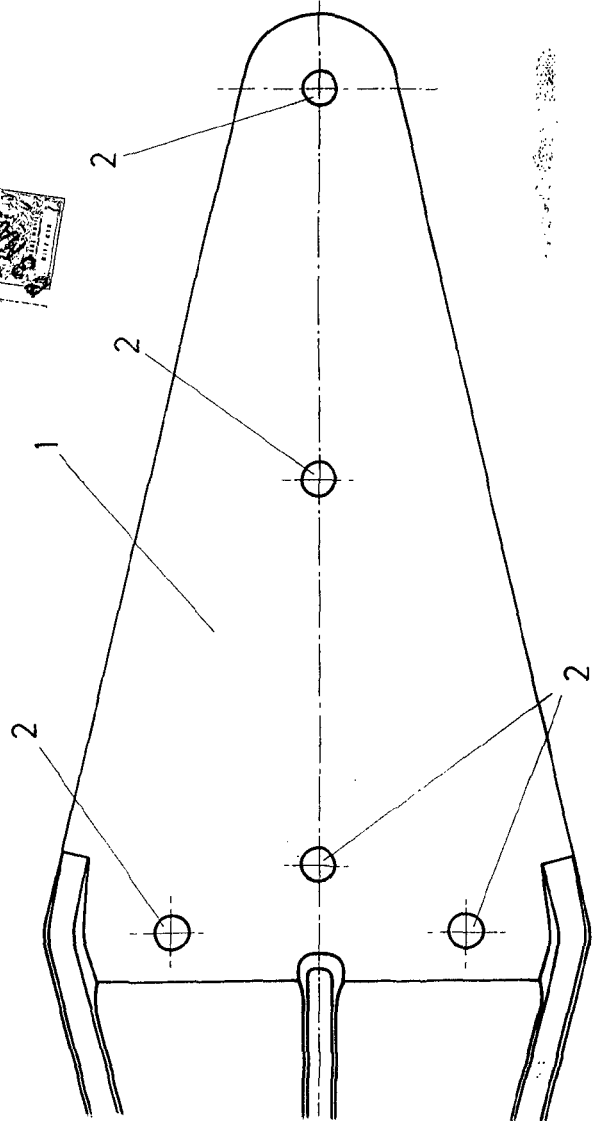
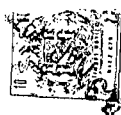

fig.C

fig.A

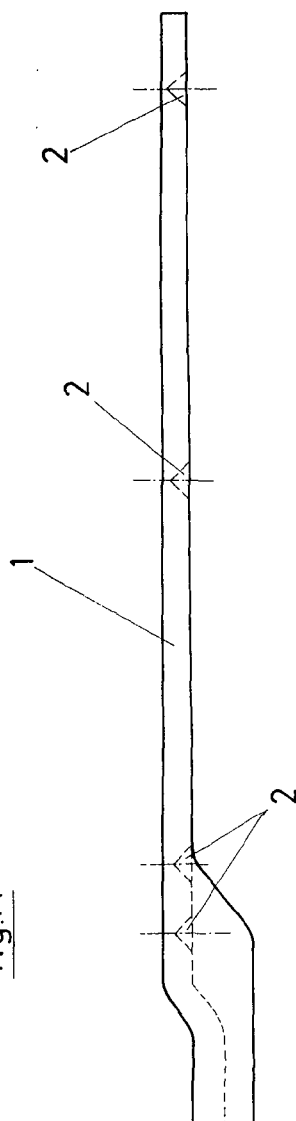

fig.B

Madrid, 3 MAR 1972
P.A.