

00973



177722 177722

SECRETARIA DE ECONOMIA
REGISTRO DE PATENTES
CLAS. A 01
SUBCLAS. G

EXPEDIENTE: **MODELO DE UTILIDAD**

Titular: **D. RAMON MONDRAGON SORRIBES**

Nacionalidad: **Española**

Domicilio: **VALENCIA - Alberola, 12**

Objeto: **"BATEA-CONTENEDOR DE PLANTONES"**

Prioridad:

MEMORIA DESCRIPTIVA

5

En el cuerpo de la presente Memoria Descriptiva y en el plano adjunto, se detallan las circunstancias que concurren en una nueva batea-contenedor de plantones, que reúne en sí las condiciones de utilidad y novedad que exige el vigente Estatuto-Ley de Propiedad Industrial, para que se otorgue a su titular el privilegio de su exclusiva explotación industrial y comercial.

10

Las plantas de jardín, e incluso las plantas para otros fines, suelen cultivarse en viveros para su posterior trasplante y traslado al lugar en donde deban

8-9-73

7722



15

20

25

definitivamente arraigar. Para ello se cultivan en parcelas de terreno en forma apretada, y en su posterior trasplante precisan ser contadas y en el desarraigo suelen malograrse no pocas plantas. Para facilitar esta tarea y de una forma precisa y concreta para llevar a efecto este traslado al sitio de su trasplantado, ha sido ideada esta batea-contenedor, que por sus reducidas proporciones suele ser fácilmente transportable por el hombre, y en cambio puede contener un número importante de plántones, y sobre todo un número determinado, de forma que fácilmente pueda determinarse el número de plantas por el de bateas que deban ser trasladadas, constituyendo así esta batea-contenedor a modo de una unidad a efectos de contabilizar las plantas, amén de que facilita el desarrollo de los plántones y ofrece un rápido y cómodo drenaje tras su riego.

30

Para facilitar la comprensión de las características que se describen, hemos estimado conveniente aportar una lámina de dibujos, en la que se recoge un caso práctico de realización, con la natural salvedad de que estos gráficos tienen solamente el carácter de ejemplo y por ello deberán ser considerados en su más amplio sentido y sin limitación alguna.

35

La figura 1ª nos muestra una vista en perspectiva de una batea, con su mitad ocupada por tierra y plantas, siendo la figura 2ª una sección A-B de la anterior figura, mostrando a la batea en alzado.

40

Refiriéndonos a las citadas figuras, señalamos con -1- a la batea, fabricada de materiales plásticos



de escaso peso, preferentemente del tipo expandido, en la que se conforma un cajeadado con un amplio fondo -3- limitado por unas paredes de escasa altura -8-, en cuyas paredes y en el centro de sus cuatro lados, y coincidiendo con las aristas, se encuentran practicados unos rehundidos -2-, que facilitan el asido de la batea para su traslado, comportando el fondo -3- de la batea, una serie de pequeños orificios -4-, para el drenaje del agua de riego sobrante, coadyuvando a esta función los orificios -5- obtenidos en determinados lugares de las paredes -8-. Esta batea, de tan escaso fondo, es posteriormente rellena de tierra -6-, y en ella se verifica el cultivo de las plantas -7-, siempre en un número determinado de forma que sabiendo que cada batea contiene determinado número de plantas, sea fácil el cálculo y traslado del número apetecido de plantas que se adquieran en el vivero para su trasplante.

Suficientemente descrita la estructura y ventajas de esta batea-contenedor, sólo nos resta poner de manifiesto que serán las circunstancias de materiales, tamaños, proporciones y naturaleza de las plantas, aún cuando la forma rectangular sea la más apropiada por su mejor adaptación entre sí, variaciones estas que se encontrarán comprendidas en el presente Modelo, siempre y cuando no se altere su esencialidad, puesta de manifiesto en la siguiente

N O T A
= = = =

Los puntos que se reivindican en el presente Modelo de Utilidad, son:



70

12.- Batea-contenedor de plántones, que se caracteriza porque estando constituida de materiales plásticos de escaso peso y en formas generalmente regulares tal como rectangular, ofrecen un cajado con paredes de escasa altura, y cuyo fondo ofrece practicados una pluralidad de orificios para facilitar el drenaje del agua de riego, así como en las paredes se hallan otros orificios con igual fin, poseyendo en la parte externa, en los cuatro lados y en la zona central de las aristas de la base, unos rehundidos en forma de plano inclinado, que facilitan el asido de la batea para su traslado. Y

75

80

23.- "BATEA-CONTENEDOR DE PLANTONES", de conformidad en un todo en lo esencial y fines industriales a lo descrito en la precedente Memoria Descriptiva y gráficamente representado en las figuras del plano adjunto para su mejor comprensión.

85

Esta Memoria consta de CUATRO hojas, escritas o mecanografiadas por una sola cara y a doble espacio en 85 líneas.

Valencia, a 26 de Febrero de 1972

Por autorización del interesado.



FIG. 1

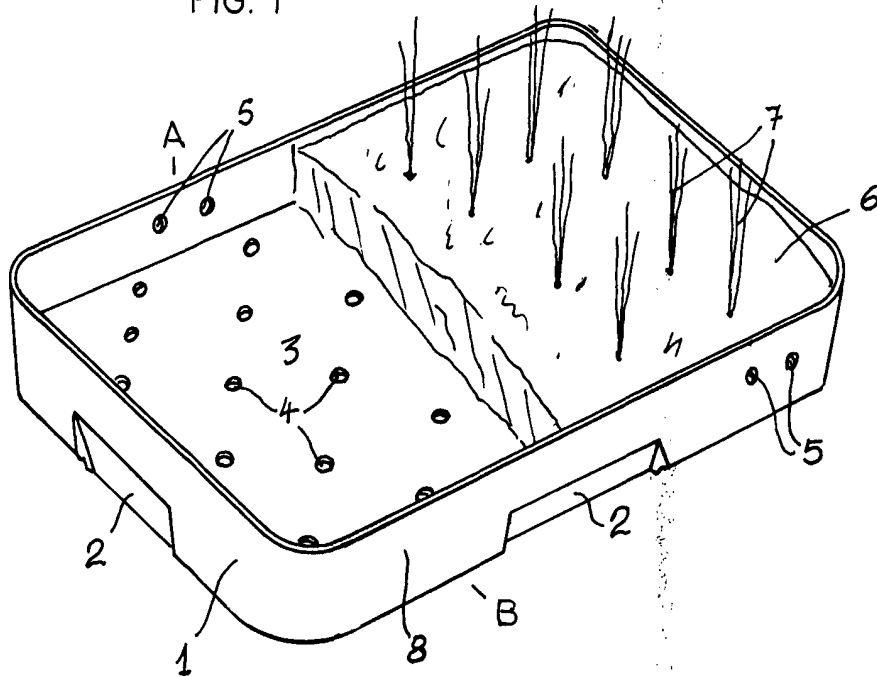
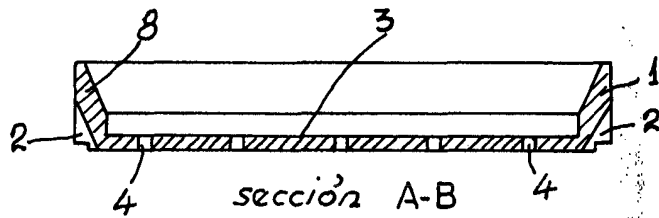

FIG. 2



escala variable

valencia febrero 1972

p.a.

Ramon Mondragon