

1777 17

17 77 17



CATEGORÍA
 B 21
 SUBCLASE D

MEMORIA DESCRIPTIVA

correspondiente a la solicitud de concesión de un.....

MODELO DE UTILIDAD

SOLICITANTE: D. RAMON ESCRICHE ALTABAS, de nacionalidad española

RESIDENCIA: Capitán Arenas, 21.- BARCELONA

ENUNCIADO: "ELECTRODO ROTATIVO CON TOMA DE CORRIENTE Y EMBRAGUE INCORPORADO"

Prioridad: Patente n.º del



177717

1 La presente memoria descriptiva tiene como
fin la declaración del objeto sobre el que ha de recaer el
privilegio de explotación industrial y comercial exclusivo
en el territorio nacional de un Modelo de Utilidad, de acuer-
do con la vigente Legislación, que, como el enunciado indica,
5 se trata de "ELECTRODO ROTATIVO CON TOMA DE CORRIENTE Y EMBRA-
GUE INCORPORADO".

En las instalaciones continuas para el reco-
cido o cualquier otro tipo de tratamiento técnico en hilos metá-
licos es necesario disponer de unos electrodos rotativos que
10 posean una serie de características como son las de transmitir
la energía eléctrica a través de ellos para que al atravesar
esta corriente eléctrica el hilo a tratar lo caliente debido
a la resistencia que opone el paso de la misma, a la vez que
15 disponga de un embrague debidamente dispuesto para que absorba
los desequilibrios que puedan producirse al discurrir el hilo
por la rueda electrodo dado que se producen alargamientos de-
bido al calentamiento que se produce en estos hilos, es decir,
sus dilataciones.

20 Nuestro invento con sus disposiciones nos pro-
porciona una serie de características para realizar esta fun-
ción que es la de arrastrar el hilo para proporcionar un tra-
tamiento térmico continuo y a la vez hacer de electrodo para
que se produzca el calentamiento de dicho hilo intercalado
25 entre dos de estos electrodos o dispositivos objeto del presen-
te invento. Todos los elementos fundamentales de este disposi-
tivo van alojados debidamente sobre un eje común, es decir,
en un extremo del voladizo va dispuesto la rueda electrodo con
una garganta sobre la cual discurrirá el hilo a tratar, por
30 otra parte solidario a este eje va dispuesto un colector que



1777 17

1 al friccionar o apoyarse en su periferia una escobilla, la cual
porta la energía eléctrica, transmite esta a través de dicho
colector a la rueda electrodo. Por otra parte el movimiento
de giro lo recibe a través de una polea trapezoidal que queda
5 ligada al eje a través de un anillo o banda de fricción que
según el apriete que realice un resorte antagonista a la di-
rección de prisionamiento de estos elementos es decir en senti-
do axial se obtendrá una transmisión de esfuerzos en mayor o
menor grado según el apriete que se realice en este resorte
10 dado que el soporte que le obliga al eje puede variar de posi-
ción.

Al conseguir un apriete en mayor o menor gra-
do nos dá posibilidad de que al recoger diferentes hilos, es
decir, de diferentes dimensiones en cuanto a espesor, deba de
15 absorber mayor esfuerzo para ser arrastrados debidamente sin
que se produzca deslizamientos entre el hilo y la rueda eléc-
trodo o bien se produzcan chispas desminuyendo como consecuen-
cia el rendimiento, por esta razón es necesario disponerle de
un embrague tal que nos permite fluctuar es decir variar la
20 presión ejercida contra la pastilla de fricción y por lo tanto
controlar el grado de esfuerzo que deba poseer la rueda elec-
trodo.

Para comprender mejor la naturaleza del inven-
to en el plano adjunto hacemos una representación esquemática
25 de su utilización, no siendo en absoluto limitativa y suscep-
tible por ello de las modificaciones accesorias que no alteren
las características esenciales.

La figura 1 nos muestra una vista frontal
del conjunto parcialmente seccionado donde se aprecia la dis-
30 posición que guardan entre sí todos los elementos que componen

77677



1777 17

1 el presente invento.

La figura 2 representa una vista frontal a la cual se le ha practicado una sección parcial donde se percibe cómo la escobilla fricciona contra el colector, para esta transmitir la corriente eléctrica.

5 En ellas se anotan las siguientes particularidades:

- Nº 1.- Cojinete
- Nº 2.- Bastidor.
- 10 Nº 3.- Eje.
- Nº 4.- Electrodo.
- Nº 5.- Ranura.
- Nº 6.- Colector.
- Nº 7.- Escobilla.
- 15 Nº 8.- Polea.
- Nº 9.- Resorte.
- Nº 10.- Tensor.
- Nº 11.- Material de fricción.
- Nº 12.- Disco receptor.

20 El eje (3) va sobre un soporte (1) mediante rodamientos o cojinetes apropiados a la vez que este soporte (1) se fija al vastidor (2) de la máquina o conjunto donde vaya a ir dispuesto el electrodo objeto del presente invento. Sobre este eje (3) van dispuestas en el extremo libre la rueda electrodo (4) con su garganta (5) sobre la cual discurrirá el hilo a tratar.

25 En su parte central y coincidiendo con una cavidad o abertura va dispuesto el colector (6) sobre el cual fricciona la escobilla (7) que a través de ella recibirá la corriente eléctrica.

30



177717

1 En su parte zaguera del eje (3) van dispuestos la polea (8) con sus dispositivos de embrague.

5 Esta polea (8) tiene posibilidad de girar libremente con relación al eje (3), dado que entre ella y dicho eje se intercala un casquillo de antifricción o cojinete mas al estar intercalado a modo de arandela un material de fricción o ferodo (11), entre la polea (8) y el disco de recepción (12) tenemos que al estar dispuesto de una forma antagónica el resorte (9) hace que exista un friccionamiento entre la polea (8) y el disco (12) transmitido por la adherencia que posee el disco (11). Para conseguir una mayor o menor adherencia de la polea (8) y el disco (12) se acciona la tuerca soporte (10) de tal forma que comprima más o menos al resorte medio y por lo tanto se produzca un mayor o menor apriete entre estos dos elementos anteriormente citados, de esta forma conseguimos graduar en función del hilo a ser arrastrado y calentado por el electrodo (4).

15 Descrita suficientemente la naturaleza del presente invento así como su realización industrial, sólo cabe añadir que en su conjunto y partes constitutivas es posible introducir cambios de forma, materia y disposición en cuanto tales alteraciones no supongan variación sustancial del mismo.

20 El solicitante, al amparo de los Convenios Internacionales sobre Propiedad Industrial, se reserva el derecho de extender esta demanda a los países extranjeros, si fuera posible, reivindicando la misma prioridad de la presente solicitud.

NOTA

30 El Modelo de Utilidad que se solicita como nuevo en España, por veinte años, de acuerdo con la vigente



177717

1 Legislación deberá recaer sobre "ELECTRODO ROTATIVO CON TOMA DE CORRIENTE Y EMBRAGUE INCORPORADO", en todo de acuerdo con las siguientes

REIVINDICACIONES

5 1ª.- Electrodo rotativo con toma de corriente y embrague incorporado, caracterizado porque el electrodo lo constituye una rueda provista de una garganta circunferencial solidaria a un eje a través del cual recibe movimiento de giro y energía eléctrica; el giro lo recibe de una polea-embra-
10 gue al estar presionado axialmente por un resorte graduable contra un disco de material de fricción, de tal forma que al estar más o menor presionado transmitirá en mayor o menor gra-
do el esfuerzo recibido; la energía eléctrica la recibe a tra-
15 vés de un colector solidario al eje sobre el que topa una escobilla conductora de dicha energía.

2ª.- "ELECTRODO ROTATIVO CON TOMA DE CORRIENTE Y EMBRAGUE INCORPORADO"

Según queda sustancialmente descrito en la presente memoria que consta de seis hojas mecanografiadas por una sola cara acompañada de sus correspondientes dibujos.

Madrid, 28 FEB. 1972

El Agente Oficial

MIGUEL FERNANDEZ - LOAYSA PINZON
P. P.

25

30

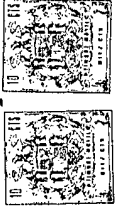

Fig 2

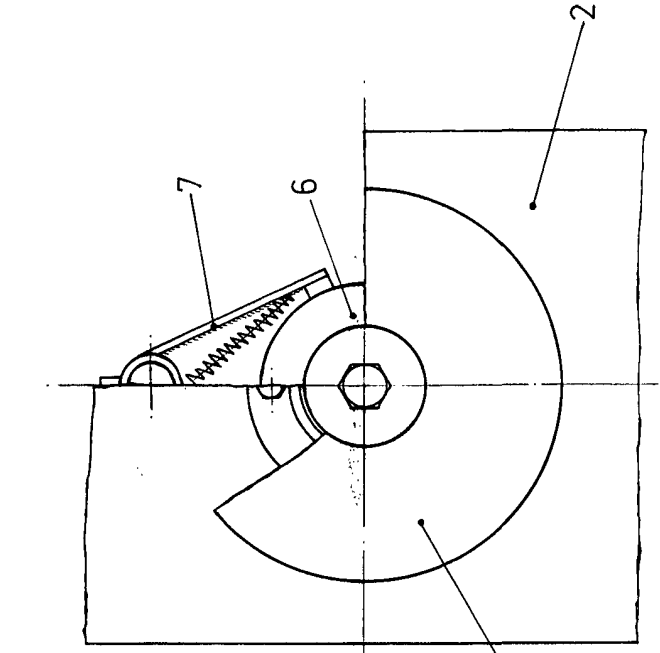
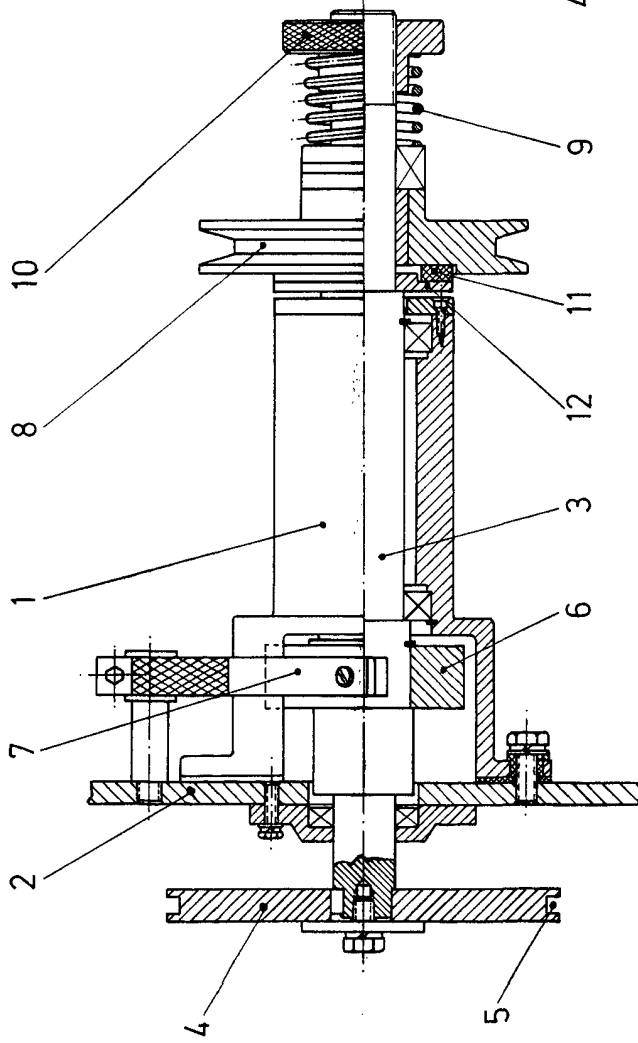

Fig 1



Escala variable
Madrid 28 FEB 1972
El Agente Oficial.

RAMON ESCRICHE ALTABAS
P. P.