

8:73

177666

26 FEB



177666

SECCION TECNICA
 CLASIFICACION
 CLASE: B66
 SUBCLASE: B

MEMORIA DESCRIPTIVA

=====

5.

Correspondiente al registro de Modelo de Utilidad que, por veinte años, se solicita a favor de Don Jaime RIBO BATLLE, de nacionalidad española, residente en SAN JUAN DESPI (Barcelona), Polígono "Las Planas", Avda. Virgen de Montserrat, s/nº, -----

p o r

"NUEVA ESCALERA AUTOMATICA"

10.

El objeto del presente Modelo de Utilidad se refiere a una nueva escalera automática que presenta la novedad de que cuando menos, una de sus aperturas extremas se cierra por medio de una persiana y ello con la finali-



177666

dad de que en caso de que se produzca un incendio en el edificio en que estén colocadas dichas escaleras automáticas puedan ser cerradas tales aberturas para que de esta forma evitar la circulación de aire y subsiguiente tiraje notivo con efecto de chimenea que se produce.

5.

Para una correcta interpretación se describe, a continuación un caso de realización práctica, a título de ejemplo, no limitativo, de la nueva escalera, acompañándose de una hoja de dibujos en la que:

10.

En las figuras 1 y 2, se representa una boca de una escalera automática con el nuevo dispositivo en sus fases de apertura y cierre.

En la figura 3, la propia boca de la escalera, de lado y en sección cerrada.

15.

Y en la figura 4, otro cierre de la propia abertura de las figuras anteriores pero con doble cortina de cierre para mayor seguridad.

20.

Consiste la invención en el que en cuando menos en un extremo (1) de una escalera automática y entre las dos paredes verticales (2 y 3) sobre de las que en su borde superior pasa la cinta continua-pasamanos, móvil deslizante (4), hay las guías oportunas en las que se encuentra dispuesta una cortina o cierre metálico arrollable (6) con su correspondiente cierre de afianzación (7) el cual permanece

25.

abierto y arrollado en un punto trasero de la escalera, encima de ella, sin molestar ni dificultar su uso, cual cierre (6) se desarrolla en el momento en que se produce un incendio y así el cierre cubre la abertura de la entrada o salida de la escalera automática (1) y por tanto cerrando el paso del aire y por ende cortando el efecto de chimenea producido por el tiraje entre la abertura de uno y otro piso de

30.



177666

la escalera.

5. El desarrollo del cierre (6) de cubrici3n de la abertura del extremo correspondiente de la escalera (1) se efectúa por medios a proposito, tales como manual; a manivela; con motor eléctrico; resorte hidráulico u otro conveniente.

Se sobreentiende que en el presente caso serán variables cuantos detalles de construcción y acabado, no alteren, cambien o modifiquen la esencia de la invención.

10.

N O T A

Descrito el objeto y utilidad de la invención, lo que se declara como no divulgado ni practicado en España, comprende las siguientes reivindicaciones:

15.

1ª.- Nueva escalera automática, caracterizada por el hecho de que en cuando menos en un extremo de una escalera automática y entre las dos paredes verticales sobre de las que en su borde superior pasa la cinta continua-pasamanos, móvil deslizante, hay las guías oportunas en las que se encuentra dispuesta una cortina o cierre metálico arrollable con su correspondiente cierre de afianzación el cual permanece abierto y arrollado en un punto trasero de la escalera encima de ella, sin molestar ni dificultar su uso, cual cierre se desarrolla en el momento en que se produce un incendio y así el cierre cubre la abertura de la entrada o salida de la escalera automática y por tanto cerrando el paso del aire y por ende cortando el efecto de chimenea producido por el tiraje entre la abertura de uno y otro piso de la escalera.

20.

25.

2ª.- Nueva escalera automática, según la anterior

177666



26 FEB 1972

04 373

5.

reivindicación, en el que el desarrollado del cierre de cubrición de la abertura del extremo correspondiente a la escalera se efectua por medios a proposito, tales como manual; a manivela; con motor eléctrico; resorte hidráulico u otro conveniente.

3a.- NUEVA ESCALERA AUTOMATICA.

Según se describe y reivindica en la presente Memoria descriptiva que consta de cuatro hojas foliadas y escritas por una sola cara y acompañada de una hoja de dibujos.

Madrid, a 26 de Febrero de mil novecientos setenta y dos.

P.A.,
Antonio Aricho
P. P.

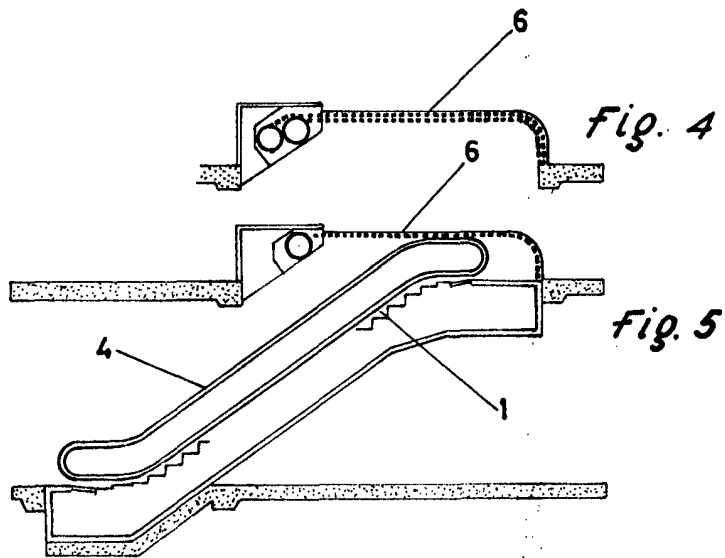
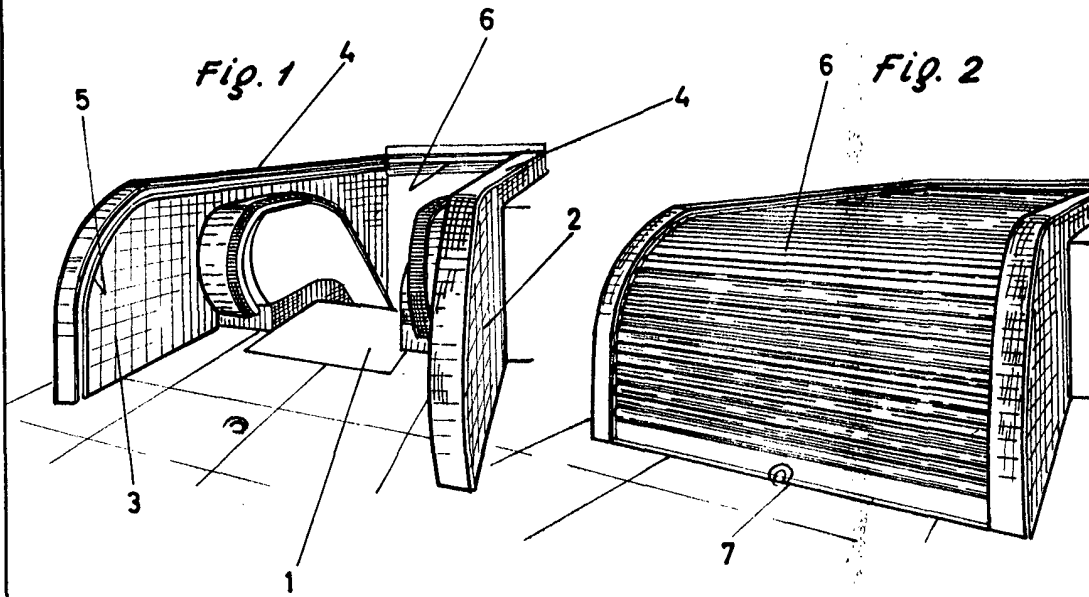

Madrid Febrero 1972

R.B.

Handwritten signature

Escala variable