

177652

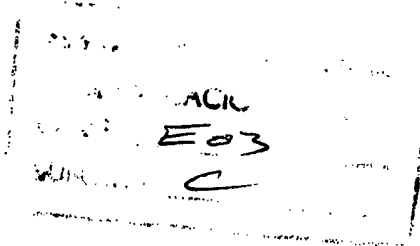

177652



MODELO DE UTILIDAD

por 20 años

A favor de MANUFACTURAS INOXIDABLES DE LEVANTE, S.A.,  
sociedad mercantil española, domiciliada en GAVA  
(Barcelona), c/. Barcelona, s/nº. - - - - -  
por: "FREGADERO PERFECCIONADO". - - - - -

MEMORIA DESCRIPTIVA

El presente modelo de utilidad se refiere a  
un fregadero, del tipo empleado en cocinas e industrial-  
mente, por ejemplo en laboratorios, cuyo fregadero ha  
5 sido ideado y realizado de manera que resulta mejorado  
notablemente con relación a los fregaderos actuales.

A este respecto, el fregadero de que se trata  
se caracteriza esencialmente por el hecho de estar  
provisto de un escurridor de los platos, cubiertos y  
10 demás piezas que se friegan, constituido por una placa



deslizante horizontalmente sobre el fregadero y  
situable en un extremo del mismo junto a la cubeta,  
en cuya placa se colocan las piezas fregadas. La  
expresada placa tiene una serie de estrías que  
5 facilitan el escurrido y una porción rehundida en  
canal prevista en el borde adyacente a la cubeta  
para dar salida al agua escurrida que cae en la  
cubeta. Dicha placa puede ser colocada de manera  
que actúa como tapa que cierra la boca de la cubeta  
10 y cubre las piezas que se depositan en la misma para  
ser fregadas, haciéndolas invisibles, con lo que se  
evita el efecto antiestético que producen dichas  
piezas.

Para facilitar la explicación más detallada,  
15 se acompaña una hoja de dibujos en los que se ha  
representado un caso práctico de realización que se  
cita tan sólo a título de ejemplo no limitativo del  
alcance del presente modelo de utilidad.

En dichos dibujos:

20 La figura 1 es una vista en perspectiva del  
fregadero con el escurridor dispuesto en la posición  
propia para su uso.

Y la figura 2 ilustra el fregadero en planta  
igualmente con el escurridor dispuesto para el empleo.

25 De acuerdo con los indicados dibujos, el  
fregadero que se describe consta de una pieza de  
plancha embutida, preferiblemente de acero inoxidable  
-1- que comprende dos cubetas -2- y -3-, cuya pieza  
es instalable en una cocina o en un lugar industrial  
30 y fijable con medios convenientes. Las cubetas -2- y

477652

- 3 -



-3- están provistas de sendos orificios -4- para desague.

El fregadero presente incorporado un escurridor constituido por una placa -5- que asimismo es preferentemente de acero inoxidable, cuya placa lleva  
5    unidos dos largueros laterales formados por sendas varillas -6- de sección rectangular que sobresalen respecto de un extremo de dicha placa y encajan en  
10    disposición deslizante en respectivas guías -7- formadas en los bordes longitudinales superiores de la pieza  
-1-, en cuyas guías encajan también sendos rebordes -6'- de la aludida placa -5- asimismo en forma deslizando con todo lo cual la placa es desplazable horizontalmente sobre la pieza -1-. La expresada placa se puede  
15    situar, como indican las figuras, en un extremo de la pieza -1- de manera que el borde lateral interior de la placa -5- queda dispuesto junto al borde lateral exterior de la cubeta -3-, en cuya posición se sostiene ventajosamente dicha placa por apoyo de las varillas  
20    -6- contra las caras internas de las guías -7-. El fregadero comprende medios convencionales variables, no ilustrados en los dibujos, que actúan como topes limitadores del recorrido del escurridor. En el mismo son colocables los platos, cubiertos, tazas, vasos y  
25    demás piezas de la batería de cocina o similares después de haber sido fregados en las cubetas -2- y -3-. El escurridor comprende una pluralidad de estriás  
-8- que facilitan el escurrido del agua que cae en la cubeta -3- adyacente por una porción embutida acanalada  
30    -9- de la placa -5-.



Dicha placa, puede ser colocada, mediante su desplazamiento, encima de la cubeta -3- y actuar como tapa que cierra completamente tal cubeta, con cuya tapa se ocultan los platos, tazas, vasos, cubiertos y análogos que se depositan en dicha cubeta para ser fregados en un momento oportuno. El fregadero presenta entonces un aspecto apropiado ya que se elimina el antiéstetico efecto que producen las piezas por lavar.

Queda previsto que el escurridor presente en lugar de las varillas de sección rectangular -6-, varillas de otra sección o bien tubos y que en vez de tales elementos postizos de la placa -5- tenga, formando una misma pieza con tal placa, unas prolongaciones alargadas, debidamente configuradas por aplastamiento o doblado tubular o equivalente.

También se prevé que las guías para el escurridor tengan una configuración distinta que las guías -7- y que estén constituidas por perfiles formados en la misma pieza -1- o añadidos a tal pieza o a otra pieza o piezas que constituyan las cubetas y el fregadero propiamente dicho de manera diferente a la ilustrada y descrita como ejemplo. Se ha previsto también que varíe el material y que, en lugar de acero inoxidable como se ha indicado, sea cerámica, plástico, etc., a conveniencia.

El modelo, dentro de su esencialidad, puede ser llevado a la práctica en otras formas de realización que difieran tan sólo en detalle de las indicadas únicamente a título de ejemplo, a las que alcanzará

177652



igualmente la protección que se recaba. Podrá, por tanto, fabricarse el fregadero perfeccionado de referencia en cualquier configuración y tamaño y con los materiales y medios más convenientes, por quedar  
5 todo ello comprendido en el espíritu de las siguientes reivindicaciones.

N O T A

Se reivindica como objeto del presente modelo de utilidad:

10 1.- Fregadero perfeccionado, caracterizado esencialmente por presentar incorporada una placa-escurridor superior desplazable horizontalmente de manera que puede ser situada en un extremo del fregadero y apoyada sobre un borde lateral de la  
15 cubeta correspondiente, cuya placa es apta para la colocación de las piezas de batería de cocina y análogos a medida que se friegan para el escurrido del agua que cae así en la mencionada cubeta, siendo asimismo apta la placa-escurridor citada para actuar  
20 como tapa colocable sobre la cubeta para cerrarla por completo y ocultar las piezas de vajilla y similares que se depositan en la cubeta antes de su lavado.

25 2.- Fregadero perfeccionado, según la reivindicación anterior, caracterizado por el hecho de que la placa-escurridor presenta dos largueros que sobresalen de uno de los laterales de tal placa y encajan en disposición deslizante en sendas guías constituidas en respectivos bordes longitudinales del fregadero.

177652

- 6 -



3.- FREGADERO PERFECCIONADO.

Consta la presente memoria descriptiva de seis hojas mecanografiadas, foliadas, numeradas y escritas por una sola cara, acompañada de una lámina de dibujos.

Madrid, a 25 FEB. 1972

MANUFACTURAS INOXIDABLES DE LEVANTE, S.A.

P. A.

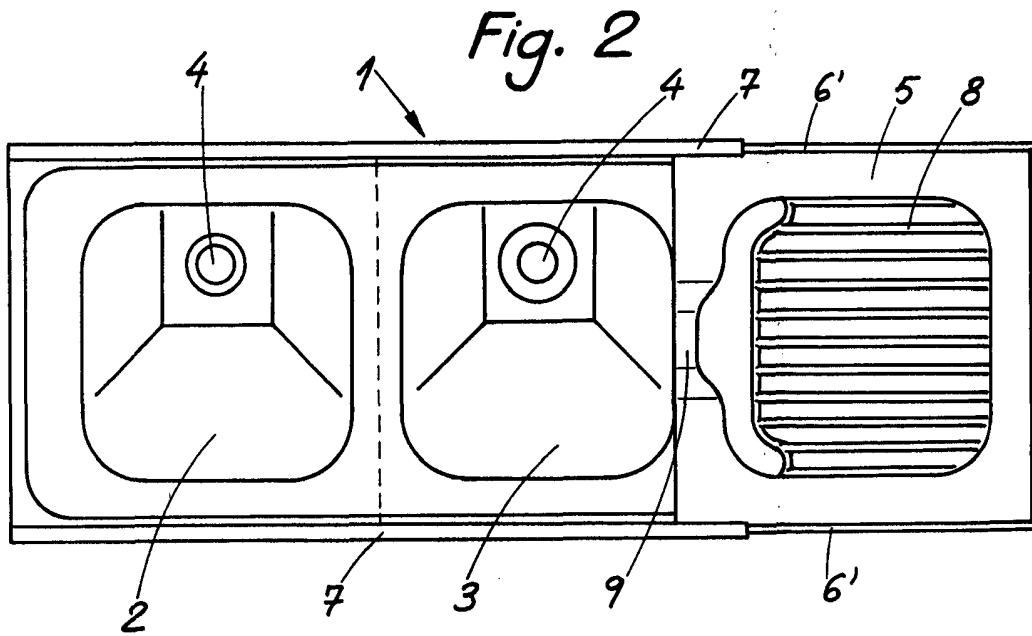
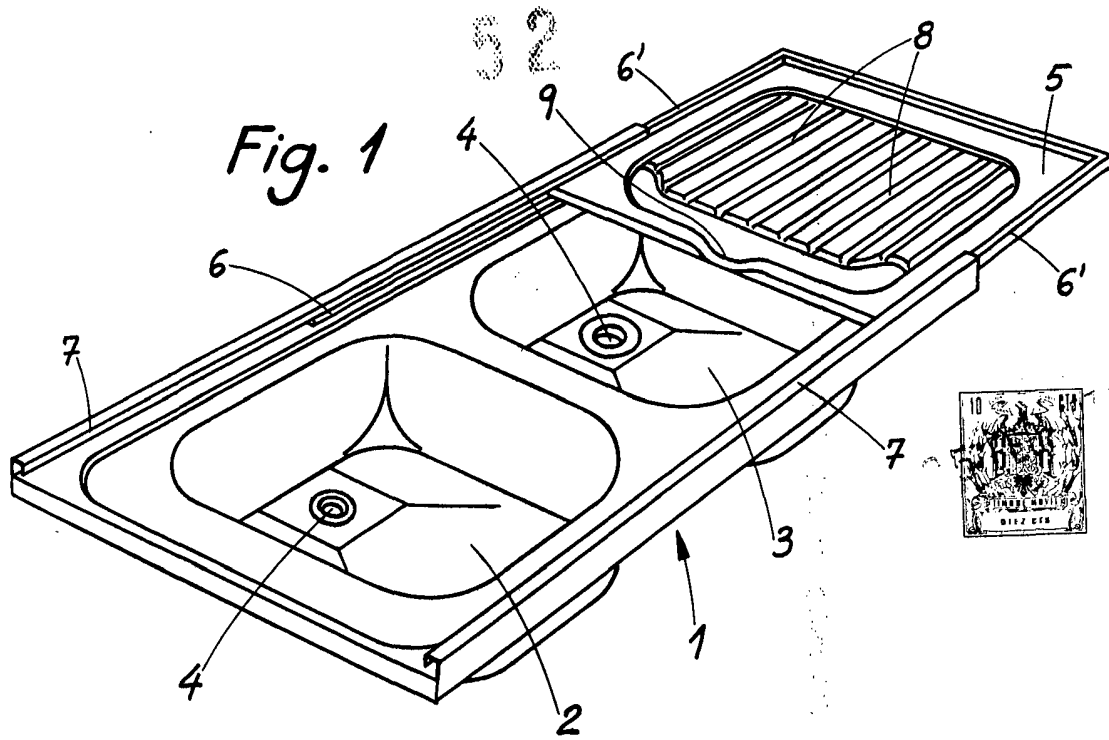

Madrid 25 de Febrero de 1972

*Handwritten signature*