

26.073

177554

177554



SECCION TECNICA  
CLASIFICACION: C  
CLASE: B42  
SUBLECIVA: F

MEMORIA      DESCRIPTIVA

Correspondiente a un MODELO DE UTILIDAD por veinte años.

A favor de

D. Juan-Carlos EGUIAGARAY PAGES, de nacionalidad  
española.

Residente en MADRID.-Viriato, 53

por :

"PINZA SUJETADORA DE SOBREMESA"

-----



177554



El objeto que en la presente memoria se declara está constituido por una pinza de sobremesa destinada a la sujeción de notas o documentos.

- La novedad de este objeto estriba en su propia constitución y aplicación como elemento decorativo y funcional de sobremesa en los despachos o en cualquiera otro lugar, sin limitación, donde se pretenda mantener momentánea o circunstancialmente notas o documentos, con cierta estética y comodidad de modo perfectamente perceptible y con la máxima facilidad para la colocación y extracción de los elementos documentales soportados.

Con el fin de presentar de manera concreta el objeto de que se trata, en el plano adjunto se muestra, aun cuando solo a título de ejemplo, una forma práctica de realización material, en la que:

- 15.- La Fig. 1ª muestra una pinza vista en posición frontal. Y la Fig. 2ª que es una representación de la misma pinza vista lateralmente.

- Conforme a las figuras descritas, la innovación consiste en una pinza constituida de un material flexible, plástico o no, que adopta forma espiral, plana por tanto, cuyas ramas volteadas presentan dos sectores (1-2, 3-4) paralelos separados ligeramente, presentando en la parte superior sobre un espacio mas abierto (5) para permitir la entrada de los pliegos u hojas con mayor facilidad hasta la parte inferior de la pinza y su sujeción a modo de clips.

La pinza propiamente dicha está soportada por una varilla (7), o apéndice, fijada sobre una base (8), o soporte.

- Descrita la naturaleza del invento y su forma práctica de realización, solo cabe añadir que la configuración externa u ornamental, así como los materiales, son susceptibles de varia-

26:6:73

177554



28 FEB

ciones que no alteran su esencialidad.

### REIVINDICACIONES

1ª).-"PINZA SUJETADORA DE SOBREMESA" que se caracteriza por estar esencialmente constituida por una espiral de un material flexible apropiado, conformada según la forma ornamental prevista, presentando dos sectores opuestos cuyas ramas, adyacentes de la espiral están en disposición paralela ligeramente separadas, presentando en la parte superior de la pinza, entre las dos vueltas de la espiral un espacio libre para facilitar la introducción de los pliegos a soportar y su deslizamiento entre ambas espiras hasta la base o parte inferior de la pinza.

2ª).-"PINZA SUJETADORA DE SOBREMESA" según la anterior reivindicación, caracterizado porque en la parte inferior presenta un apéndice fijable en el soporte de base de la pinza para el sostenimiento de ésta en posición elevada.

3ª).-"PINZA SUJETADORA DE SOBREMESA".

La presente memoria descriptiva consta de tres hojas foliadas y mecanografiadas por una sola cara, componiendo un total de cuarenta y nueve líneas, incluidas las presentes.

Madrid, 23 de Febrero de 1.972.-

*[Handwritten signature]*  
BOFFA  
SA 7

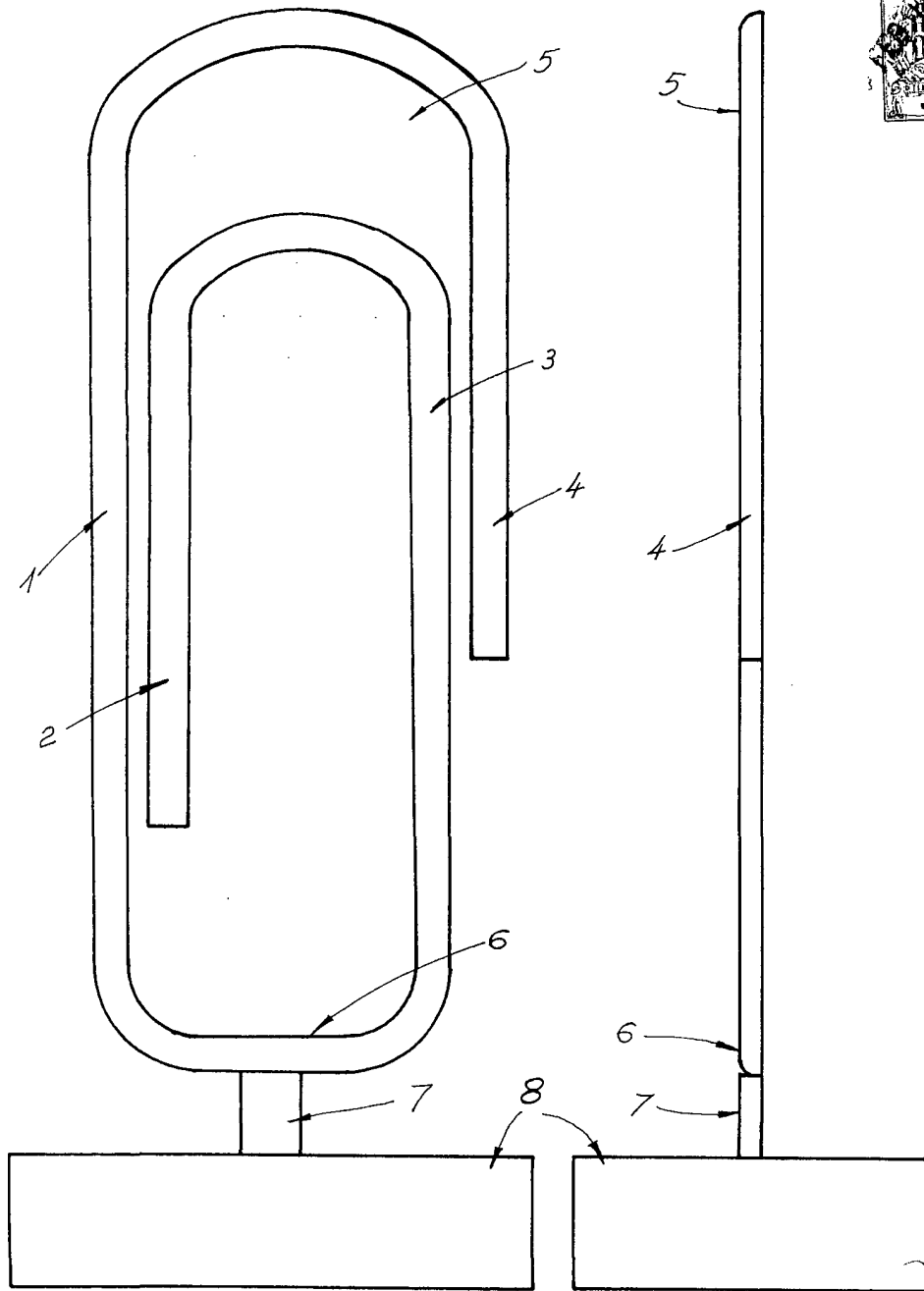

Madrid, P.A. Febrero de 1972

ESCALA VARIABLE