

177510



14 FEB

177510

3/6217

SECCION PROMIDA
AGIO
CLAS A 63
SUBCLAS E

MEMORIA DESCRIPTIVA

Correspondiente al registro de Modelo de Utilidad que, por veinte años, se solicita a favor de Don Eugenio GRACIA LANUZA, de nacionalidad española, residente en Barcelona, Plaza Universidad, nº 5, 5º 1ª, - - - - -

5.

p o r

"NUEVO JUEGO DE BALOMPIE DE SALON"

El objeto del presente Modelo de Utilidad se refiere a un nuevo juego de balompié de salón que tiene la ventaja de que con un solo mando se pueden gobernar simultaneamente tres "bumpers" dos en la esquina trasera de la línea de penal y otro en el punto de emplazamiento del extremo de su

10.



177510

14 FEB

5. lado y en el lado opuesto tambien con un solo mando se gobiernan tres "bumpers" dispuestos de igual manera que en el lado contrario del campo con lo que cada jugador de la partida puede con una de sus manos mover tres "bumpers" simultaneamente y con la otra mano tres "bumpers" más y el movimiento de los seis de cada jugador a su vez puede ser simultáneo o por separado de tres en tres.

Esta organización hace muy atractivo el nuevo juego de balompié.

10. Además, en cada una de las porterías hay dispuesto un contabilizador de bolas entradas en ellas que hace excitante el juego para ver quien de los dos contendientes de una partida termina antes con la numeración máxima del contabilizador y que determina ello el final de la partida y declaración del vencedor de la misma.

15. Para una correcta interpretación se describe, a continuación, un caso de realización práctica, a título de ejemplo, no limitativo del nuevo juego, acompañándose de una hoja de dibujos en la que:

20. En la figura 1, se representa en perspectiva el nuevo juego de balompié y con uno de los contabilizadores de goles elevado de suposición normal en el borde del campo de juego para una mejor interpretación del mismo.

25. En la figura 2, un detalle esquemático de la parte inferior del campo de juego en posición de reposo.

En la figura 3, la misma representación de la figura 2, pero los mecanismos en posición de actuación.

En la figura 4, un detalle, en sección, del modo como está vinculado el "bumper" a la bieleta de accionamiento.

30. Y en la figura 5, un detalle de las patas de apoyo del campo sobre la superficie de la mesa, en su posición de

7:47:33

17,510



plegado.

5. Consiste la invención en que debajo del campo de juego con doble vertiente (1) hay dispuesta, en cada mitad del campo, dos juegos de piezas en cada lado, derecha e izquierda, cuales piezas estan formadas por una regleta en forma de "U" yacente (2) de gran base y brazos cortos (3 y 4) en el que la base recta (5) queda adosada a la pared vertical (7) del lado mayor correspondiente teniendo vinculada dicha base (5) un pulsador (8) saliente al exterior del mismo lado mayor (1), emergencia que se realiza a través de una abertura (9) practicada en la pared de dicho lado mayor y existiendo un tercer brazo (10) paralelo a los brazos (3 y 4) de cada una de las piezas (2) y estando emplazado en los extremos de cada uno de los tres brazos de la "U" yacente una bieleta (11) cuyo otro extremo tiene vinculado perpendicularmente un eje (12) que atraviesa la pared del fondo (13) del campo de juego y en el que está unido el "bumper" (14) correspondiente y existiendo en dos de dichas bieletas (11) una prolongación (15) para la unión del extremo de un elemento elástico (16) que su otro extremo (17) está unido a su vez al extremo de la prolongación de la bieleta (11) concordante de la "U" yacente (2) del lado contrario del medio campo, de manera que cada extremo de los dos elementos elásticos transversales (16 y 17) tira de las bieletas a las que están unidos y al apretar hacia adentro el pulsador (8) del lado mayor que convenga se hace avanzar hacia el centro del campo, sin tocarlo, la "U" yacente (2) y los tres brazos de la misma hacen girar sobre sí misma a su bieleta (11) y con ellas los "bumpers" (14) dispuestos en la superficie superior (13) del campo de juego al propio tiempo que las prolongaciones (15) de las bieletas (11), con su giro,
- 10.
- 15.
- 20.
- 25.
- 30.

7473

1775



5. retroceden y por tanto tiran del extremo del elemento elástico (16 o 17) al que están vinculadas y al dejar de apretar la acción de los muelles antagonistas (16 o 17) hacen recordar la posición primitiva de la "U" yacente (2) quedando adosada de nuevo a la pared interna (7) del lateral descendente (1) de su lado mayor y con dicho retroceso los "bumpers" (14) vuelven también a adoptar la posición inicial de reposo.

10. Debido a estar vinculadas entre sí las dos "U" yacentes (2) una de cada lado mayor (1) de cada medio campo se pueden poner en acción, simultáneamente, tres "bumpers" (14) de uno u otro lado de cada jugador o bien los seis correspondientes a los dos grupos de tres de cada jugador.

15. En los lados menores (18 y 19) del campo de juego (13) y precisamente en el lugar correspondiente a la portería de cada medio campo de juego, hay emplazado en forma de quitaplan, a voluntad, un contabilizador (20) de pelotas entradas en la portería, que su accionador (21) es sobresaliente y está dentro del campo y a la altura inmediatamente encima de la superficie del mismo y cada vez que la pelota choca con el accionador (21) del contabilizador el mismo se pone en funcionamiento estando dichos contabilizadores sujetos, por pinzado, en el borde superior (22) de la propia pared vertical del mismo lado.

25. En los laterales externos del campo de juego hay una pequeña pata laminar (23) adosada en cerca del extremo de cada lado mayor (1) la cual gira sobre sí misma habiendo un escalón perpendicular (24) en el borde inferior del borde de la unión de este lado mayor con el lado menor, que actúa de tope impidiendo que la pata (23) pueda abrirse en demasía por lo que cada pata es escamoteable.

30. Encima del campo de juego hay obstáculos (25) para

177510



el cambio de dirección de la bola.

Se sobreentiende que en el presente caso serán variables cuantos detalles de construcción y acabado, no alteren, cambien o modifiquen la esencia de la invención.

5.

N O T A

Descrito el objeto y utilidad de la invención, lo que se declara como no divulgado ni practicado en España, comprende las siguientes reivindicaciones:

10. 1ª.- Nuevo juego de balompié de salón, caracterizado por el hecho de que debajo del campo de juego con doble vertiente hay dispuesta, en cada mitad del campo, dos juegos de piezas en cada lado, derecha e izquierda, cuales piezas estan formadas por una regleta en forma de "U" yacente de gran base y brazos cortos y en el que la base recta queda adosada a la
15. pared vertical del lado mayor correspondiente teniendo vinculada dicha base un pulsador saliente al exterior del mismo lado mayor, emergencia que se realiza a través de una abertura practicada en la pared de dicho lado mayor y existiendo un tercer brazo, paralelo a los brazos de cada una de las
20. piezas y estando emplazado en los extremos de cada uno de los tres brazos de la "U" yacente una bieleta cuyo otro extremo tiene vinculado perpendicularmente un eje que atraviesa la pared del fondo del campo de juego y en el que está unido el "bumper" correspondiente y existiendo en dos de dichas bie-
25. letas una prolongación para la unión del extremo de un elemento elástico que su otro extremo está unido a su vez al extremo de la prolongación de la bieleta, concordante de la "U" yacente del lado contrario, del medio campo de manera que cada extremo de los dos elementos elásticos transversales

7:47:33

177510

14F



- tira de las bieletas a las que están unidos y al apretar hacia adentro el pulsador del lado mayor que convenga se hace avanzar hacia el centro del campo, sin tocarlo la "U" yacente y los tres brazos de la misma hacen girar sobre sí misma a su bieleta y con ellas los "bumpers" dispuestos en la superficie superior del campo de juego al propio tiempo que las prolongaciones de las bieletas con su giro retroceden y por tanto tiran del extremo del elemento elástico al que están vinculadas al dejar de apretar, la acción de los muelles antagonistas hacen recobrar la posición primitiva de la "U" yacente quedando adosada de nuevo a la pared interna del lateral descendente de su lado mayor y con dicho retroceso los "bumpers" vuelven también a adoptar la posición inicial de reposo.
- 5.
- 10.
15. 2ª.- Nuevo juego de balompié de salón, según la anterior reivindicación, en los que debido a estar vinculadas entre sí las dos "U" yacentes una de cada lado mayor de cada medio campo se pueden poner en acción, simultáneamente tres "bumpers" de uno y otro lado de cada jugador o bien
20. los seis correspondientes a los dos grupos de tres de cada jugador.
25. 3ª.- Nuevo juego de balompié de salón, según las anteriores reivindicaciones, en los que en los lados menores del campo de juego y precisamente en el lugar correspondiente a la portería de cada medio campo, hay emplazado en forma de quita y pon, a voluntad, un contabilizador de pelotas entradas en la portería, que su accionador es sobresaliente y está dentro del campo y a la altura inmediatamente encima de la superficie del mismo y cada vez que la pelota choca con el accionador del contabilizador el mismo se pone en funcionamiento,
30. estando dichos contabilizadores sujetos, por pinzado en el

7473

177510

14 FEB



borde superior de la propia pared vertical del mismo lado.

4a.- NUEVO JUEGO DE BALOMPIE DE SALON.

Según se describe y reivindica en la presente Memoria descriptiva que consta de siete hojas foliadas y escritas por una sola cara y acompañada de una hoja de dibujos.

Barcelona para Madrid, a catorce de Febrero de mil novecientos setenta y dos.

P.A.,

Antonio Aricha
p. d.

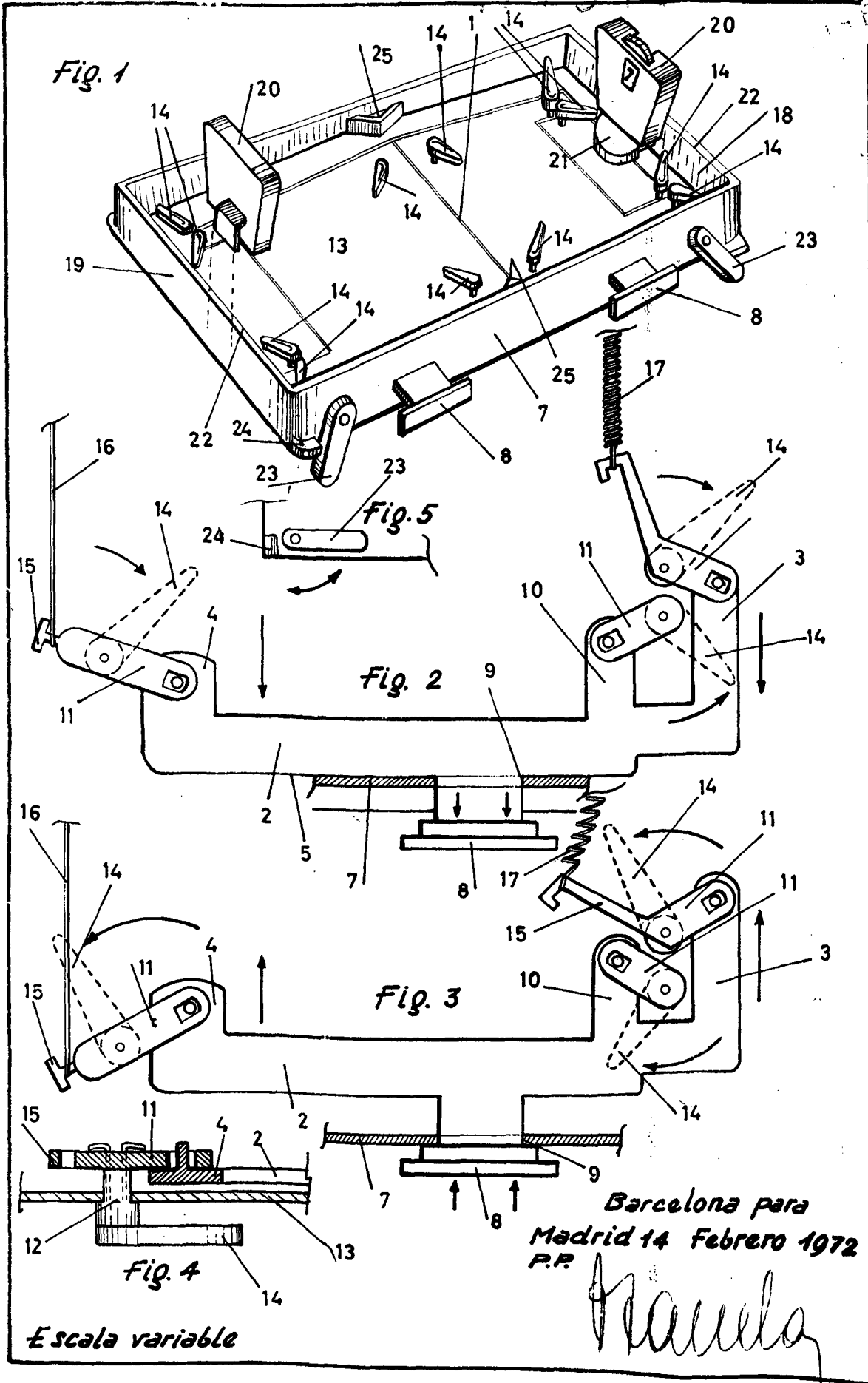

Barcelona para Madrid 14 Febrero 1972 P.R.

Gracia

Escala variable