

177386

19 F



177386

BAD ORIGINAL

SECCION TECNICA
CLASIFICACION
CLASE A63
SUBCLASE H

MODELO DE UTILIDAD
POR VEINTE AÑOS
EN ESPAÑA

A/Favor de D. JOSE MA PARELLADA BUXO Y D. FEDERICO VILA -
FORNE, de nacionalidad española, con domicilio en BARCELO-
NA; Paseo de Fabra y Puig, 254,

por

=/= " HUCHA DE JUGUETE CON ELEMENTO SORPRESA " =/=

MEMORIA DESCRIPTIVA

La presente memoria descriptiva, así como la lá-
mina de dibujos complementaria que adjuntamos, tienen por
objeto definir las características esenciales de una ori-
ginal y vistosa hucha de juguete portadora de un elemento
sorpresa, que hará sin duda alguna las delicias de toda la
juventud, puesto que incorpora un dispositivo mecánico de



sencilla constitución, que dá a este tipo de juguetes un especial atractivo, fomentando el ahorro, toda vez que el elemento sorpresa en cuestión solo actúa al ser introducida una moneda en el interior de la hucha.

5 Esta hucha a que nos venimos refiriendo, adopta forma general de torreón, siendo su cuerpo inferior de mayor amplitud para que sirva de recipiente colector de las monedas, mientras que su cuerpo superior, mas estrecho, aloja en su interior el elemento sorpresa, consistente en un pequeño fantasma oculto dentro de la estructura del torreón y que al introducir una moneda se impulsa hacia arriba por mediación de un muelle.

10

El mencionado cuerpo inferior de la hucha de juguete, o recipiente colector de monedas, dispone en su base de una palanca solidarizada por uno de sus extremos con posibilidades de basculación en el cuerpo de la hucha, y apoyada en su parte central en un muelle, alojado en una cavidad cilíndrica ranurada verticalmente, cuya palanca por el extremo opuesto al de inserción en la hucha se constituye en un mando pulsador, susceptible de ser accionado por el niño, en el sentido de comprimir el muelle central contra el que se apoya la citada palanca, configurándose de este modo una catapulta que impulsa a la moneda, la cual previamente se ha situado en una plataforma, unida a la parte central de la citada palanca por un punto de articulación, permitiendo la entrada de la moneda en el interior de la hucha a través de una ranura superior, establecida entre un tabique que obtura una puerta central del torreón y la pared frontal de dicho torreón, entre cuyos elementos y superiormente existe una separación capaz de

15

20

25

30



5 permitir el paso de la moneda, que al propio tiempo tropezará contra el extremo de una palanca acodada, portadora en su otro extremo de una uña de enclavamiento, que retiene a la figura sorpresa en su posición de carga, es decir, con el muelle de impulsión comprimido, de forma que, al retirarse dicha uña, la figura se impulsa hacia el exterior de la estructura de la hucha, con un tope final de recorrido bastando forzarla manualmente hacia dentro, para que el muelle quede comprimido nuevamente y retenido por la citada uña, la cual tiende siempre a estar desplazada hacia dentro, por el mayor peso del extremo del brazo acodado recayente a la zona de entrada de la moneda, con respecto a un punto central de articulación de la mencionada palanca.

15 Con el fin de que comprendamos con mayor claridad las características expuestas en los puntos anteriores, haremos referencia en lo sucesivo a una lámina de dibujos en la que se ha representado un ejemplo práctico de realización de una de estas huchas de juguete con elemento sorpresa incorporado, debiendo hacer constar que, dado su carácter aclaratorio, dicha lámina habrá de ser interpretada ampliamente y sin limitación de parte alguna.

20 Los citados dibujos representan en sus figuras como a continuación se relaciona:

25 Figura 1.- Vista en sección longitudinal de una de estas huchas, en donde se puede observar la palanca de impulsión de las monedas, así como el tabique que obtura la puerta del torreón, y que establece una ranura superior de penetración de las monedas, las cuales trope-



zarán contra la palanca acodada que observamos en la parte superior de esta figura en la que se vé también la uña de enclavamiento de la figura sorpresa en su posición de carga, al situarse por encima de un reborde o escalón de la peana de sustentación de dicha figura.

Figura 2.- Vista frontal en detalle de la palanca de impulsión de las monedas, en la que podemos ver la plataforma central articulada de colocación de las mismas, así como el extremo de articulación al cuerpo de la hucha y el extremo o pulsador de accionamiento.

Las distintas partes o elementos que componen las figuras arriba referenciadas las señalaremos, para su mejor y más rápida localización en los dibujos con las siguientes acotaciones numéricas:

Con -1- designamos el cuerpo inferior o más amplio de la hucha, constituido en recipiente colector de monedas, siendo -2- la palanca de impulsión de las mismas, y -3- la plataforma central de colocación de la moneda que vamos a introducir, mientras que con -4- se designa el extremo de la palanca que se articula al cuerpo -1- de la hucha, y con -5- el extremo opuesto o pulsador.

El muelle de impulsión de la palanca -2-, recibe el número -6- y se encuentra alojado en una cavidad cilíndrica -7-, ranurada longitudinalmente y que es a su vez atravesada por la citada palanca.

El tabique que obtura la puerta del torreón configurativo de la hucha, recibe el número -8-, estableciendo una separación o ranura superior -9- con respecto a la pared frontal del mencionado torreón, por cuya ranu-



5 ra penetrará la moneda al interior de la hucha, golpeando
previamente el extremo -10- de una palanca acodada -11-,
articulada al cuerpo de la hucha por un punto -12- de bas-
culación, y cuya palanca en su otro extremo es portadora
de una uña de enclavamiento -13-, susceptible de retener
a una figura -14- alojada en el interior de un cuerpo o -
torre superior -15-, cuya figuravva dotada de un muelle 16
de impulsión, así como de un escalón -17- sobre el que se
10 sitúa la referida uña de anclaje, que tiende siempre a que-
dar introducida en virtud del mayor peso de la porción del
extremo -10- de la palanca -11- con relación a su otro ex-
tremo -13-, todo ello respecto del centro de articulación
o basculación -12-.

15 La figura sorpresa -14- se halla solidarizada
a la peana -18-, portadora de escalón de enclavamiento
-17- de la uña -13-, y cuya peana a su vez comporta unas
ranuras o muescas periféricas -19-, que sirven de guía en
su desplazamiento a la figura -14-, en colaboración con -
unos nervios -20- practicados en las paredes internas de
20 la cavidad de alojamiento de la mencionada figura sorpresa.

25 Una vez debidamente descritas todas y cada una
de las características esenciales de la hucha de juguete
con elemento sorpresa, objeto del presente Modelo de Utili-
dad, solo nos resta indicar la posibilidad de que se fa-
brique en variedad de materiales, tamaños y formas, sien-
do susceptible de acusar todas aquellas variaciones de de-
talle que la práctica aconseje, siempre y cuando con ello
no se altere la esencialidad de su objeto, puesta de relie-
ve en la siguiente



NOTA REIVINDICATORIA

==== =====

Los puntos no conocidos ni practicados en España, que se presentan para su exclusiva reivindicación en este Modelo de Utilidad, son:

5 1.- Hucha de juguete con elemento sorpresa, que adopta forma general de torreón cuya parte inferior más amplia se constituye en depósito de contención del dinero esencialmente caracterizada por disponer de una palanca de impulsión de las monedas, articulada por uno de sus extremos al cuerpo de la hucha, mientras que en su zona central apoya dicha palanca sobre un muelle impulsor, alojado en el interior de una cavidad cilíndrica, abierta longitudinalmente, y atravesada por la referida palanca impulsora, la cual a su vez dispone articulada en su zona central una plataforma para el alojamiento de la moneda que haya de ser introducida cuya plataforma discurre por sendas guías en sentido vertical, quedando la moneda situada entre dicha plataforma y un tabique vertical paralelo, que en su parte superior establece una separación, o ranura de penetración de las monedas, con respecto a la pared frontal de la hucha, siendo impulsadas dichas monedas hacia arriba por medio de la palanca antes citada, que por su extremo opuesto al de articulación al cuerpo de la hucha se constituye en pulsador, con el cual se comprime el muelle que, al dejarlo libre, proyecta a la moneda hacia arriba, penetrando por la abertura superior de la separación del tabique, y golpeando al mismo tiempo el extremo de una palanca acodada, articulada por un punto descentrado al cuerpo de la hucha, y cuya palanca en su otro extremo comporta

10

15

20

25

19 FEB 1972



- 7 -

una uña de enclavamiento de una peana, sobre la que se dispone una figura sorpresa, que a su vez dispone de un muelle de impulsión, estando dicha figura alojada en el interior de un cuerpo superior de la hucha, de forma que, al quedar libre la uña de anclaje, el muelle que estaba comprimido proyecta la figura hacia el exterior, estando guiado su ascenso por unas ranuras practicadas en la periferia de la peana de sustentación de la referida figura, que encajan en unas guías longitudinales de la cavidad de alojamiento de la misma, en un tope final de recorrido, bastando comprimir la figura hacia el interior de su alojamiento para que el muelle quede nuevamente comprimido y la uña retenga la peana de la figura, al situarse sobre un escalón practicado al efecto.

2.- "HUCHA DE JUGUETE CON ELEMENTO SORPRESA", de conformidad en un todo en lo esencial y fines industriales a lo descrito en la precedente memoria descriptiva y gráficamente representado en los adjuntos planos para su mejor comprensión.

Esta memoria consta de SIETE hojas escritas ó mecanografiadas por una sola cara a doble espacio.

Madrid,

19 FEB 1972

Por autorización de los inte-

resados.

JOSE LÓPEZ GÓMEZ
P. I.



Fig. 1

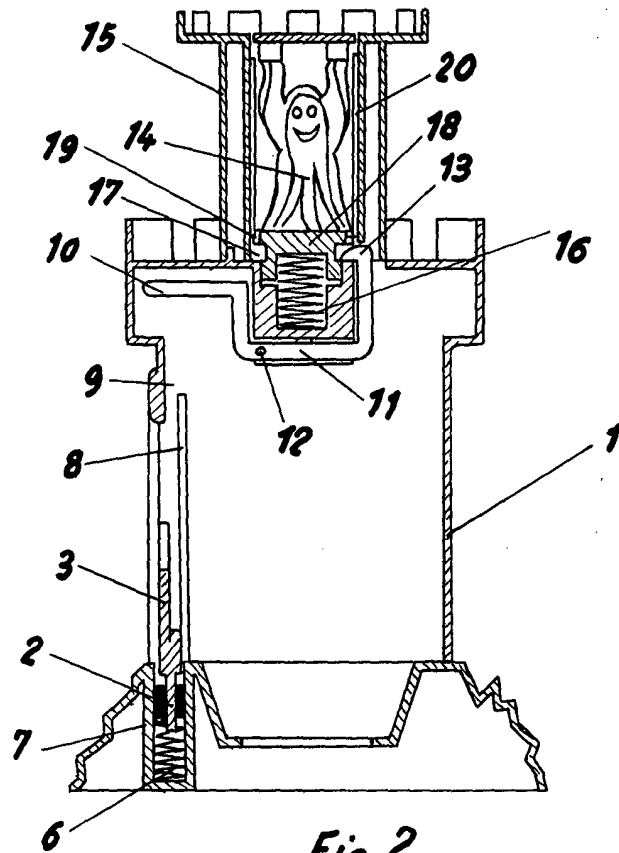
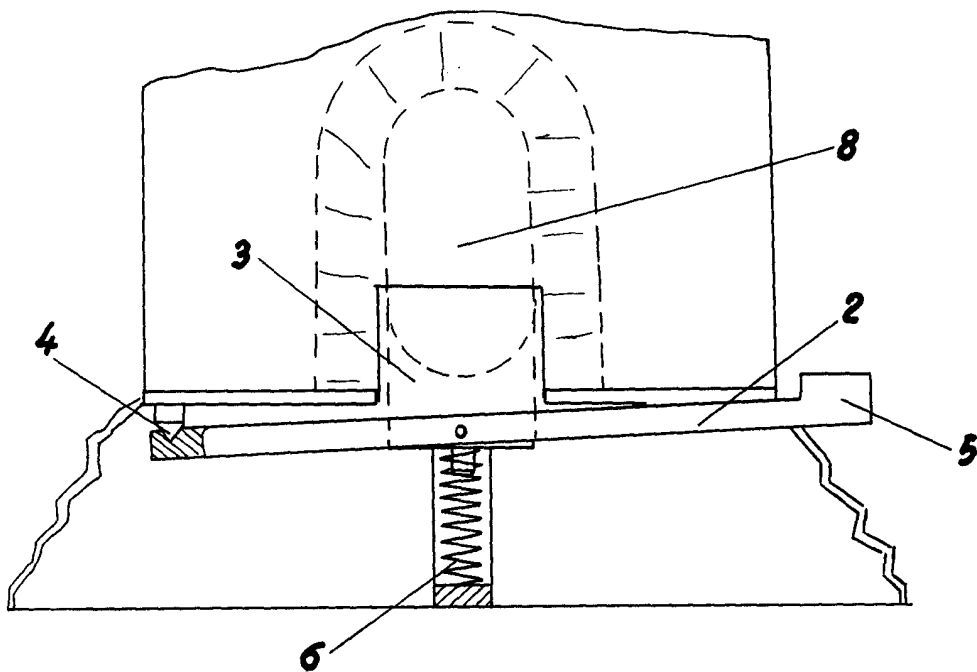

Fig. 2



Escala variable

[Handwritten signature]