

8:9:73

177334

177334



1972

ACIC
B65
SUB D

M O D E L O

D E

U T I L I D A D

por "ENVASE COMPUESTO, PERFECCIONADO", a favor de la razón social española, DANONE, S.A., domiciliada en BARCELONA, calle Buenos Aires, nº 21.

= . =

MEMORIA DESCRIPTIVA

5. El presente modelo de utilidad, se refiere a un envase compuesto perfeccionado, constituido por dos piezas moldeadas, de plástico, que gracias a su morfología individual, combinada, se origina un enganche, que se traduce en el cierre eficaz, entre el vaso y su tapa-plato, que se mantiene fijo hasta el momento preciso, de querer abrir el envase.

10. El referido vaso, presenta forma tronco-cónica, con la base menor cerrada, mientras la base mayor abierta, presenta en su borde, una aleta circular saliente.

La tapa-plato, de forma adecuada al caso, presenta en su pared lateral, junto a su base, una ligera concavidad



circular interna, que al intentar colocar el vaso en su sitio, la aleta saliente tiene que salvar el curvado resalte de la concavidad, gracias a la elásticidad del material. Inversamente se procede, al precisar separar el vaso, de la

5. tapa-plato.

Una vez lleno el vaso, sustentado por su base menor, se cierra con la tapa-plato, colocado encima de su base mayor, gracias al encaje estando a presión entre el vaso y la

10. tapa-plato, gracias a la aleta del vaso.

Junto al borde de su base menor y en su pared lateral, el vaso presenta un apéndice, de forma dactilar, que puede romperse fácilmente, al separar angularmente su extremo y originar una pequeña abertura, en la pared lateral, que permite la entrada de aire, en el interior del envase, al

15. objeto de que el producto contenido, se desprenda fácilmente, depositándose en la tapa-plato, al tirar del vaso hacia arriba.

Con el fin de facilitar la explicación, se acompaña a la presente memoria, de una lámina de dibujos, en la que

20. se ha representado un caso de realización, que se cita a título de ejemplo.

En el dibujo:

La figura 1, representa una vista en alzado, la mitad en sección, de la tapa-plato, en el vaso encajado a estanque, viéndose en la parte superior derecha de la figura,

25. al apéndice dactilar.

La figura 2, representa una vista en planta del conjunto del envase.

Haciendo referencia a las figuras, es de observar,

30. que por 1, se representa al vaso; por 2, a la tapa-plato;



- por 3, al apéndice dactilar, cuyo arranque angular, produce una abertura en la pared lateral superior del vaso, junto a la base menor, cuya abertura, permite la entrada de aire, al interior del envase y el producto envasado se desprende fácilmente, depositándose en la base interna de la tapa-plato, que presenta una alta zona circular 4, que se ubica en la cavidad del vaso; por 5, a la aleta circular saliente, que presenta la base mayor del vaso, para establecer el encaje o cierre estanco; por 6, al resalte cóncavo circular interior, que presenta la pared lateral de la tapa-plato y cuyo resalte tiene que salvar la aleta 5, del vaso, gracias a la elasticidad del material; por 7, a unos arcos de adorno, que presenta el vaso, en su mitad superior, cuya conformación adopta el producto envasado.
5. El modelo, dentro de su esencialidad, puede ser llevado a la práctica, en otras formas de realización, que difieran en detalle de la indicada a título de ejemplo en la descripción. Podrá pues construirse en cualquier forma y tamaño, con los materiales más adecuados, por quedar todo ello comprendido en el espíritu de las reivindicaciones.
10. = . =
- 15.
- 20.

N O T A

25. Descrito el objeto y utilidad de la presente invención, lo que se declara como nuevo y no divulgado en España, comprende las reivindicaciones siguientes:

30. 1ª.- Envase compuesto, perfeccionado, esencialmente caracterizado, por estar constituido por dos piezas moldeadas, de plástico, compuestas por un vaso (1), de forma tronco cónica, con la base menor cerrada, mientras el borde de



- su base mayor abierta, presenta una aleta circular saliente (5), plana; por presentar la segunda pieza (2), la forma de una tapa-plato, que presenta en su pared lateral interna, junto a su base, una suave concavidad (6), circular,
5. cuyo resalte, salva el borde externo de la aleta (5), del vaso, al localizarse contra el fondo de la tapa-plato, que presenta una zona circular (4), más elevada, coadyuvante a la formación del encaje estanco; por comprender un apéndice dactilar (3), cuyo arranque angular, causa una abertura
10. en la pared lateral superior del vaso, junto a la base menor; por presentar el vaso unos arcos coaxiales (7), en su mitad superior, a título de adorno.

2ª.- Envase compuesto, perfeccionado.

15. Según se describe y reivindica en la presente memoria descriptiva que consta de cuatro hojas foliadas y escritas a máquina por una sola de sus caras, acompañadas de los dibujos reglamentarios.

Madrid, a 17 FEB 1972

p. a.

Fig. 1

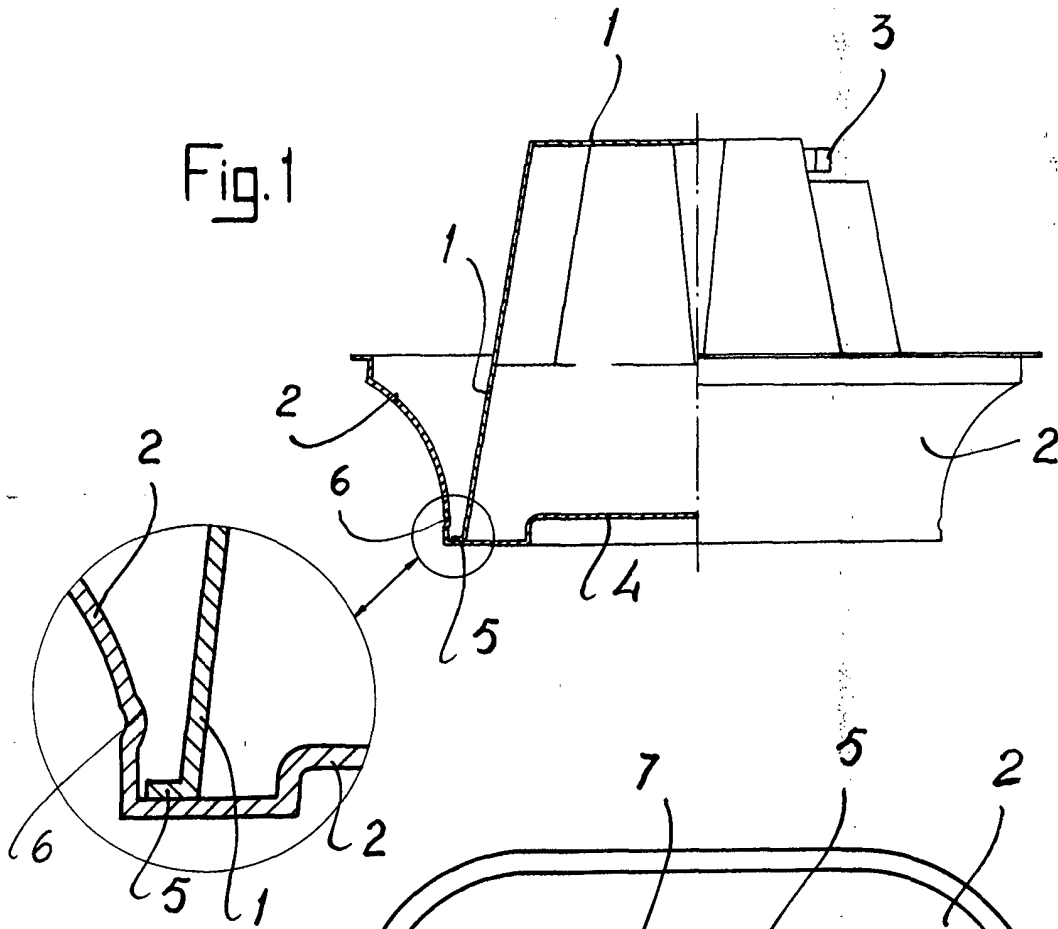
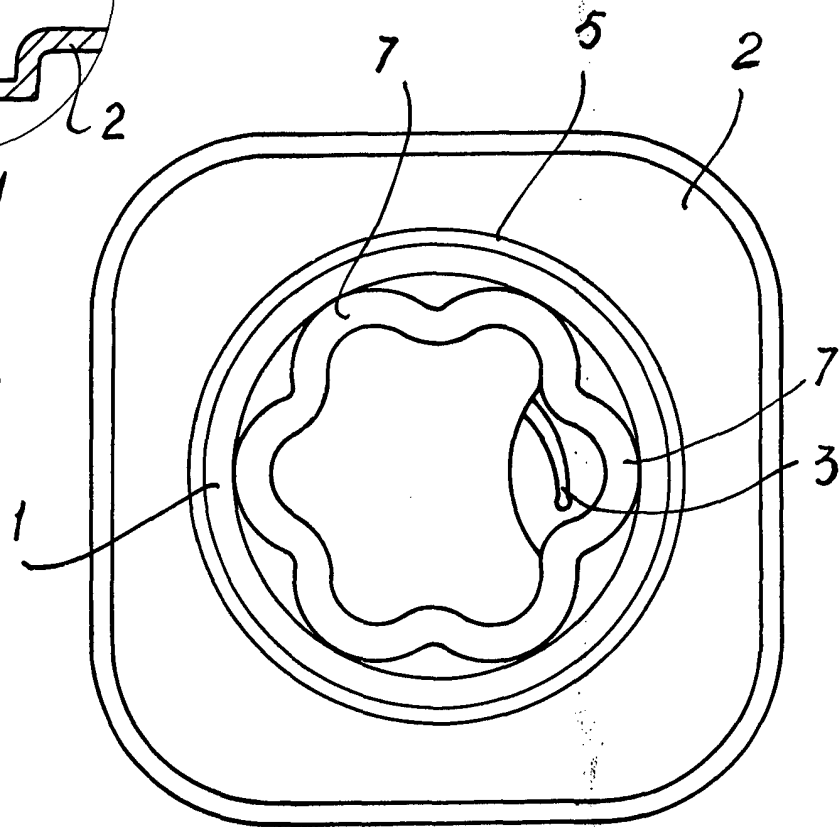

Fig. 2



Made 17 FEB. 1972