

177302

177302



ACIC
E04
C

M O D E L O
D E
U T I L I D A D

por "TEJA PERFECCIONADA", a favor de Don JOSE CORNUDELLA BARBERÁ, de nacionalidad española, con domicilio en BORJAS BLANCAS (Lérida), calle La Fuente, nº 65.

= . =

MEMORIA DESCRIPTIVA

El presente modelo de utilidad se refiere a una teja perfeccionada.

5. En líneas generales, el modelo en cuestión consta en esencia de una teja, la cual se halla dotada de una peculiaridades que la hacen ventajosa ante la práctica con respecto a otras realizaciones conocidas para fines análogos.

10. Más concretamente, en el citado invento, objeto del presente modelo, se ha ideado una teja de material apropiado y constituída a partir de una pieza de perfil en "U", la cual presenta sus ramas verticales ligeramente separadas entre sí por sus extremos libres.

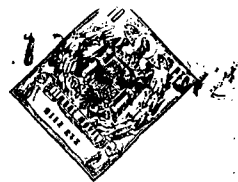

El fondo de dicha teja presenta en su cara exterior unas hendiduras longitudinales y paralelas entre sí; y en la parte interior, unos nervios igualmente longitudinales y paralelos entre sí.

5. La disposición operativa de una pluralidad de dichas tejas, es de forma solapada, o sea al igual que la empleada con las tejas conocidas hasta la fecha; presentando sobre estas la ventaja de que al ser la teja de igual dimensión en su parte anterior como en la posterior, se necesitará menor número de tejas para cubrir un área apropiada.

Con el fin de facilitar la explicación, se acompaña a la presente memoria descriptiva de unas láminas de dibujos en las que se ha representado un caso de realización que se cita a título de ejemplo.

15. En los dibujos:

La figura 1, presenta una vista en perspectiva del modelo.

La figura 2, muestra una vista en perspectiva de varias tejas en su conformación operativa.

20. Haciendo referencia a las figuras, se puede apreciar en su realización, una teja -1-, conformada a partir de una pieza en forma de "U", la cual presenta sus ramas verticales -2- y -3- ligeramente separadas entre sí por sus partes extremas libres. El fondo -4- presenta en su cara superior -5- unas hendiduras -6- que junto con los nervios -7- existentes en la cara interior -8-, constituyen elementos de refuerzo para dicho fondo.

25. El modelo, dentro de su esencialidad, puede ser llevado a la práctica en otras formas de realización que difieran en detalle de la indicada a título de ejemplo en la des-
- 30.

177302

- 3 -

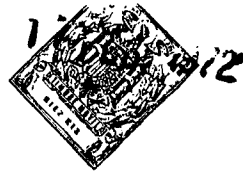

Descripción, y a las cuales alcanzará igualmente la protección que se recaba. Podrá, pues, construirse en cualquier forma y tamaño, con los materiales más adecuados, por quedar todo ello comprendido en el espíritu de las reivindicaciones.

5. = . =

N O T A

Descrito el objeto y utilidad de la presente invención, lo que se declara como no divulgado ni practicado en España, comprende las siguientes reivindicaciones:

10. 1ª.- Teja perfeccionada, caracterizada esencialmente por el hecho de estar constituida por una pieza de material apropiado, de perfil en "U", y ramas verticales ligeramente separadas, una con respecto a la otra, por su parte superior, y porque el fondo de dicha pieza presenta en su cara exterior unas regatas o hendiduras longitudinales paralelas entre sí, y en la cara interior unos nervios igualmente longitudinales y paralelos entre sí, y además porque dichas piezas en su pluralidad quedan dispuestas en su conformación operativa de modo solapado, y por cubrir mayor área con menor número de tejas al ser su fondo rectangular e igual en todas las tejas empleadas.

15. 2ª.- Teja perfeccionada.
Según se describe y reivindica en la presente memoria
25. descriptiva que consta de tres hojas foliadas y escritas a máquina por una sola de sus caras, acompañadas de los dibujos reglamentarios.

Madrid, a 17 FEB. 1972

p. a.

JAIME ISEN



Fig. 1

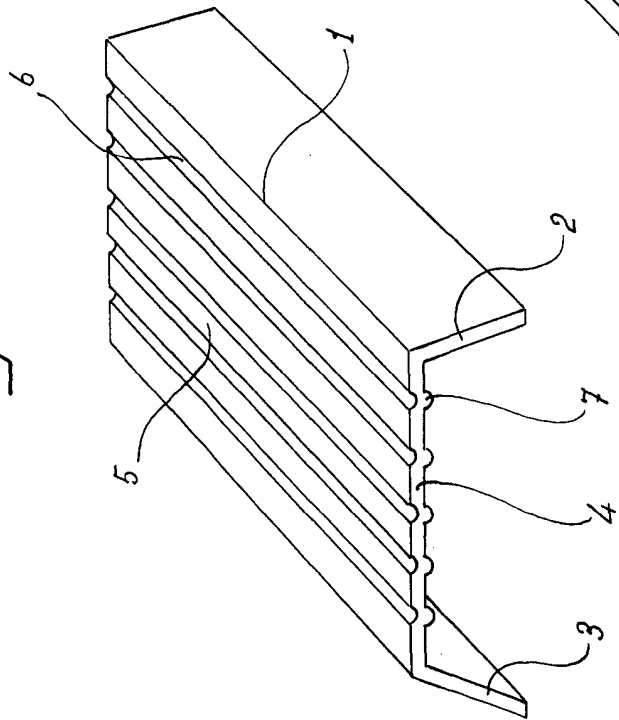
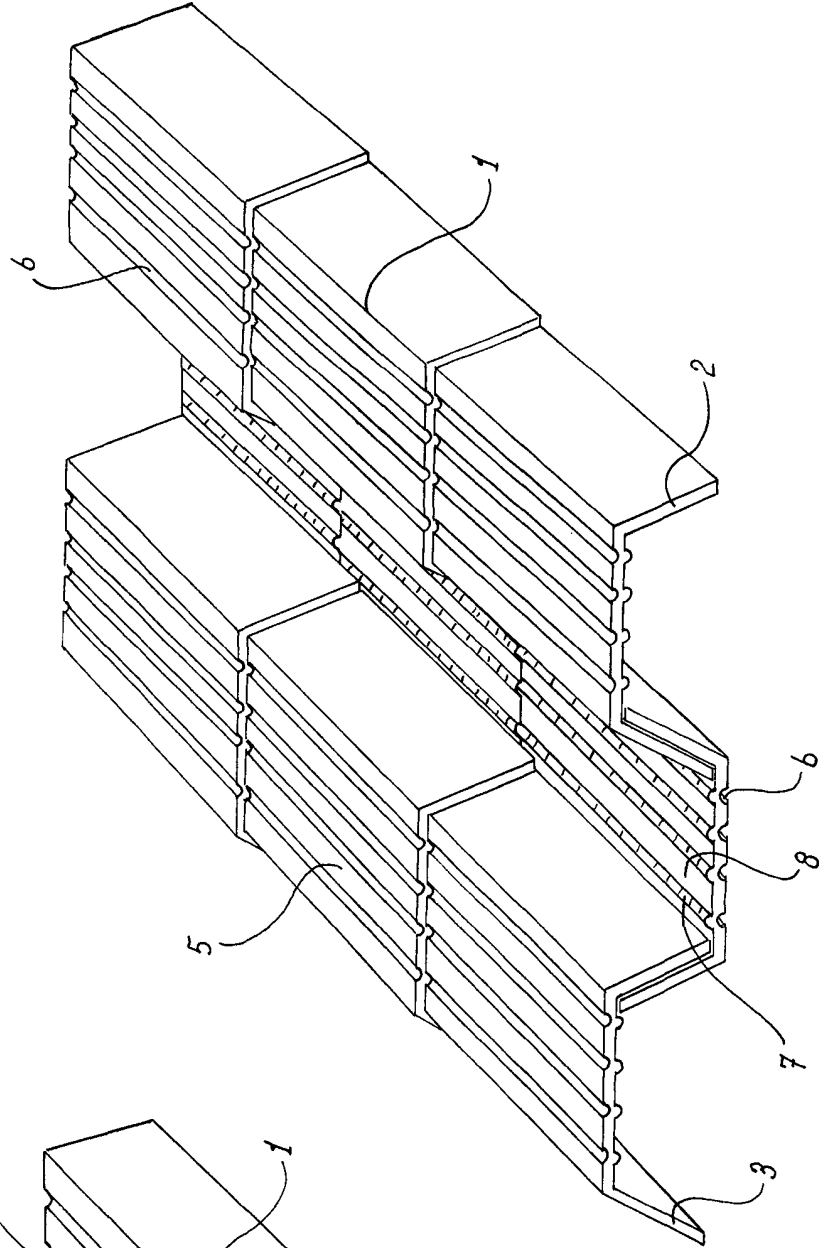

Fig. 2



Madrid, 0

P. O. ...

—