

177218

177218

SECRETARIA
SECRETARIA
CLASE E04
SUBCLASE C



MEMORIA DESCRIPTIVA

para un MODELO DE UTILIDAD, por veinte años, por:
"PIEZA COMPONENTE PARA BLOQUES DE FORJADO", que se solicita a favor de D. ANTONIO BERNAL GONZALEZ, de nacionalidad española, residente en MALAGA, c/Salitre, nº 45.

- - - oOo - - -

Es objeto del presente Modelo de Utilidad una pieza componente para bloques de forjado plano, cuya pieza, en series de ocho o mas, origina bloques de planta cuadrada o rectangular, gracias a su forma trapezoidal en planta.

5.-

Cada una de estas piezas componentes presenta en las caras internas y externas según su colocación normal unos salientes horizontales, de forma trapezoidal, mediante los cuales tanto al rellenar las entrecalles formadas por los bloques completos, como en el centro de éstos, se forman unas dobles T, que mejoran notablemente

10.-

26-3-74

- 2 -

177218

95 FEB



el entramado del forjado.

Para facilitar la descripción haremos referencia en lo que sigue al dibujo adjunto, dado solamente a título de ejemplo ilustrativo, no limitativo, en el que:

15.-

La figura 1ª representa en planta la disposición de los bloques y, con más detalle, uno cuadrado formado con ocho piezas, y en la figura 2ª se representa un bloque, rectangular formado con doce piezas.

20.-

Las figuras 3ª y 4ª muestran las piezas componentes del bloque con los nervios salientes de sus lados mayor y menor, siendo éstos de sección rectangular y trapezoidal, respectivamente.

25.-

La figura 5ª es la planta de una de las piezas componentes, y

30.-

Las figuras 6ª y 7ª son detalles de la realización del forjado.

Como se observa en estas figuras, cada pieza -1- tiene una forma trapezoidal para componer con otras de ellas un bloque cuadrado (figura 1ª) o rectangular (figura 2ª).

35.-

Tanto en su lado menor como en el mayor presentan unos resaltes horizontales de forma rectangular -2- o trapezoidal -3-, mediante los cuales, veanse las figuras 6ª y 7ª, se logran en el interior unas dobles T -4- que refuerzan y mejoran notablemente el forjado.

Dichas piezas están aligeradas con huecos de

20-3-74

- 3 -

177218



forma y sección variables.

40.- Las modificaciones que puedan ser introducidas en el objeto descrito y no afecten a su esencialidad característica, se entenderán incluidas en esta solicitud sean cualesquiera las circunstancias que concurran.

N O T A

45.- Descrito suficientemente el objeto de esta solicitud se declaran de novedad en España las siguientes:

R E I V I N D I C A C I O N E S

50.- 1ª.- Pieza componente para bloques de forjado, que se caracteriza por el hecho de que tanto en su lado menor como en el mayor se han previsto unos resaltos horizontales de su misma longitud, de preferencia huecos, que al quedar enfrentados con los de las piezas contiguas, dan lugar a la formación en el mortero de dobles T de entramado, tanto en las entrecalles de los bloques como en el espacio central de éstos.

55.- 2ª.- PIEZA COMPONENTE PARA BLOQUES DE FORJADO.

60.- Todo tal y como se describe en la presente Memoria Descriptiva que consta de cuatro hojas mecanografiadas por una sola de sus caras y se ilustra con los dibujos que a la misma se acompañan.

Madrid, a quince de Fe-

20-3-74

- 4 - 177218 FFR



brero de mil novecientos setenta y dos.

ANTONIO BERNAL GONZALEZ

p. a.

FIG. 1

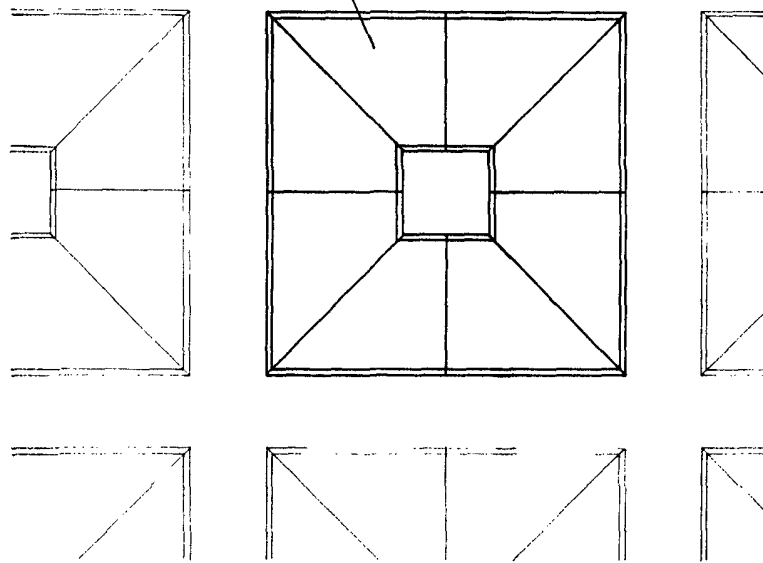

FIG. 2

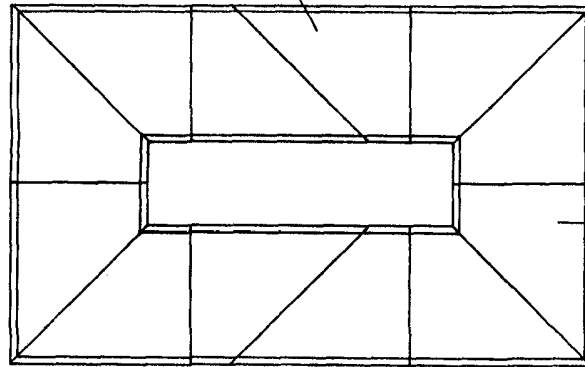

FIG. 3

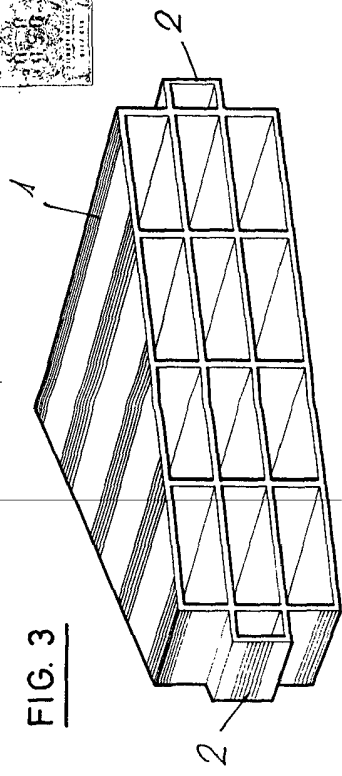

FIG. 4

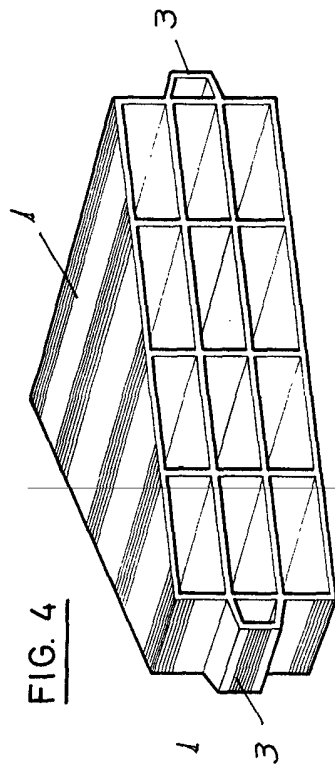

FIG. 6

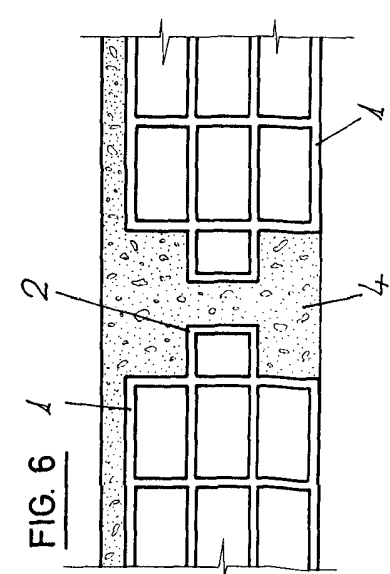

FIG. 7

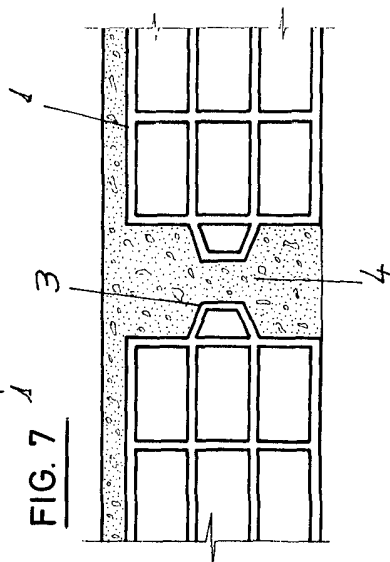
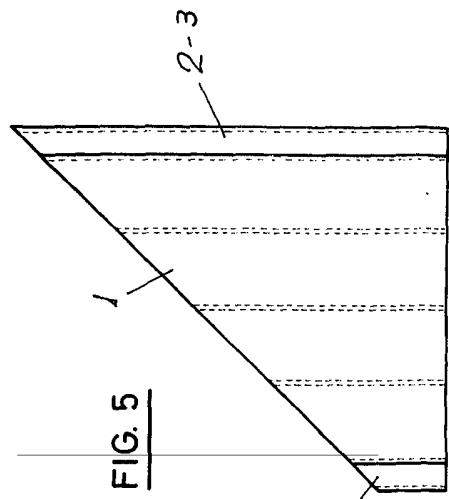

FIG. 5



Madrid, 15 de FEBRERO de 1972