

177181

177181

-5 FEB



| |
|------------------|
| REGISTRO TECNICO |
| CLASE B 65 A 48 |
| SUBCLASE D D |

MODELO DE UTILIDAD

por 20 años

por "ENVASE PERFECCIONADO", a favor de D. Jaime FARRERAS Orts, de nacionalidad española, domiciliado en HOSPITALET DE LLOBREGAT (Barcelona). - Alpes, 113.

=====

MEMORIA DESCRIPTIVA

El presente Modelo de utilidad se refiere a un envase destinado a contener productos diversos, aunque, por sus características, se presta especialmente para la presentación y protección de cosméticos y similares. El recipiente que se describirá se caracteriza porque su parte contenedora se halla asociada a un cuerpo que la rodea y tiene dimensiones superiores, definiendo al mismo tiempo una cámara periférica que puede contribuir a la estabilidad térmica del producto contenido.

- 5. describirá se caracteriza porque su parte contenedora se halla asociada a un cuerpo que la rodea y tiene dimensiones superiores, definiendo al mismo tiempo una cámara periférica que puede contribuir a la estabilidad térmica del producto contenido.
- 10. Así, el bote que constituye el envase en cuestión está formado en realidad por dos cuerpos asociados, por lo que se refiere a la parte contenedora, y recibe una tapa que posee asimismo un elemento característico, asociado a la parte que se aplica sobre la embocadura del recipiente principal.
- 15. Para facilitar la explicación, se acompaña a la presente memoria una hoja de dibujos, en los que se ha represen-



tado, a título de ejemplo ilustrativo y no limitativo, un caso de realización de un envase perfeccionado, según los principios de las reivindicaciones.

En los dibujos:

5. La figura 1 es una vista en alzado y en sección meridiana del recipiente cerrado y con su tapa ajustada, indicándose la situación de un plano transversal II-II que origina la sección de la figura 2 en cuanto a la estructura de la tapa de cierre.
10. La figura 3 es una proyección en planta del cuerpo del envase, a partir del mismo plano seccionador de la primera proyección.
- Los elementos designados con números en los dibujos corresponden a las partes siguientes:
15. -1-, cuerpo contenedor propiamente dicho, en forma de cazoleta, cuyo fondo -2- se apoya ventajosamente sobre el fondo -8- del cuerpo exterior, en tanto que su embocadura -3- poseerá preferentemente un nervio anular -4-, por el que se realizará el cierre hermético del recipiente con ayuda del
20. elemento laminar y elástico -13-, asociado a la tapa; -5-, cuerpo exterior, de configuración cilíndrica o prismática, como en el caso representado, en el que las caras laterales son alabeadas, formando la corona de apoyo -6- y la elevación -7- a modo de corona, que define el fondo de la citada parte; -9-, espacio
25. anular definido entre los cuerpos -1- y -5-, resultando una cámara efectivamente aislante; -10-, parte superior cilíndrica, roscada exteriormente, que remata el cuerpo -5- envolvente;
- 11-, tapa cilíndrica y aplanada, cuya parte lateral -12- posee un roscado interno, conjugado con el de la parte -10- de
30. la envolvente del envase; -14-, tetones salientes de la parte interna de la superficie -12-, en las proximidades de la su-

12473

- 3 - 177181 - 5 FEB



perficie -11- y destinados a la retención del disco -13-.

Los tres componentes esenciales del envase definido por la anterior descripción se realizarán ventajosamente de material plástico, susceptible, por sus propiedades, de

5. presentar un acabado y coloración adecuados; los cuerpos -1- y -5- estarán dispuestos con posibilidad de separación o bien, por el contrario, ajustados de manera que formen un conjunto indivisible, según convenga.

Todo cuanto no afecte, altere, cambie o modifique

10. la esencia del envase descrito, será variable a los efectos del actual Modelo.

N O T A.

Se reivindica como objeto de este registro por Modelo de utilidad:

15. 1.- Envase perfeccionado, caracterizado esencialmente por estar constituido por un cuerpo contenedor en forma de cazoleta, rodeado exteriormente por una envolvente aplanada, de configuración facultativamente prismática y definiendo un espacio periférico a modo de cámara aislante alrededor del

20. primer cuerpo, con su fondo elevado para constituir un apoyo para el fondo del cuerpo contenedor del producto, cuya embocadura está dotada de un nervio anular que coopera a la función de cierre hermético, realizado mediante una tapa provista de un revestimiento laminar interno y elástico, sustentado mediante una pluralidad de tetones derivados de la parte interna de la tapa, próximos a la base revestida por la lámina.

25.

Sean cuales fueren las circunstancias que concurren en la esencialidad del Modelo de utilidad, definido en la anterior reivindicación, cuyo objeto es:

30. 2.- "ENVASE PERFECCIONADO".

Consta la presente memoria de cuatro hojas foliadas,

- 5 FEB.



mecanografiadas por una sola cara y de los dibujos unidos a la misma.

- 5 FEB. 1972

Barcelona,

P.A. de D. Jaime FARRERAS Orts.

ALFONSO DURÁN

P. P.

Fdo.: Luis Durán Benejam

FE/ef.



FIG.1

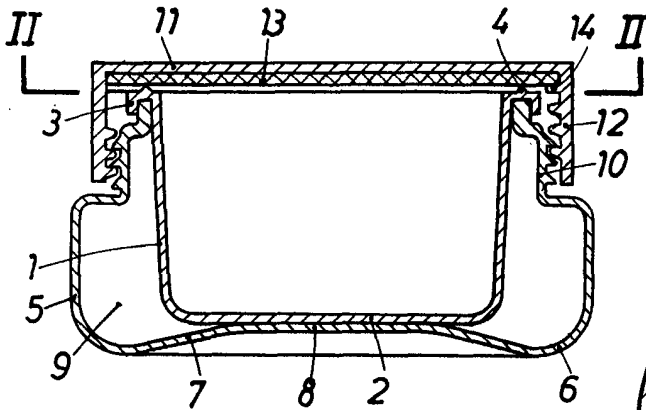

FIG.2

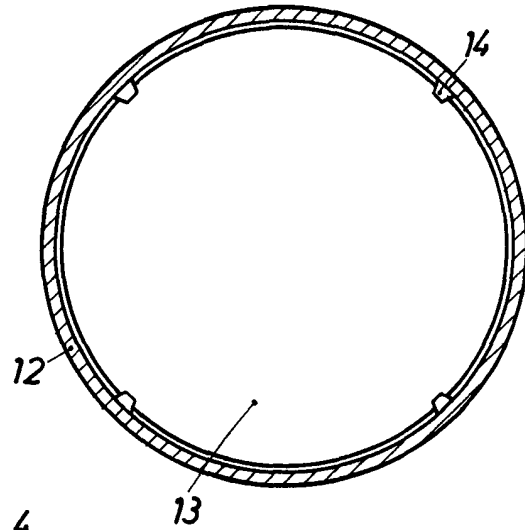
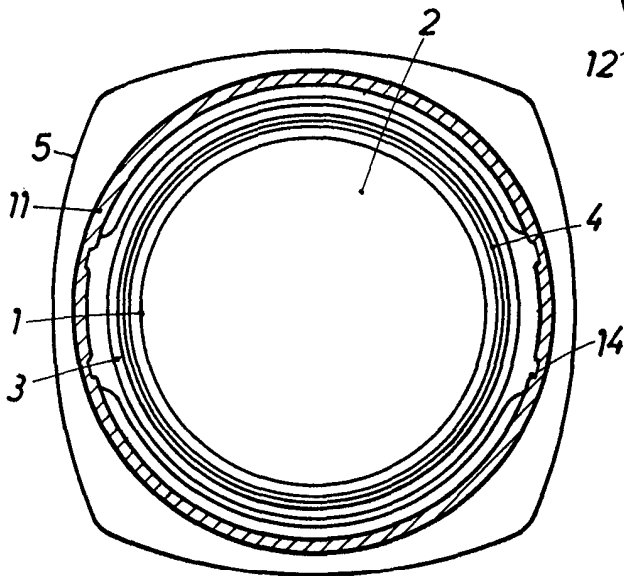

FIG.3



BARCELONA, 1918
P.A.
ALFONSO DURÁN
P. P.

Fdo.: Luis Durán Benojan

ESCALA VARIABLE