



177160

177160

MEMORIA DESCRIPTIVA

DE

UNA PATENTE DE INVENCION, POR VEINTE AÑOS EN ESPAÑA,
A FAVOR DE DON JOSE ARMENDARIZ SADA, RESIDENTE EN TA
FALLA (Navarra),

s o b r e:

"APARATO PARA EXHIBIR Y ELEGIR COMODAMENTE CIGARROS
Y/O CIGARRILLOS CON MEDIOS DE ENCENDIDO PROPIOS".

-----oOo-----

La presente patente se refiere a un aparato propio para el servicio del fumador, que permite exhibir y elegir con toda comodidad, cigarros y/o cigarrillos, al propio tiempo que dispone de medios para, sin molestia alguna del usuario, lograr su encendido, sin tener que recurrir a cerillas o mechero de bolsillo, al propio tiempo que el aparato logra también la finalidad de conseguir su uso como cenicero, evitando así el empleo de diversos útiles para un mismo fin.

10 -

Para mejor comprensión del objeto de la paten-



te, en los dibujos adjuntos se representa, a título de ejemplo, una forma de realización práctica, y en los que,

La figura 1ª es una vista general del aparato con una representación en corte parcial, del pie o base.

La figura 2ª, representa una vista modificada de la figura anterior.

La figura 3ª, es una vista en corte y en sección del elemento petaca.

La figura 4ª, es una vista en planta del elemento petaca, representado en la figura anterior.

La figura 5ª, es una vista en detalle de la campana porta-mechero, y

La figura 6ª, es una vista en planta, del conjunto del aparato.

De acuerdo con dichos dibujos, el aparato consta de un pie o base (1), construido en cualquier material adecuado, que dispone, en su parte superior, de una petaca (2) en forma de medio semicírculo, estableciéndose en el centro del conjunto, una campana (3) en cuya parte inferior se dispone un eje central (4) que se sujeta por medio de una tuerca (5) a la base (1); un muelle helicoidal (6) permite ejercer presión desde la parte inferior de la campana, en cuyo extremo superior, se dispone un mechero (7). La petaca (2) va unida solidariamente al pie o base (1) por medio de tornillos, dispuestos simétricamente.

Con referencia a la petaca (2) descrita gráficamente en las figuras 3 y 4 fácilmente se aprecia



que dispone de dos cuerpos, uno inferior, fijo, y otro superior movable en sentido lateral, que gira por una corredera dispuesta, especialmente, en forma tal que aparezcan a la vista los cigarrillos para el uso del fumador.

La campana (3), especialmente representada en la figura 5, dispone de un orificio para albergar en él el mechero, y vá sólidamente unida al pie o base, bastando un movimiento de atracción, para permitir el paso de la colilla a través del círculo (8), yendo a caer al interior (9) del pié o base, mostrando la figura 2, la disposición de esta pieza, en su posición de reposo.

Se ha previsto la posibilidad de construir la petaca en material transparente, por ejemplo, plexiglás, permitiendo así observar el interior de la misma, lo que produce un efecto agradable a la vista.

Si bien la forma del aparato aquí descrita constituye aplicación preferente del objeto de esta patente, ha de saberse que la misma no está limitada a esta forma de aparato, y que se pueden introducir modificaciones, así como el empleo de materiales adecuados, por ejemplo, metal, bakelita, ú otros, y en las reivindicaciones queda taxativamente incluida, cualquier forma modificada de la estructura y el empleo de medios mecánicos equivalentes que, por el fin perseguido, pueden comprenderse lógicamente.

NOTA

177160

- 4 -



güentes reivindicaciones:

1ª - Aparato para exhibir y elegir cómodamente cigarros y/o cigarrillos, con medios de encendido propios, que comprende un pie o base, en cuya parte -
5 - superior se establece una petaca en forma de medio semicírculo y en la parte central del aparato, una campana que se sujeta al pie o base, por una tuerca disponiéndose solidario al eje de la campana, un muelle helicoidal, que atrae la campana al espacio que, en
10 - forma de cenicero, se establece en la base.

2ª - Aparato, según la reivindicación anterior, caracterizado porque la petaca dispone de dos cuerpos, uno inferior fijo y otro superior móvil -
que gira sobre una corredera, cuyo movimiento permite la exhibición y elección del cigarrillo, por el -
15 - fumador.

3ª - Aparato, según las reivindicaciones anteriores, caracterizado porque en la parte superior -
de la campana, se establece un mechero de cualquier -
20 - clase, para encendido, mediante un orificio de la campana que ajusta con éste, y que gráficamente queda representado en los dibujos.

4ª - "APARATO PARA EXHIBIR Y ELEGIR COMODAMENTE CIGARROS Y/O CIGARRILLOS CON MEDIOS DE ENCENDIDO PROPIOS".
25 -

Según se describe en la presente memoria que consta de cuatro hojas escritas a máquina por una sola cara y dibujos.

Madrid, 8 de marzo de 1947

P.P.

30 -

Fig. 1

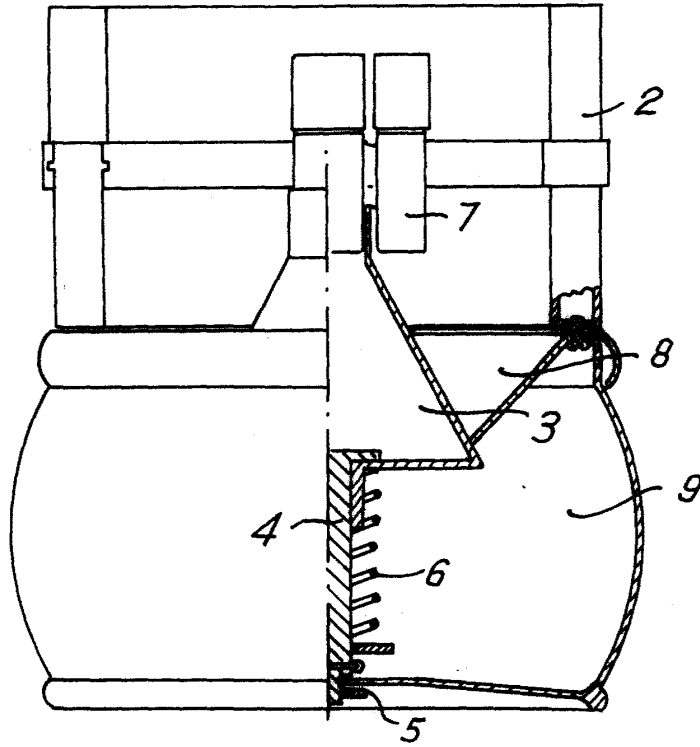
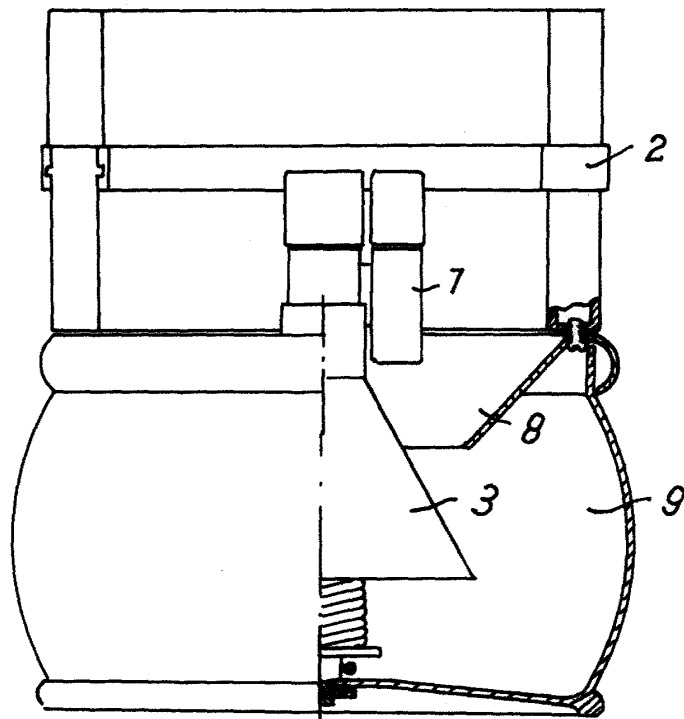

Fig. 2.



ESCALA VARIABLE

Madrid 8 de Mayo de 1900

J. Armendariz Sada



Fig. 3.

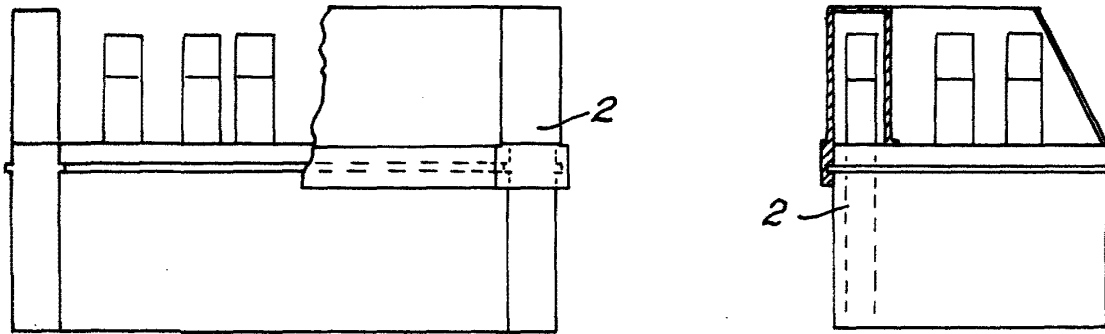

Fig. 4.

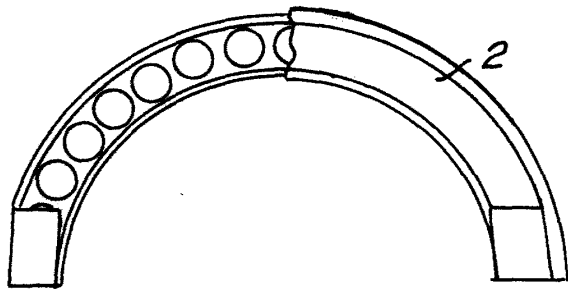

Fig. 5.

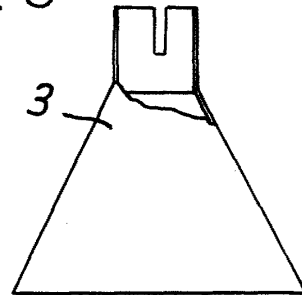
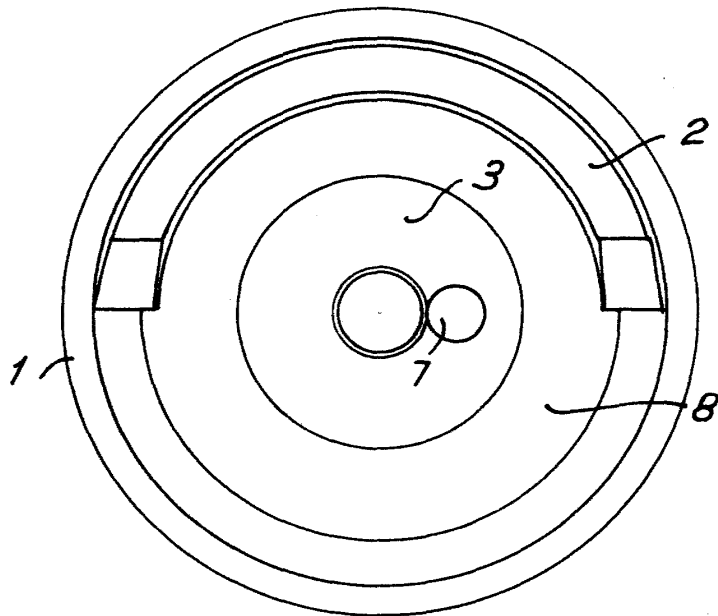

Fig. 6.



ESCALA VARIABLE

Madrid 8 de Mayo de 1906

J. Armendariz Sada