

177082



177082

MEMORIA DESCRIPTIVA
PARA SOLICITAR PATENTE DE INVENCION EN ESPAÑA
POR: "MEJORAS EN MECANISMOS CONTADORES DE
AVANCE PASO-A-PASO"
A NOMBRE DE STANDARD ELECTRICA. S.A. DOMICILIADA EN
MADRID. CALLE DE RAMIREZ DE PRADO Nº. 7

Este invento se refiere a contadores de avance paso-a-paso tal como los que se utilizan en centrales telefónicas y para otros fines y ha sido ideado para proveer un mecanismo motriz para los mismos que es de construcción fácil y de funcionamiento altamente eficaz.

De acuerdo con este invento, los medios motrices comprenden una rueda dentada giratorio fija-

177082



2.

10 da sobre un árbol contador registrador ú a otro eje
al que se han de aplicar movimientos giratorios paso-
a-paso. Una barra portadora móvil yuxtapuesta a la
rueda dentada está soportada de tal modo que permite
su oscilación, bien radialmente o en una línea recta,
15 por intermedio de un electroimán o de una leva por
medio de la cual la barra portadora puede ser despla-
zada desde una posición de reposo y un resorte u otro
dispositivo por medio del cual puede ser repuesta a
su posición de reposo. La barra portadora tiene un to-
pe sobre la misma adaptado para descansar entre los
20 dientes de la rueda dentada y evitar así el giro de
la rueda mientras la barra portadora está en su posi-
ción de reposo o cerca de la misma. Un trinquete de
actuación que encaja funcionalmente en la rueda denta-
da, está montado sobre la barra portadora de tal modo
25 que puede deslizarse elásticamente sobre la rueda den-
tada cuando el tope retrocede de su posición de reposo
y puede efectuar una carrera de trabajo como un engan-
che rígido con sus extremos haciendo tope con uno de
los dientes de dicha rueda y de dicha barra portado-
30 ra, proveyéndose medios mientras esta barra retornada
a su posición de reposo para evitar el giro en direc-
ción contraria de la rueda dentada, o alternativamen-
te la resistencia de fricción debida a los cojinetes
del árbol contador registrador y asegurando la inercia
35 del conjunto de la rueda dentada la evitación del giro
hacia atrás de la rueda.

177082



3.

Se describirá ahora una forma del invento con referencia a los dibujos que acompañan a esta descripción.

40

La fig. 1 es una vista lateral, y

La fig. 2 es una vista en perspectiva, parcial.

45

La rueda dentada A está montada sobre un árbol contador-registrador B y el mecanismo motriz para la misma consiste de una barra balancín o armadura C, adaptada para ser atraída hacia abajo por la fuerza de un electroimán D, estando la armadura fija-

50

da giratoriamente en su extremo E al bastidor de la máquina F. La corriente que pasa a través del electroimán atrae la armadura C hacia abajo desde la posición de reposo ilustrado en la fig. 1 y cuando cesa la corriente, se restablece la armadura a su posición original por la tensión del resorte helicoidal G. Fijada rígidamente a la armadura C hay una barra porta-

60

dora H que tiene un tope final J que se encuentra en el recorrido de los dientes de la rueda A cuando la barra portadora está en posición de reposo o próxima a la misma y que sirve para evitar que la rueda sea girada de otro modo que por la depresión de la barra

65

portadora. Fijado a la barra H hay un resorte de lámina K que sostiene un trinquete de accionamiento L.

El resorte K tiene su margen de movimiento restringido por una ranura M en la barra H y el movimiento

177082



4.

70

del trinquete de accionamiento L está aún más restringido por el hecho de que su extremo inferior N tropieza contra la barra H, excepto cuando dicho trinquete está recorriendo su carrera en la que no efectúa trabajo. Un resorte O evita el giro hacia atrás de la rueda A.

75

En los dibujos, se muestra el mecanismo en la posición normal o de reposo. Al pasar corriente a través del electroimán, la armadura C es atraída hacia abajo y libra el tope J del recorrido de la rueda A. Al mismo tiempo el trinquete L, debido a la flexibilidad del resorte K, se desliza elásticamente sobre el diente que tiene inmediatamente debajo y finalmente adopta una posición en contacto con el lado inferior de este diente. Cuando cesa la corriente, el resorte G restablece la armadura C a la posición que se muestra. Mientras tanto el trinquete L queda rígidamente enganchado entre el diente adyacente y la barra H y de este modo efectúa una carrera de trabajo girando la rueda A a través de un ángulo que corresponde al paso de un diente. El tope J restringe el movimiento efectivo de la rueda A a aquél positivamente aplicado a la misma por el trinquete L.

80

85

90

95

Se apreciará que se puede disponer fácilmente la barra portadora para que oscile verticalmente, (en vez de radialmente), proveyendo guías adecuadas y también que la depresión de la barra puede efectuarse, por ejemplo, por una leva.

177082



5.

100

Este invento corresponde a una solicitud de Patente formulada en Australia el 22 de Diciembre de 1939 señalada con el nº. 5.619-39 y se a coge, por lo tanto, a los beneficios que otorgan los convenios internacionales vigentes:

----- NOTA -----

105

Los puntos de invención propia y nueva que se presentan para que sean objeto de esta Patente de Veinte Años, son los siguientes:

110

115

1.- Mejoras en mecanismos contadores de avance paso-a-paso caracterizado porque comprenden un medio motriz paso-a-paso provisto de una rueda dentada giratoria, una barra portadora provista de medios para oscilarla, un tope en dicha barra adaptado para encajar entre los dientes de dicha rueda, un trinquete de actuación fijado a dicha barra y medios por los cuales dicho trinquete puede deslizarse elásticamente sobre dicha rueda, mientras dicho tope se separa de dicha rueda, con lo que dicho trinquete puede efectuar una carrera de trabajo con un enganche rígido que tiene uno de sus extremos haciendo tope con un diente de dicha rueda y el otro de sus extremos haciendo tope con dicha barra portadora.

120

2.- Mejoras en mecanismos contadores de avance paso-a-paso caracterizado porque comprenden medios motrices paso-a-paso provistos de una rueda dentada giratoria, medios para evitar el giro hacia

177082



6.

125 atrás de dicha rueda, una barra portadora equipada
con medios para oscilarla, un tope en dicha barra y
una ranura en dicha barra, un resorte de lámina que
está fijado a la misma y pasa a través de dicha ranu-
ra y un trinquete de actuación fijado sobre dicho re-
130 sorto y dispuesto para tropezar con un borde de dicha
ranura, excepto cuando está efectuando la carrera en
la que no realiza trabajo.

3.- Mejoras en mecanismos contadores de avan-
ce paso-a-paso caracterizado porque comprenden medios
motrices de acuerdo con el punto 1 ó el punto 2 en los
135 que la barra portadora está fijada a una barra balan-
cín fijada en forma giratoria a un bastidor fijo en
uno de sus extremos y en los que los medios para os-
cilar dicha barra portadora están en parte constituí-
dos por un resorte tensor helicoidal que tiene un ex-
140 tremo fijado a dicha barra balancín y el otro extremo
fijado a dicho bastidor.

4.- Mejoras en mecanismos contadores de
avance paso-a-paso caracterizado porque comprenden me-
dios motrices de acuerdo con cualquiera de los puntos
145 precedentes, en los que los medios para oscilar dicha
barra portadora están en parte constituídos por una
armadura de barra balancín, a la que está fijada dicha
barra portadora, un electroimán yuxtapuesto a dicha ba-
rra balancín y medios para permitir la excitación de
150 dicho electroimán.

5.- Mejoras en mecanismos contadores de
avance paso-a-paso caracterizado por medios motrices

177082



7.

paso-a-paso como se han descrito con referencia a los dibujos adjuntos.

6.- Mejoras en mecanismos contadores de avance paso-a-paso.

Tal y como se ha descrito en la Memoria que antecede, representado en los dibujos que se acompañan y a los fines especificados.

Esta Memoria consta de 7 hojas escritas por una sola cara.

Madrid, 4 MAR. 1947



STANDARD ELECTRICA, S. A.

Secretaría General

Moore 1

Hboja unica

177082



Fig. 1

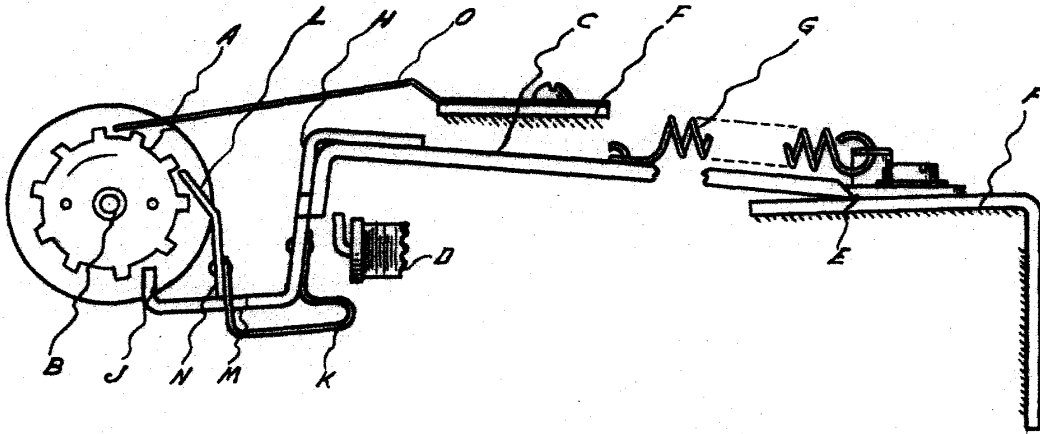
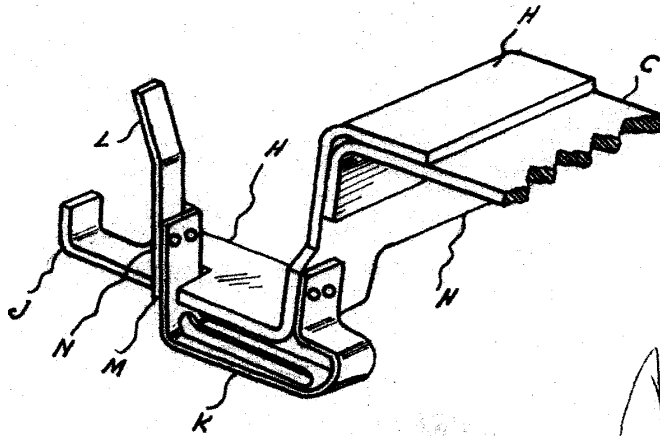

Fig. 2



Am. Krigler