

20:7:73

177025

177025



ACIC  
B65  
D

M O D E L O  
D E  
U T I L I D A D

por "UNA BANDEJA APILABLE", a favor de la razón social española, PLASTICOS DE GALICIA, S.A., con domicilio en VIGO (Pontevedra), Avenida de Castrelos, nº 160.

= . =

MEMORIA DESCRIPTIVA

El presente modelo de utilidad, se refiere a una bandeja apilable.

5. En líneas generales, el modelo en cuestión consta en esencia de una bandeja, la cual se encuentra dotada de unas peculiaridades que la hacen ventajosa ante la práctica con respecto a otras realizaciones conocidas para fines análogos.

10. Más concretamente, en el citado invento se ha ideado una bandeja de configuración ligeramente troncocónica y constitutiva de un todo único, ya que del marco que conforma el borde superior, se prolongan unos enrejados constitutivos de los laterales de dicha bandeja. El fondo, igualmente se halla conformado por el mismo tipo de enrejado, el cual se en-



20:7:73

cuentra dispuesto conformando zonas longitudinales unidas por bandas también longitudinales con las que forman parte integral. Los bordes inferiores de la referida bandeja, los constituyen prolongaciones curvadas del enrejado lateral.

5. La característica principal del modelo, la constituye las aristas verticales, las cuales son redondeadas y están constituidas por núcleos planos de unión; presentando unas prolongaciones al exterior a modo de "L" invertida, las cuales son constitutivas de las patas de apoyo de dicha bandeja.

10. Dichas patas permiten el apilamiento de las bandejas, ya que las aletas arqueadas o ramas horizontales de las citadas patas, apoyan en borde superior de la bandeja inmediata inferior.

15. Con el fin de facilitar la explicación, se acompaña a la presente memoria descriptiva de una lámina de dibujo en la que se ha representado un caso de realización que se cita a título de ejemplo.

En el dibujo:

20. La figura única presenta una vista en perspectiva del modelo, pudiéndose apreciar en su realización, una bandeja -1-, constituida por un todo único, cuyos laterales -2- y fondo -3- están conformados por un enrejado; hallándose el del fondo dispuesto en zonas longitudinales unidas entre sí por bandas -4- igualmente longitudinales. Los vértices laterales -5-, presentan una prolongación hacia abajo de sección en "L" -6-, y es apta para constituir las patas de apoyo de la bandeja, al mismo tiempo que facilita el apilamiento de varias al apoyar el ala -7- en el borde -8- de la bandeja inmediata inferior.

25. El modelo, dentro de su esencialidad, puede ser llevado a la práctica en otras formas de realización que difieran  
30.



20:7:73

5. en detalle de la indicada a título de ejemplo en la descripción y a las cuales alcanzará igualmente la protección que se recaba. Podrá, pues, construirse en cualquier forma y tamaño, con los materiales más adecuados, por quedar todo ello comprendido en el espíritu de las reivindicaciones.

= . =

N O T A

10. Descrito el objeto y utilidad de la presente invención, lo que se declara como no divulgado ni practicado en España, comprende las siguientes reivindicaciones:

15. 1ª.- Bandeja apilable, caracterizada esencialmente por el hecho de estar constituida por: un cuerpo de configuración ligeramente troncocónica; de laterales y fondo constituidos por un enrejado que iniciándose en un marco o borde superior, se prolongan hacia los bordes del referido fondo para constituir un todo único, porque dicho fondo presenta su enrejado dispuesto en zonas longitudinales unidas por bandas igualmente longitudinales, y porque los vértices de dicho cuerpo están

20. constituidos por zonas curvadas, que presentan en su base una prolongación de sección en "L", y además porque las aletas conformadas faculta a dicha bandeja para ser apilable sobre otras similares, al apoyar dicha aleta en el borde superior de la bandeja inmediata inferior.

25. 2ª.- Bandeja apilable.

Según se describe y reivindica en la presente memoria descriptiva que consta de cuatro hojas foliadas y escritas a máquina por una sola de sus caras, acompañadas de los dibujos reglamentarios.

- 4 - 177025

28-7-73

Madrid, a - 9 FEB. 1972

p. a. M.<sup>o</sup> LUISA SERN CUYAS  
p. p.



5.

mt.

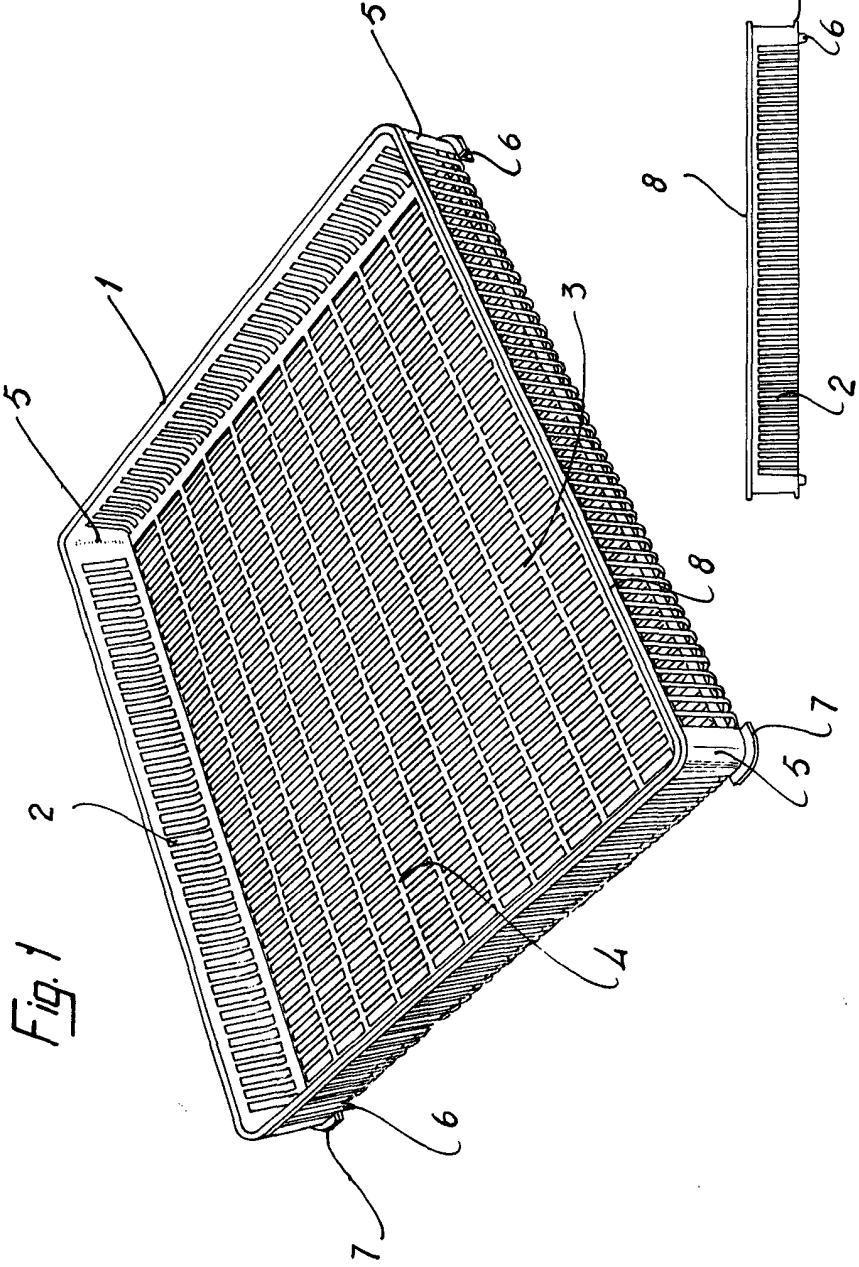
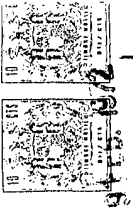

Madrid, a 10 de Mayo de 1954  
P.O. M.<sup>a</sup> LUISA JUAN LÓPEZ  
P. P.