

CP.

177004



27 ENE 1972

SECCION TECNICA
CLASIFICACION I. P. C.
CLASE <u>B 42</u>
SUBCLASE <u>D</u>

MODELO DE UTILIDAD

a favor de:

D. ALFONSO QUERA RECASENS, de nacionalidad española, domiciliado en Calle Mallorca nº 305 - BARCELONA.

por:

"Cubiertas para documentos y similares"

---:000:---

Memoria descriptiva.

El presente modelo de utilidad se refiere a unas cubiertas para documentos y similares.

Ya es sabido que para la encuadernación y archivo de documentos y similares se emplean cubiertas y análogos que comprenden tipos diversos de medios de retención de los pliegos. Tales medios consisten en algunos casos en disposi-

73



tivos complicados, tanto en el aspecto constitucional como en lo relativo al manejo, o bien no resultan satisfactorios porque no sujetan adecuadamente los citados documentos. También sucede frecuentemente que los elementos de sujeción, ya sean grapas y otros, quedan al descubierto con los sistemas usuales de encuadernación de manera que producen efectos antiestéticos y se enganchan o rozan con facilidad con otros documentos u objetos, produciéndose el deterioro de los mismos.

10 Con las cubiertas objeto de este modelo de utilidad se ha logrado una realización simple a base de una fabricación económica y con las mismas es posible encuadernar o archivar los documentos, de manera eficiente y sencilla, por lo que se resuelven los problemas que presentan las cubiertas y medios análogos utilizados en la actualidad.

15 De acuerdo con lo anterior, las cubiertas objeto del presente modelo de utilidad se caracterizan esencialmente por estar constituidas por una lámina de naturaleza conveniente que presenta un doblez longitudinal constitutivo del lomo de las mismas, que define una cubierta superior y una cubierta inferior a la cual está unido, junto a dicho doblez, un borde longitudinal de una tira cuya parte libre presenta a su vez un doblez longitudinal, que sirve para disponer en él dichos documentos, los cuales son retenidos a dicha tira por medios sujetadores de cosido, que quedan protegidos por las citadas cubiertas.

25 Para facilitar la explicación más detallada, se acompaña una hoja de dibujos, en los que se ha representado un caso práctico de realización de unas cubiertas de las carac-



terísticas indicadas, y que se cita tan sólo a título de ejemplo sin carácter limitativo alguno del alcance del presente modelo de utilidad.

En dichos dibujos:

5 La figura 1 es una vista en perspectiva que muestra las cubiertas sueltas abiertas.

La figura 2 es un detalle de perfil a mayor escala que permite apreciar como se colocan los documentos o análogos en las cubiertas, previamente a la sujeción de los mismos.

10 La figura 3 ilustra en igual vista dichos documentos o similares ya sujetos a las cubiertas.

Y la figura 4 corresponde a una vista en perspectiva que representa las cubiertas abiertas con los documentos o similares retenidos a las mismas.

15 De acuerdo con los indicados dibujos, las cubiertas que se describen consisten en una lámina -1- de un material flexible que puede ser plástico transparente u opaco, cartulina, cartón u otro material equivalente oportuno. La lámina en cuestión puede también ser rígida, estando en cualquier caso
20 doblada de manera que en la misma se definen la cubierta inferior o de base -1a- y la cubierta superior -1b-.

En una zona próxima y paralela al doblez de la lámina -1- se halla una tira -2- fijada por una franja longitudinal -2a- de la misma sobre la cubierta inferior -1a-, mediante
25 soldadura o encolado. La tira -2-, fijada sólo por dicha franja -2a-, se halla doblada, formando un encaje en el que (fig. 2) son colocables los documentos -3- que se sujetan en el citado encaje por medio de grapas -4- (fig. 3 y 4) e medios análogos, tales como encuadernadores, con lo que dichos documen-

3:0-73

177004

27 ENE



tos -3- quedan fijados debidamente a las cubiertas -la- y
-lb- y resultan convenientemente protegidos al cerrar tales
cubiertas. Las grapas o análogos -4- quedan así tapados por
las cubiertas -la- y -lb- de modo que no rozan ni se engan-
5 chan con otros pliegos o similares contiguos. Dichas grapas
o análogos son invisibles en el caso de ser la lámina -l- opa-
ca, pero si tal lámina es transparente, las citadas grapas o
equivalentes no resultan antiestéticas.

Es interesante insistir en que por medio de las cu-
10 biertas objeto del presente modelo de utilidad pueden archi-
varse o encuadernarse de manera fácil, rápida y segura todo
tipo de documentos por lo que las cubiertas en cuestión pue-
den ser utilizadas en una amplia gama de aplicaciones.

Por lo demás, debe hacerse constar que el modelo, den-
15 tro de su esencialidad, puede ser llevado a la práctica en
otras formas de realización que difieran tan sólo en detalle
de la indicada únicamente a título de ejemplo, a las cuales
alcanzará igualmente la protección que se recaba. Podrán, por
tanto, fabricarse las cubiertas de referencia en cualquier
20 configuración y tamaño y con los materiales y medios más con-
venientes, por quedar todo ello comprendido en el espíritu
de las siguientes reivindicaciones.

-----:000:-----

8-8-73



N O T A
~~CONFIDENTIAL~~

Se reivindica como objeto de este Modelo de Utilidad:

5 1. - Cubiertas para documentos y similares, caracterizadas esencialmente por estar constituidas por una lámina de naturaleza conveniente que presenta un dobles longitudinal constitutivo del lomo de las mismas, que define una cubierta superior y una cubierta inferior a la cual está unido, junto a dicha dobles, un borde longitudinal de una tira cuya parte libre presenta a su vez un dobles longitudinal, que sirve para disponer en él dichos documentos, los cuales son retenidos a dicha tira por medios sujetadores de cosido, que quedan protegidos por las citadas cubiertas.

15 2. - Cubiertas para documentos y similares.
Esta memoria consta de cinco páginas escritas por una sola cara.

BARCELONA, 27 de enero de 1.972

P.A.

27

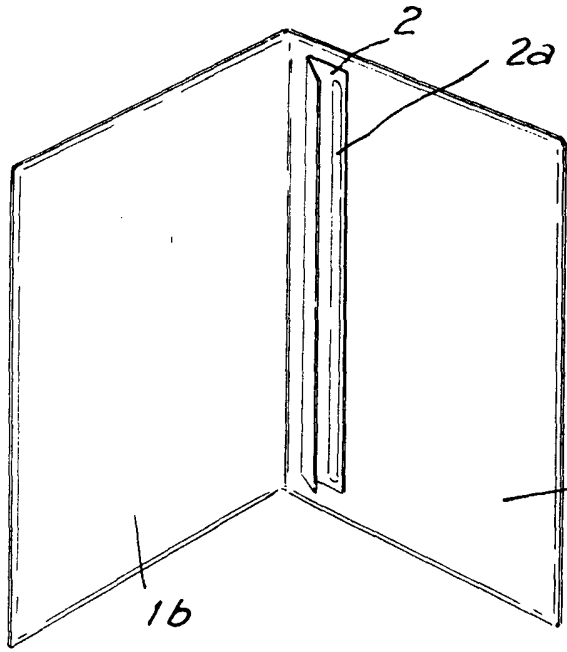

FIG. 1

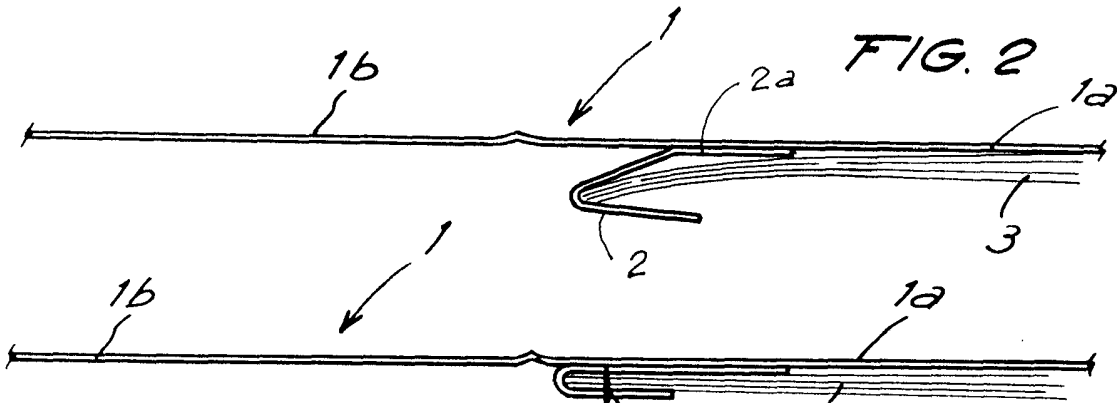

FIG. 2

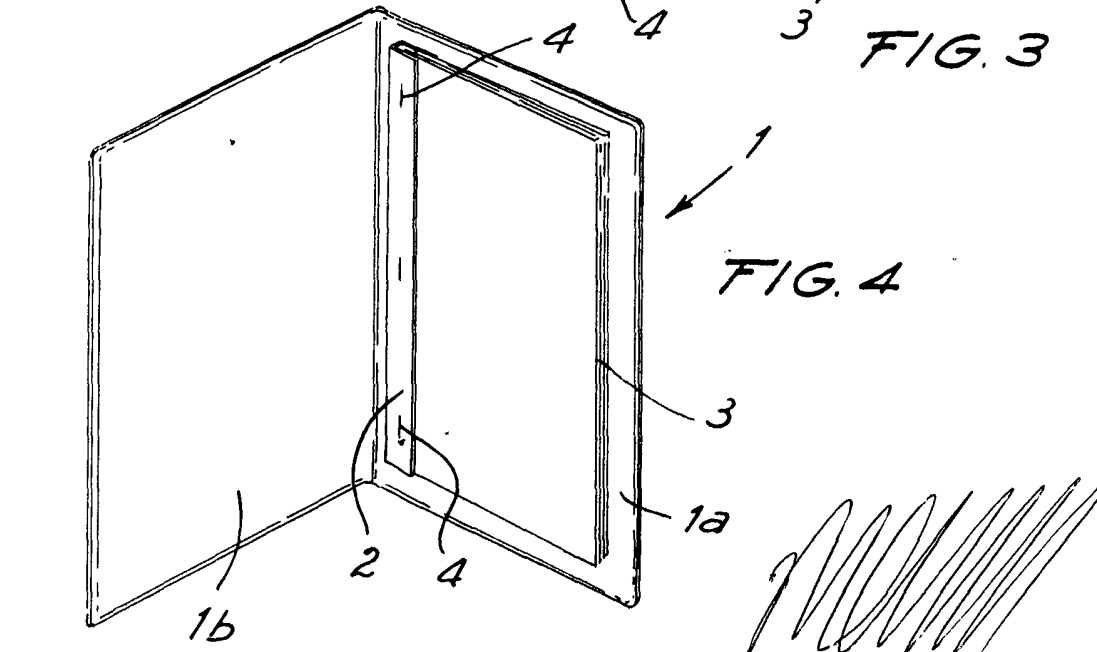

FIG. 3

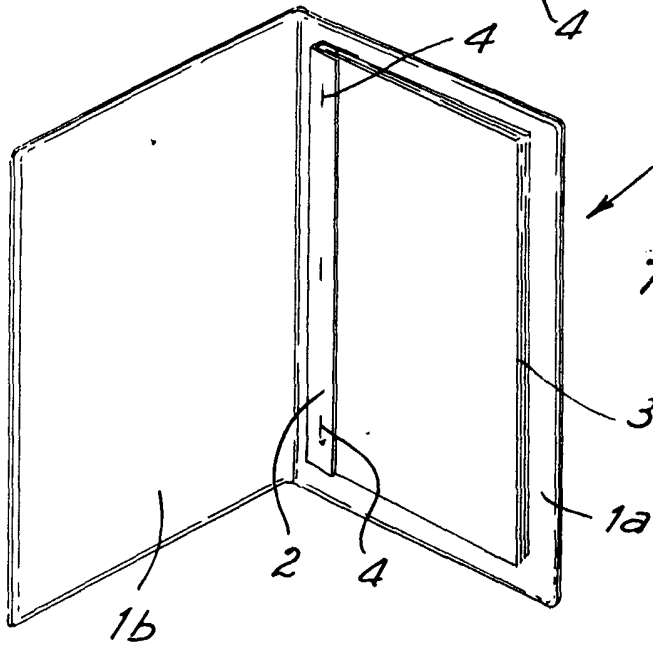

FIG. 4

