

M 769 12

65 FEB



1769 12

MARK
A 47 B 60
C N

MEMORIA DESCRIPTIVA

DE UN MODELO DE UTILIDAD POR VEINTE AÑOS EN ESPAÑA, A FAVOR
DE TALLERES ARA, S.L., DE NACIONALIDAD ESPAÑOLA, RESIDENTE
EN BURGOS - Aparicio y Ruiz, 5



S o b r e

LITERAS PLEGABLES PERFECCIONADAS.



Se refiere la presente solicitud de Modelo de Utilidad, a un conjunto de literas plegables, adaptable principalmente a cabinas de vehículos.

5.- Son conocidos diversos sistemas de acoplamiento de literas en cabinas de vehículos, pero en todos ellos se han observado algunos inconvenientes. Por ejemplo son conocidas literas fijas, las cuales no pueden ser de las medidas mínimas necesarias debido al escaso espacio existente en las cabinas, por lo que son muy incómodas para el usuario.

10.- También son conocidas las literas plegables, pero con los sistemas existontes, solamente puede acoplarse una, por lo que adolecen también del inconveniente de ser pequeñas y que además solamente pueda descansar una persona.

15.- El conjunto de literas objeto de la presente solicitud, está pensado para proporcionar dos literas con espacio suficiente para proporcionar un descanso sin estrecheces, que pueden ser desplegadas las dos a la vez o una sola, a voluntad y que el conjunto, al estar plegado forma un sofá.

20.- Para dar una idea más clara y concreta de lo anteriormente indicado, se acompaña a la presente memoria descriptiva tres hojas de dibujos, en las cuales:

La figura 1ª es una vista en planta de la litera inferior.

25.- La figura 2ª es una vista de frente de esta litera en posición de uso.

La figura 3ª es una vista lateral.

La figura 4ª es una vista en planta de la litera superior.

30.- La figura 5ª es una vista de frente de esta litera en posición de uso.



La figura 6ª es una vista lateral.

La figura 7ª es una vista lateral de las dos literas en posición de uso.

5.- La figura 8ª es un detalle de elevación de la litera inferior.

La figura 9ª es un detalle de la fijación de la litera a la superficie.

La figura 10ª es un detalle lateral de la figura 9ª.

10.- La figura 11ª es otro detalle de esta fijación.

Y la figura 12ª es un detalle de sujeción de la litera superior.

15.- La figura 1ª, hace referencia a la litera que irá dispuesta en la parte inferior, más próxima al suelo de la cabina del vehículo. Esta litera, formada por un armazón tubular -1- y una malla -2-, está unida a la pared trasera de la cabina por medio de un soporte -3-, el cual en su extremo inferior lleva una abrazadera -4- que abarca el armazón tubular -1-, de forma que permite el giro ascendente o descendente de la litera.

20.- El desplazamiento en cualquiera de estos dos sentidos, puede originar también un desplazamiento lateral de la litera. Para impedir ésto, se ha dispuesto unido al armazón tubular, por el lado más próximo a la pared de la cabina y situado entre el mencionado armazón y la malla, un perfil en U -5- en el cual se ha practicado unas perforaciones -6- que permiten el paso de la abrazadera y su giro, a la que sin embargo, presenta un tope en ambos laterales.

30.- La litera superior representada en la figura 4ª,

1769 12 1955 FEB.



nos muestra la especial forma de ésta. Hay que tener presente que mientras la litera inferior no presenta ningún problema respecto a los asientos tanto del conductor como del acompañante, la litera superior sí los tiene, dado que estará situada a una altura en la cual tropezará con el respaldo de ambos asientos. En lo que respecta al asiento del acompañante, este roce se salva inclinando el asiento hacia adelante, la cual sin embargo, no puede hacerse con el del conductor. Para este fin , se comprobará en la mencionada

5.-

10.- figura 4ª, que tiene formado un escote -7- mediante el doblado del armazón tubular -1-. Los detalles de la fijación a la pared de la cabina son idénticos a los de la cabina inferior.

En la figura 7ª se muestra la disposición de las

15.- dos literas montadas en posición de uso. Otro detalle que ha creado serios problemas hasta ahora, es el sistema de sustentación de la litera superior, que se ha realizado mediante la consabida cadena. En esta figura puede comprobarse que la litera superior, en vez de sustentada es soportada por la inferior, mediante un brazo articulado -8- (figura 12ª) formado por dos brazos de distinta longitud, unidos por un punto. El brazo más corto está unido a la litera superior y el brazo más largo queda unido a la inferior y forma una acodadura -9-, llevando en su extremo superior un doblé

20.-

25.- -10- que hace de tope en la extensión.

Así, cuando se desee plegar la litera superior - este brazo y la litera seguirán la dirección de las flechas formando la mencionada litera superior, una vez plegada, un respaldo con la litera inferior, dando lugar a la obtención de un sofá.

30.-



También hay que considerar que puede ser necesario levantar el capó del motor, que corrientemente está situado dentro de la misma cabina. Entonces la litera inferior se desplaza hacia arriba, en la posición que señala la figura 8ª, manteniéndola así el tiempo que sea necesario y sustentándola mediante un elemento que bien puede ser una cadena -

- 5.-
-11-.

Como se verá por lo anteriormente descrito, el conjunto de literas objeto de la presente solicitud, presenta una total novedad sobre todo lo conocido. Queda solamente resaltar que podrán introducirse todas aquellas modificaciones que no alteren su esencialidad característica, como pueden ser formas y dimensiones.

- 10.-
 N O T A
15.- En resumen la presente solicitud recaerá sobre las siguientes reivindicaciones.

- 20.- 1ª.- Literas plegables perfeccionadas, caracterizadas por estar constituidas por un conjunto de dos literas formadas ambas por un armazón tubular y su correspondiente malla, la cual es unida a la pared por medio de un soporte que en su extremo inferior lleva una abrazadera que abarca este armazón permitiendo su movimiento de giro en sentido ascendente y descendente, llevando dispuesto entre el armazón y la malla, un perfil en U con unas perforaciones que permiten el paso de la abrazadera y su giro, haciendo de tope de desplazamientos laterales.

- 25.-
30.- 2ª.- Literas plegables perfeccionadas, caracterizadas porque la litera correspondiente a la parte superior, tiene practicado un escote mediante el doblado del armazón tubular, la cual es soportada desde la litera inferior me-

176912

55



- 6 -

diante el brazo articulado con dos secciones de distinta longitud, la mayor unida a la litera inferior y que tiene una acodadura y finaliza en un dobléz que hace de tope, pudiendo ser plegada esta litera superior de forma que quedo como respaldo de la inferior, pudiendo esta última ser elevada desde su posición paralela al suelo y sustentada en esta posición mediante una cadena.

3ª.- LITERAS PLEGABLES PERFECCIONADAS.

Según se describe en la presente memoria que consta de seis hojas escritas a máquina por una sola de sus caras y dibujos.

Madrid 5 de Febrero de 1972



FIG-2

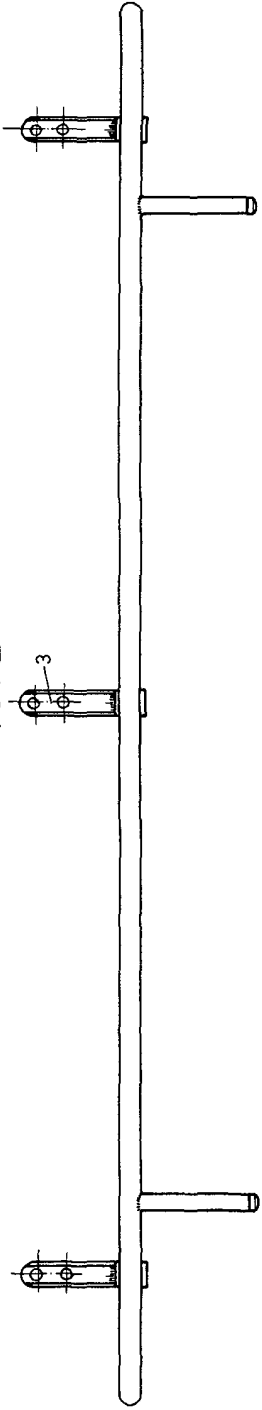

FIG-1

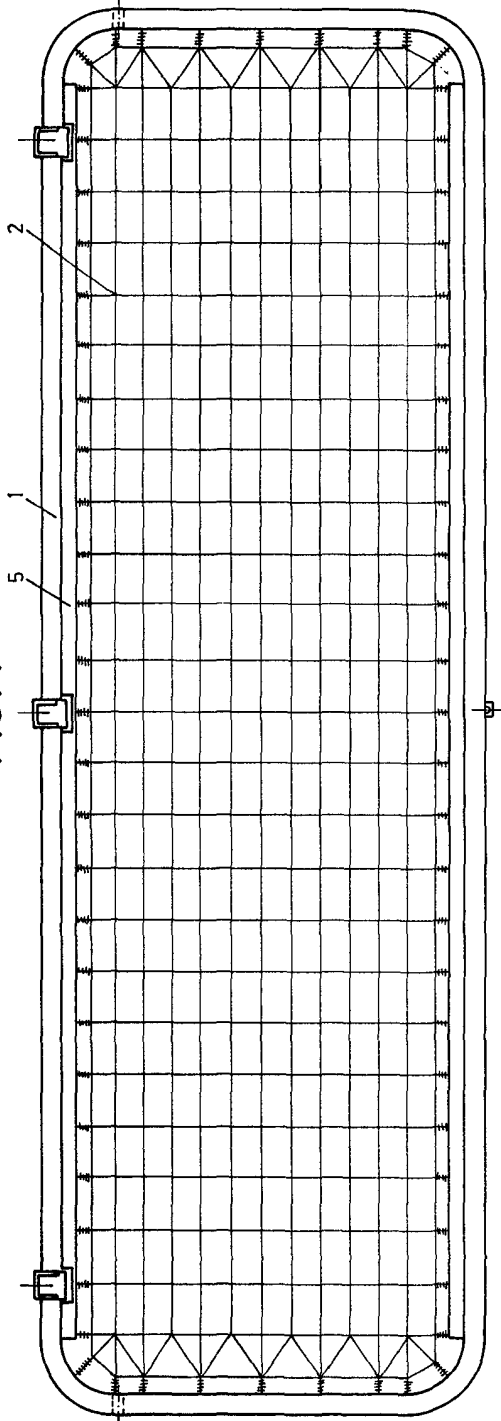
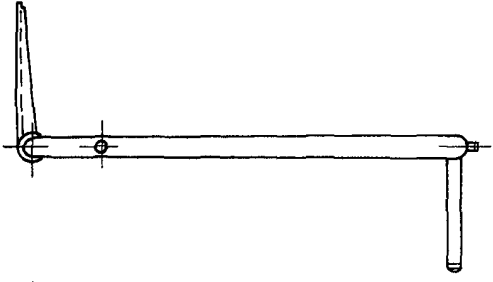

FIG-3



INDUSTRIAL PROPERTY
MEXICO

10 FEB 1972
5 FEB 1972

FIG.-5

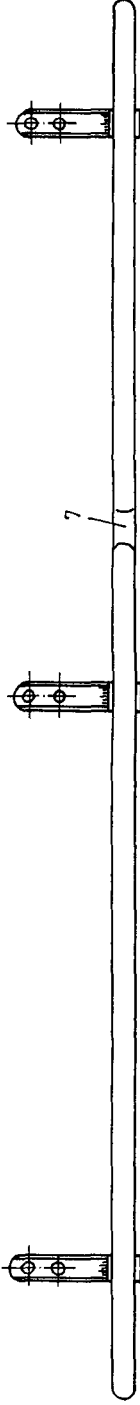

FIG.-4

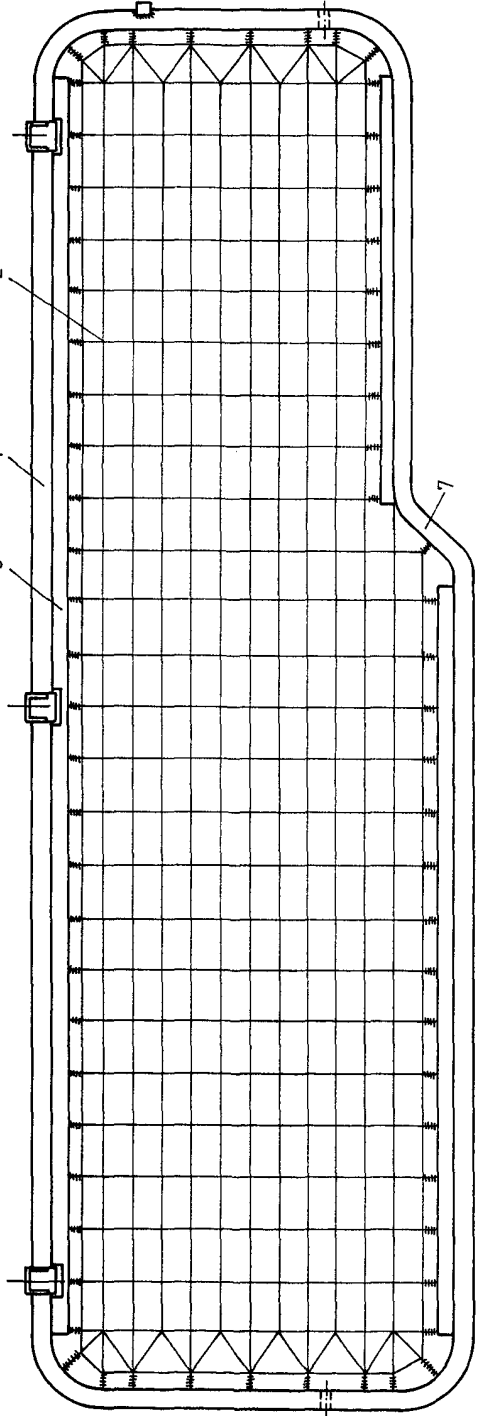
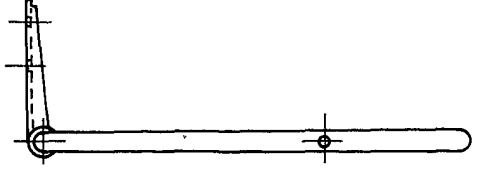

FIG.-6



7/2

17 60 77

5 FEB 1972
10 11 12 13 14 15 16 17 18 19 20 21 22 23 24 25 26 27 28 29 30 31 32 33 34 35 36 37 38 39 40 41 42 43 44 45 46 47 48 49 50 51 52 53 54 55 56 57 58 59 60 61 62 63 64 65 66 67 68 69 70 71 72 73 74 75 76 77 78 79 80 81 82 83 84 85 86 87 88 89 90 91 92 93 94 95 96 97 98 99 100

FIG-7

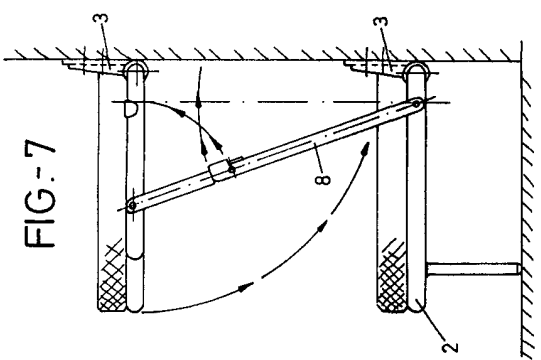

FIG-9

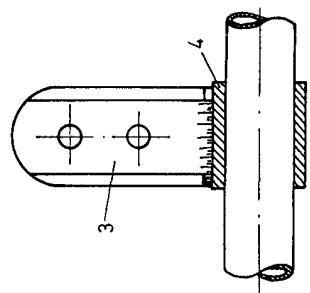

FIG-10

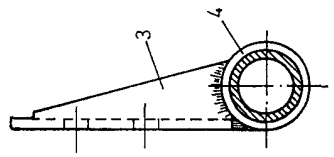

FIG-11

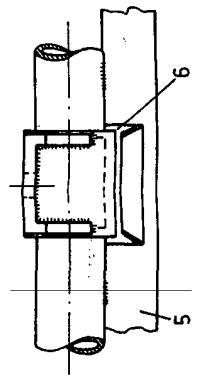

FIG-12

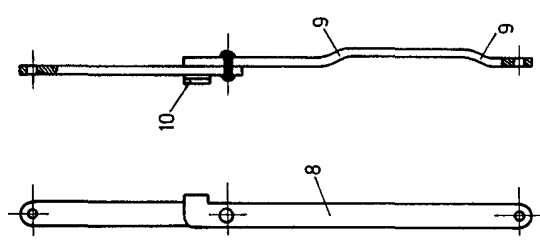
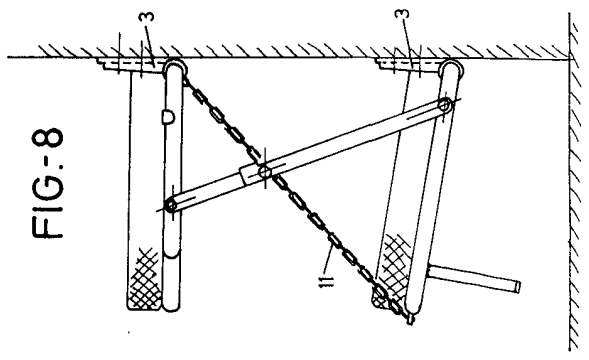

FIG-8



ESCARABOTES 4972
Medida
A