

1768 14

1768 14



AGENCIA
B62
SUBCATEGORÍA B

M O D E L O
D E
U T I L I D A D

por "DISPOSITIVO DE ARMADO PARA CAPAZOS PLEGABLES", a favor de la razón social española, VEDETTE ESPAÑOLA, S.A., con domicilio en BARCELONA, calle Dr. Sampons, nº 125-127.

MEMORIA DESCRIPTIVA

El presente modelo de utilidad se refiere a un dispositivo de armado para capazos plegables.

5. En líneas generales, el modelo en cuestión consta en esencia de un sistema de plegado y desplegado para capazos de cochecitos infantiles; hallándose el citado sistema dotado de unas peculiaridades y características que lo hacen ventajoso ante la práctica con respecto a otras realizaciones conocidas para fines análogos.

10. Más concretamente, en la invención se ha ideado un capazo de laterales plegables según planos horizontales, siendo la acción de plegado y desplegado realizada y mantenida en función de unos sistemas adecuados constituidos por unas varillas



tramos extremos de la varilla en cigüeñal anclados en las piezas planas a modo de gancho; quedando de este modo las ramas verticales arqueadas de las varillas en "U", adaptadas a los vértices del capazo, al cual mantiene en posición de trabajo.

5. Con el fin de facilitar la explicación, se acompaña a la presente memoria descriptiva de unas láminas de dibujos en las que se ha representado un caso de realización que se cita a título de ejemplo.

En los dibujos:

10. La figura 1, presenta una vista en perspectiva del modelo en posición de desplegado.

La figura 2, muestra una vista en perspectiva del mismo en posición de plegado.

15. Haciendo referencia a las figuras, se puede apreciar en su realización, un marco -1- perteneciente al capazo de un cochecito infantil; cuyo capazo tiene la facultad de ser plegable, acción que realiza en función de la varilla en "U" -2-, la cual va fijada por sus extremos libres -3- al citado marco. Las ramas -4- y -5- de dicha varilla en "U" ostentan forma de arco. En los extremos del fondo de la varilla en "U", va fijada de forma articulada y por medio de unos elementos de gancho -6- y -7-, una segunda varilla en forma de cigüeñal -8- de extremos -9- y -10- doblados verticalmente. Dicha segunda varilla -8- es apta para mantener la posición de desplegado del capazo al quedar sus tramos -11- y -12- anclados en las piezas gancho -13- y -14- existentes en el fondo -15- del capazo

20. El modelo, dentro de su esencialidad, puede ser llevado a la práctica en otras formas de realización que difieran en detalle de la indicada a título de ejemplo en la descripción y a las cuales alcanzará igualmente en la protección que se re-

25.

30.



176814



caba. Podrá, pues, construirse en cualquier forma y tamaño, con los materiales más adecuados, por quedar todo ello comprendido en el espíritu de las reivindicaciones.

= . =

5.

N O T A

Descrito el objeto y utilidad de la presente invención, lo que se declara como no divulgado ni practicado en España, comprende las siguientes reivindicaciones:

10. 1ª.- Dispositivo de armado para capazos plegables, caracterizado esencialmente por el hecho de comprender: en cada uno de los laterales menores del capazo, una varilla en "U", de extremos fijos en las partes extremas superiores de los laterales mayores, presentando dichas varillas en "U" sus ramas verticales arqueadas y proyectadas hacia la parte extrema del fondo del capazo, porque fijada de forma articulada a las partes extremas del fondo de dichas varillas en "U", existen respectivas varillas en forma de cigüeñal, de extremos libres doblados verticalmente y terminados a modo de gancho de extremo cerrado para su fijación, y porque cerca de los vértices del fondo del capazo y en los laterales menores de este, existen respectivas piezas planas a modo de gancho, donde quedan engarzados los tramos rectos extremos de la varilla en forma de cigüeñal consiguiéndose de este modo el desplegado del capazo, y además porque haciendo girar la varilla en forma de cigüeñal hacia el exterior se consigue el desanclaje de ésta y el plegado de los laterales del capazo.
- 2ª.- Dispositivo de armado para capazos plegables. Según se describe y reivindica en la presente memoria descriptiva que consta de cinco hojas foliadas y escritas a
- 15.
- 20.
- 25.
- 30.

28000000

- 5 -

176814

2 FEB



máquina por una sola de sus caras, acompañadas de los dibujos reglamentarios.

Madrid, a - 2 FEB. 1972

p. a.

JAIMESERN

5.

mt.



Fig. 1

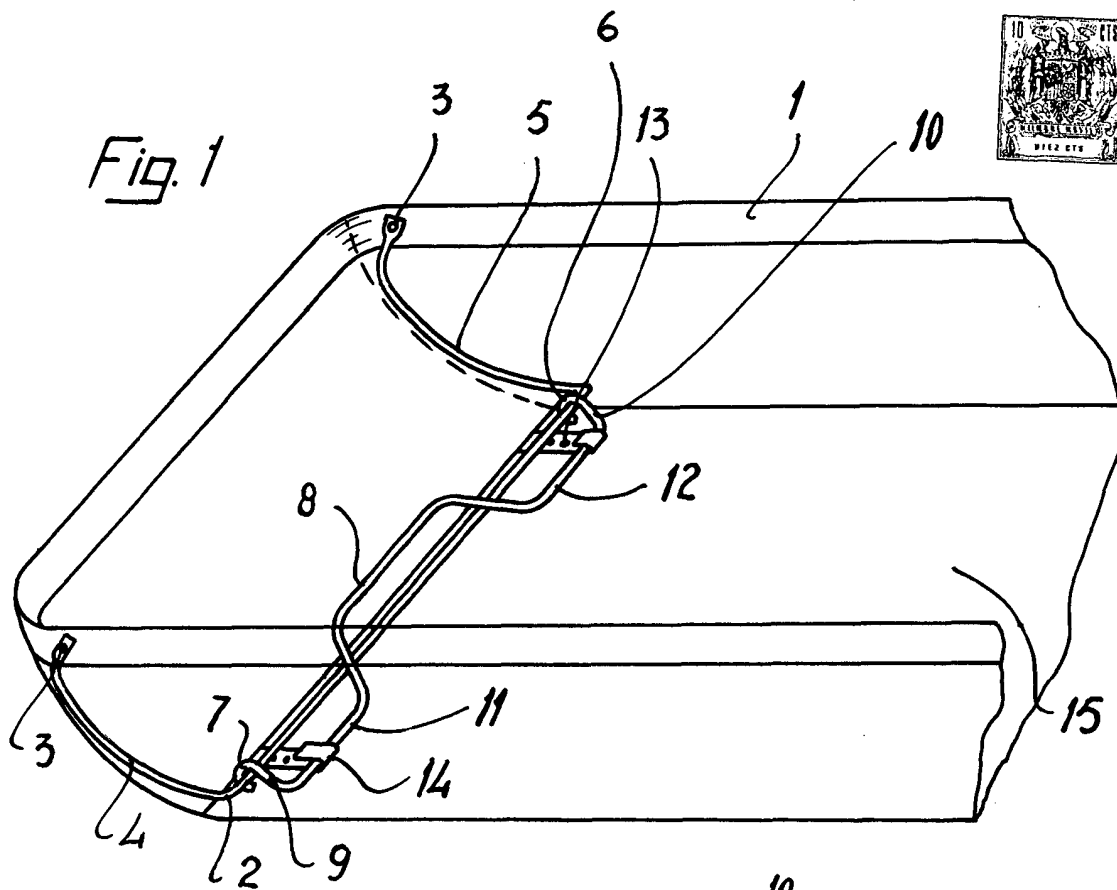
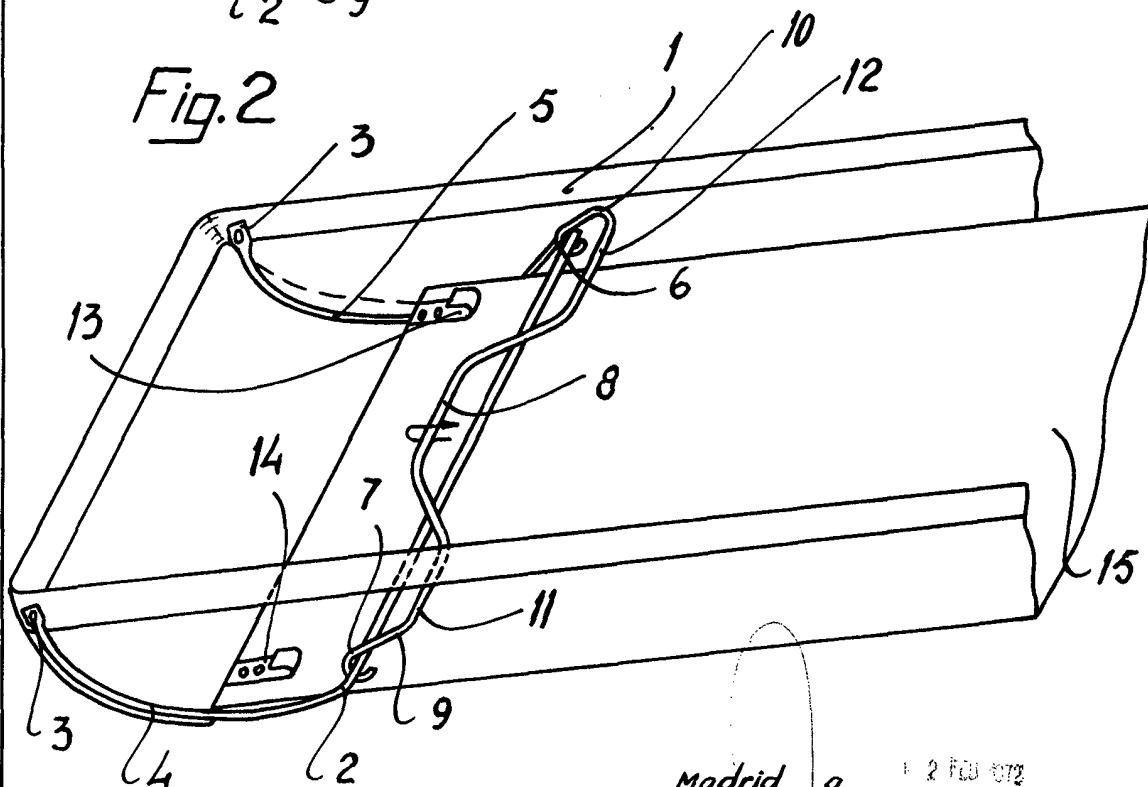

Fig. 2



Madrid, a

2 FEB 1972

