

A/1  
1973

176809



176809

## MEMORIA DESCRIPTIVA

— MODELO DE UTILIDAD.

DURACION: VEINTE AÑOS

OBJETO: "PIEZA CERAMICA PARA LA CONSTRUCCION"

CLASIFICACION	
CLAS.	E 04
SUBCLAS.	C

Solicitante: CERAMICA ARZUA, S.L.

Residencia: EL FERROL DEL CAUDILLO (La Coruña) - Alto del Castaño,-

Nacionalidad: española.



130673

La presente descripción se refiere, como su enunciado indica, a una pieza cerámica especialmente diseñada para la formación de pisos en colaboración con los elementos resistentes del forjado.

5 La mencionada pieza, constituida en forma paralelepípedica, dotada longitudinalmente de dos escalones inferiores para su adaptación a las vigas o viguetas del forjado, comprende interiormente un tabique interior transversal en forma de bóveda, cuyos extremos apoyan en las aristas de los respectivos escalonamientos inferiores, así como tres tabiques  
10 verticales regularmente distribuidos; esta disposición hace que la pieza sea más resistente, evitándo la proyección de sonidos y, al mismo tiempo, ofreciendo una mayor seguridad a los productores ocupados en forjados, toda vez que si se rompe el plano superior queda la bóveda, evitándo posibles accidentes laborales.

Esta particularidad concede a la pieza que se preconiza una notable superioridad sobre las actualmente empleadas para el mismo fin, puesto que a una mayor resistencia, se le  
20 añade la cualidad de proporcionar una insonorización efectiva, creando al mismo tiempo una doble cámara de aislamiento térmico.

A continuación se hará una descripción completa del aludido Modelo con referencia a los planos que se acompañan, en los cuales se representa a simple título de ejemplo no limitativo, una forma preferente de realización susceptible de  
25 todas aquellas modificaciones de detalle que no alteren fundamentalmente sus características esenciales.

En dicho plano se representa una perspectiva de la  
30 pieza según el invento, la cual está constituida por un cuer-



13:0:73

35 po prismático hueco (1), de sección rectangular, si bien en los  
 extremos inferiores comporta sendos escalonamientos longitudi-  
 nales (2) que facilitan su adaptación a las vigas del forjado;  
 interiormente lleva un tabique transversal en forma de vóveda  
 (3) cuyos extremos apoyan sobre las aristas de cada uno de los  
 40 escalonamientos inferiores (2), lo cual hace que se establez-  
 ca una doble cámara que proporciona un mayor aislamiento tér-  
 mico y superior insonorización, al mismo tiempo que eleva la  
 resistencia del conjunto en colaboración con tres tabiques  
 verticales (4) distribuidos regularmente, pasantes a través del  
 tabique avobedado, de manera que se forma una estructura más  
 sólida susceptible de admitir mayores cargas.

45 La forma, dimensiones y materiales podrán ser varia-  
 bles y en general cuanto sea accesorio o secundario siempre  
 que no altere, cambie o modifique la esencialidad del objeto  
 que se describe.

Los términos en que queda redactada esta Memoria  
 son ciertos y fiel reflejo del objeto descrito, debiéndose to-  
 mar con carácter amplio y nunca en forma limitativa.

N O T A :

50 EL MODELO DE UTILIDAD que se solicita, deberá re-  
 caer, precisamente, sobre las particularidades características  
 de las siguientes reivindicaciones:

1). Pieza cerámica para la construcción, o a r a o  
 t e r i z a d a por estar constituida por un cuerpo prismá-  
 55 tico hueco, de sección rectangular, dotado de dos escalonamient



13-6-73

tos laterales inferiores; en el interior lleva un tabique transversal avobedado, cuyos extremos apoyan sobre las aristas de cada uno de los escalonamientos inferiores, así como tres tabiques verticales regularmente distribuidos.

60

2). "PIEZA CERAMICA PARA LA CONSTRUCCION".

Todo ello según queda expuesto en la presente Memoria que consta de cuatro hojas foliadas y mecanografiadas por una sola cara y una hoja de dibujos que con la misma se acompaña.

MADRID, 2 FEB. 1972

P.A.

*Modesto Polo*  
P. P.

17 90

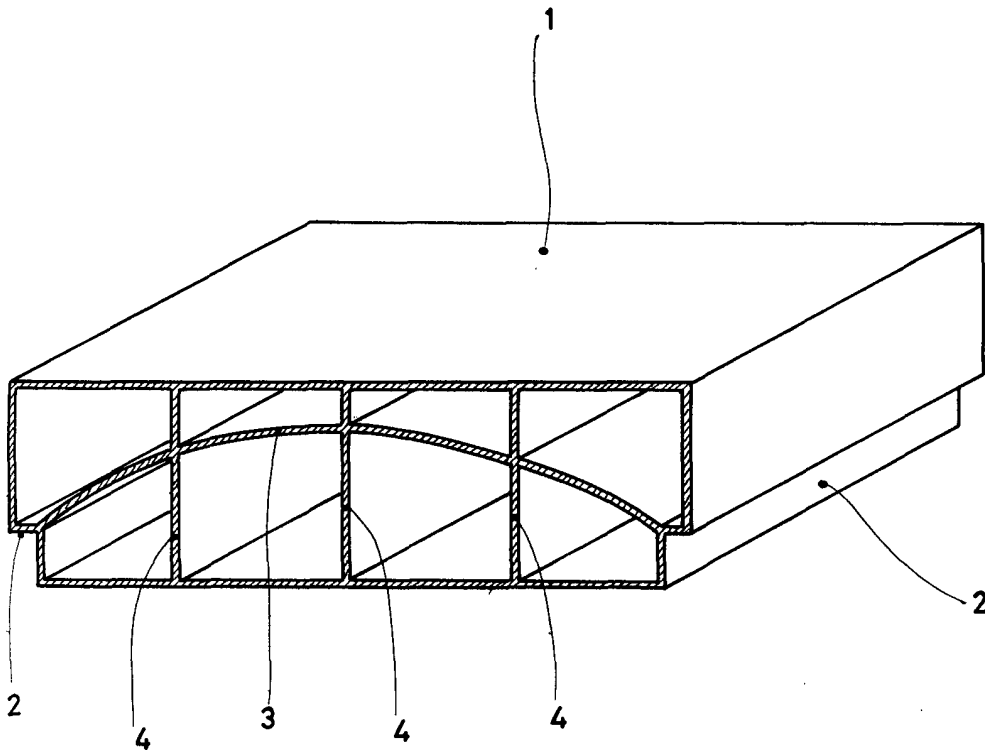

ESCALA VARIABLE

Madrid E. 2. 10. 1972

*M. Arzu*  
Arzu